

# INSTRUKCJA MONTAŻU KONSTRUKCJI DP-DTVKN

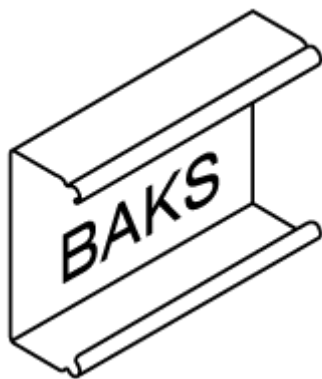

Producent: BAKS – Kazimierz Sielski

ul. Jagodne 5

05-480 Karczew

Polska

Stalowa konstrukcja na dach płaski w wersji kotwionej.

Montaż paneli PV w układzie wertykalnym (pionowo).



## 1. Niezbędne narzędzia do montażu konstrukcji

- Klucz imbusowy (ampulowy) rozmiar 6
- Wkrętarka akumulatorowa z regulacją obrotów i momentu obrotowego
- Bit sześciokątny, imbusowy rozmiar 6 do głowicy wkrętarki
- Klucze płasko-oczkowe w rozmiarach 13, 15, 17 mm
- Klucz z grzechotką z nasadkami w rozmiarach 13, 15, 17 mm
- Przedłużka 100-120mm do kluczy nasadowych
- Młotek gumowy
- Klucz dynamometryczny zakres 10-45 Nm

## 2. Informacje ogólne:

- Możliwość stosowania konstrukcji w strefach wiatrowych i śniegowych zgodnie z normami: **PN-EN 1991-1-3** i **PN-EN 1991-1-4**
- **Przed przystąpieniem do montażu konstrukcji należy zapoznać się z instrukcją montażu paneli fotowoltaicznych**
- Wartości balastu określane indywidualnie przez konstruktora z uprawnieniami
- Śrub **SAM8x...E** i nakrętek **NRM8F** należy dokręcać momentem 12-14 Nm
- Podczas skręcania śruby **SGKFM8x20** i **SGKFM10x20PV** należy przytrzymać ręką łeb śruby w takiej pozycji by podsadzenie zablokowało się na ścianach otworu, w którym montujemy śrubę, a następnie przy pomocy wkrętarki dokręcać śrubę powoli do momentu zablokowania w otworze. W końcowej fazie należy dokręcić śrubę wkrętarką kolejno z momentem: M8 – 22 Nm; M10 - 42 Nm



### 3. Zestawienie elementów wchodzących w skład konstrukcji DP-DTVKN

Nr	Nazwa	Symbol produktu	Przeznaczenie w konstrukcji
1	Ceownik	CC55H50/...MC	Profil główny
2	Ceownik	CC50H35/...MC	Profil montażowy konstrukcji
3	Ceownik	CMP41H41/...MC	Profil montażowy paneli
4	Łącznik ceownika	LC41H41MC	Łączenie ceowników CMP41H41/...MC
5	Uchwyt boczny	BUF...	Klema mocująca panele
6	Uchwyt pośredni	PUF	Klema pośrednia mocująca panele
7	Podkładka uziemiająca	PUP	Uziemienie paneli
8	Śruba	SAM8x...E	Śruba mocująca klemy
9	Podkładka sprężysta	PS8E	Podkładka sprężysta
10	Nakrętka rombowa	NRM8F	Nakrętka
11	Kotwa	PSRM10x90F	Przykładowa kotwa mocująca konstrukcję
12	Guma wibroizolacyjna	SBV50x500	Oddzielenie pomiędzy elementami konstrukcji w sporczej a poszyciem dachu
13	Śruba z łbem grzybkowym	SGKFM...	Śruba + nakrętka kołnierзова
14	Podstawa ceownika z gumą wibroizolacyjną	PC100C	Zapobiega naciskowi końców profili stalowych na poszycie dachowe
15	Nakładka ochronna	NOWPAL40x40SR	Zabezpiecza końce profili stalowych

### 4. Montaż konstrukcji typ DP-DTVKN

Podkładki uziemiające typu PUP należy umieszczać w miejscach montażu uchwytów pośrednich PUF.

W przypadku gdy występuje parzysta liczba modułów w pojedynczym rzędzie konstrukcji, podkładki uziemiające montowane są co drugą parę modułów.

W przypadku nieparzystej liczby modułów należy dodatkowo pod skrajnymi uchwytami PUF dodać podkładki aby zapewnić uziemienie również ostatniego modułu.



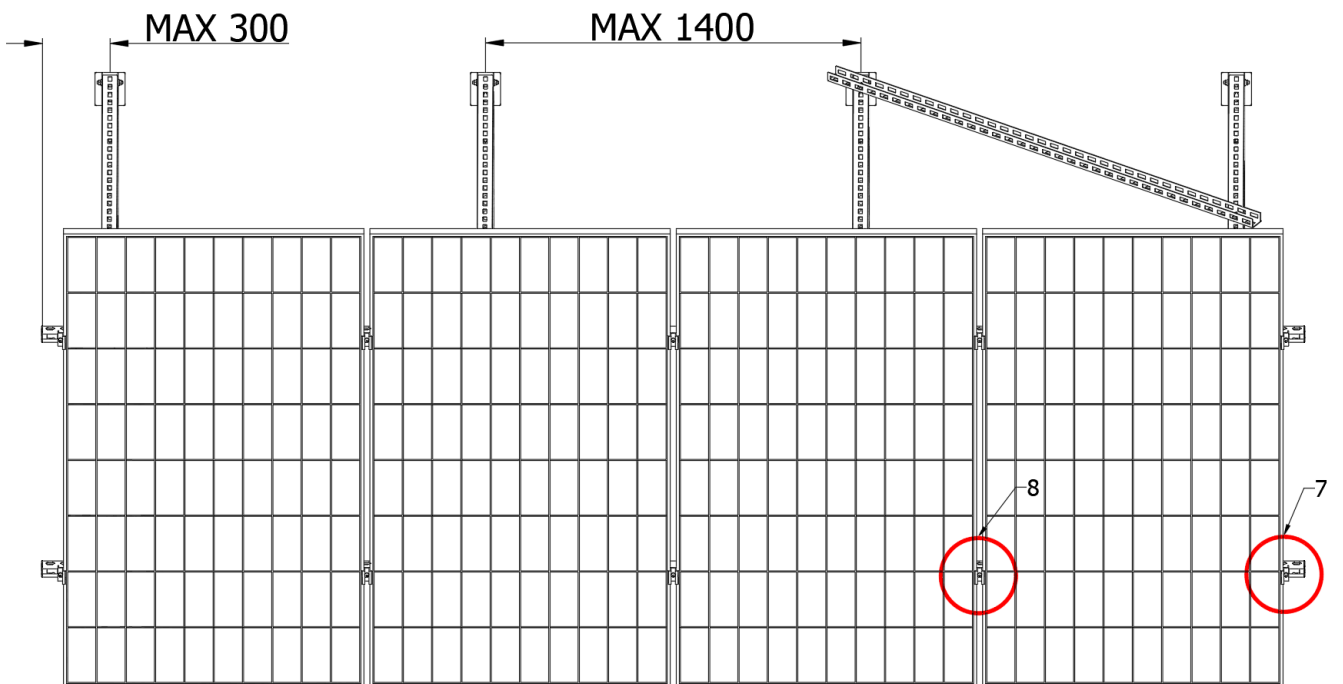
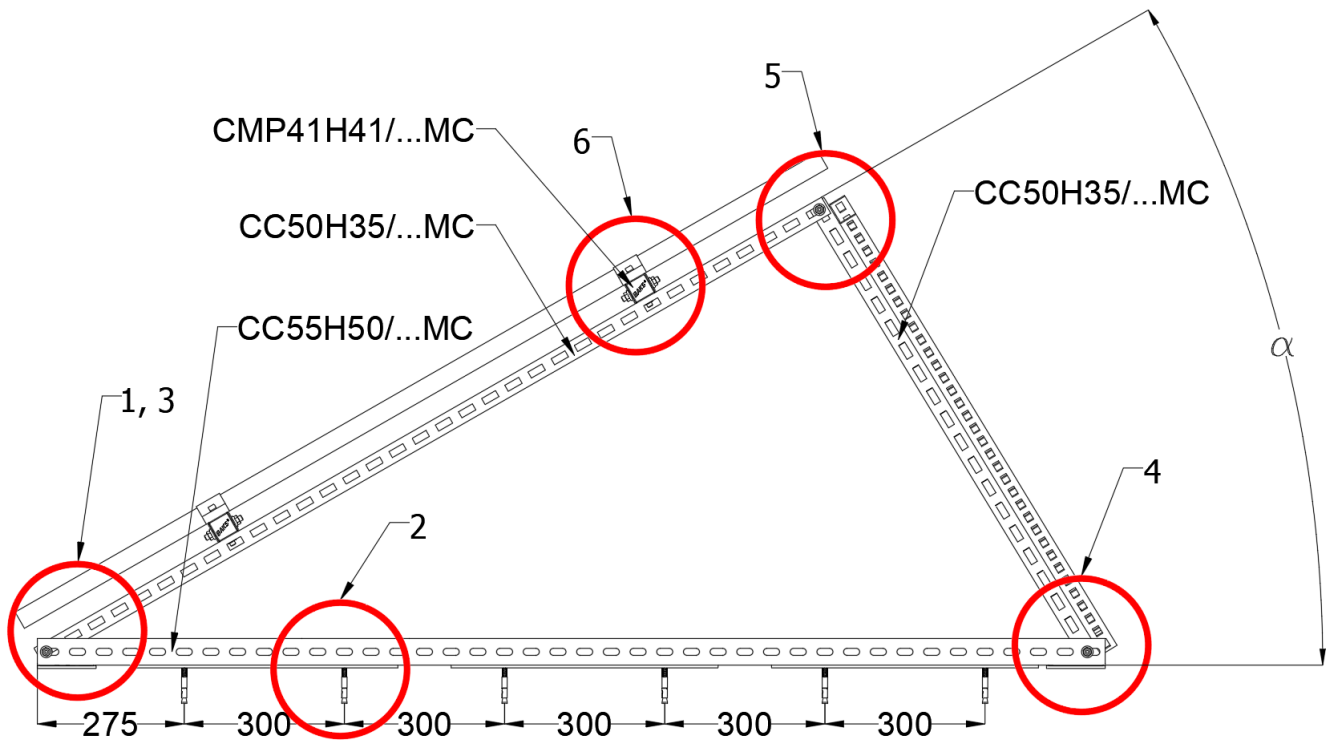

**Konstrukcje można stosować maksymalnie w kombinacji stref 1W 3Ś.**



1

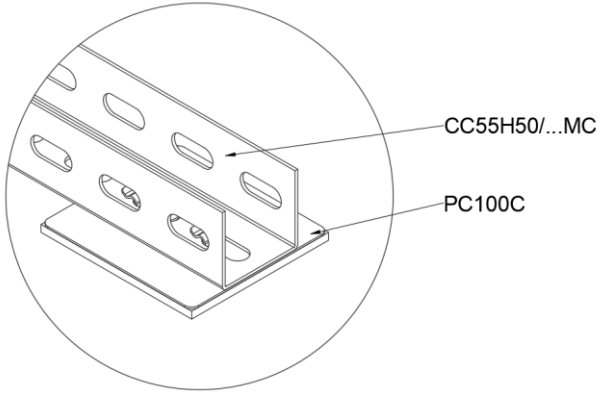

2

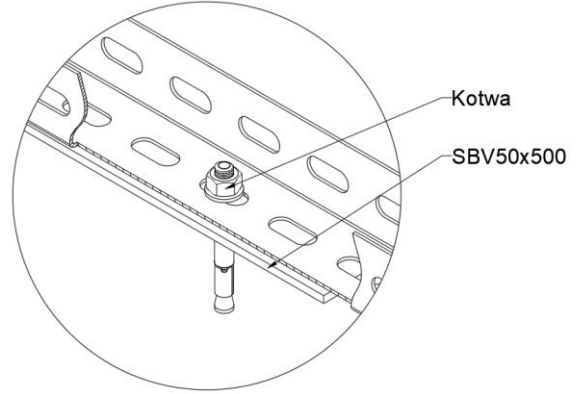

3

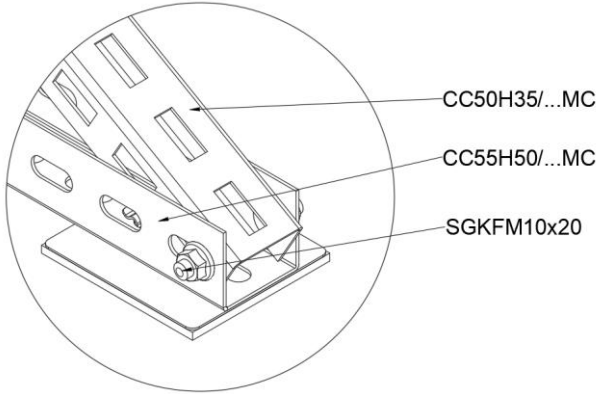

4

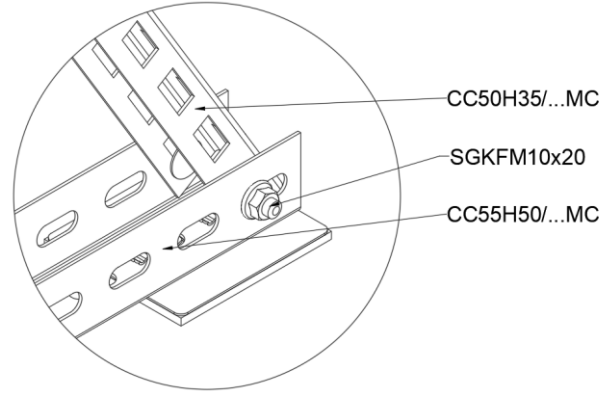

5

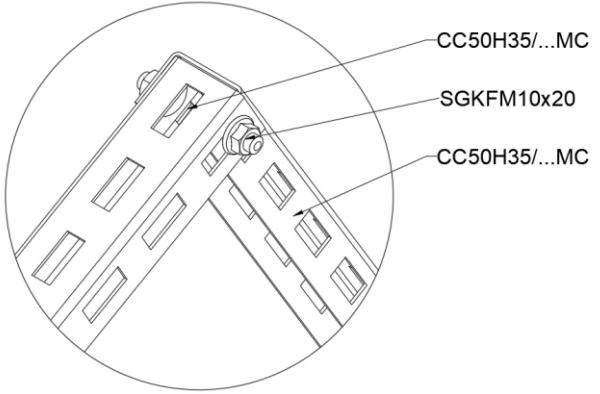

6

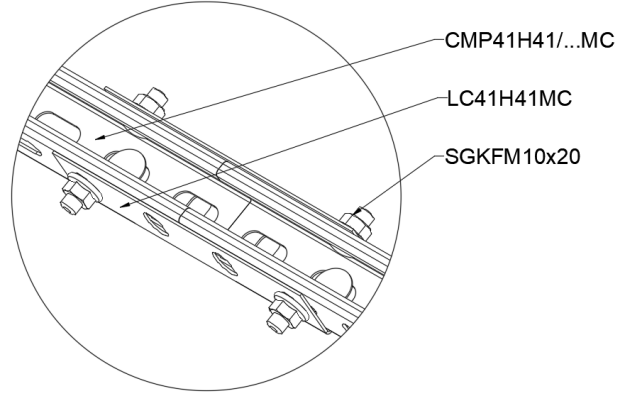

7

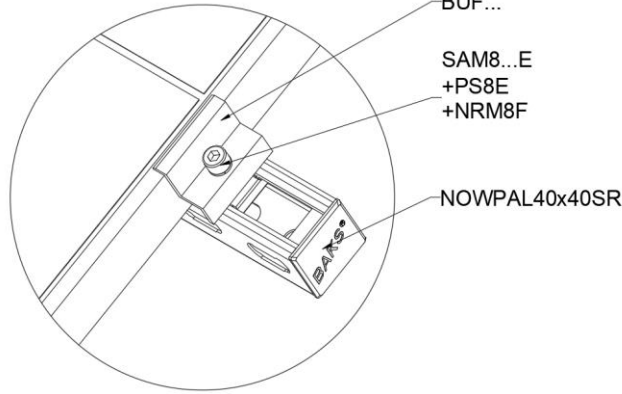

8

