

BAKS

Profesjonalne konstrukcje BAKS do montażu paneli fotowoltaicznych

CARPORT

Konstrukcja wolnostojąca typu CARPORT na 4 pionowych nogach



WWW.BAKS.COM.PL/KONSTRUKCJE_PV

KONSTRUKCJE BAKS DOSTĘPNE WE WSZYSTKICH HURTOWNIACH ELEKTRYCZNYCH W POLSCE

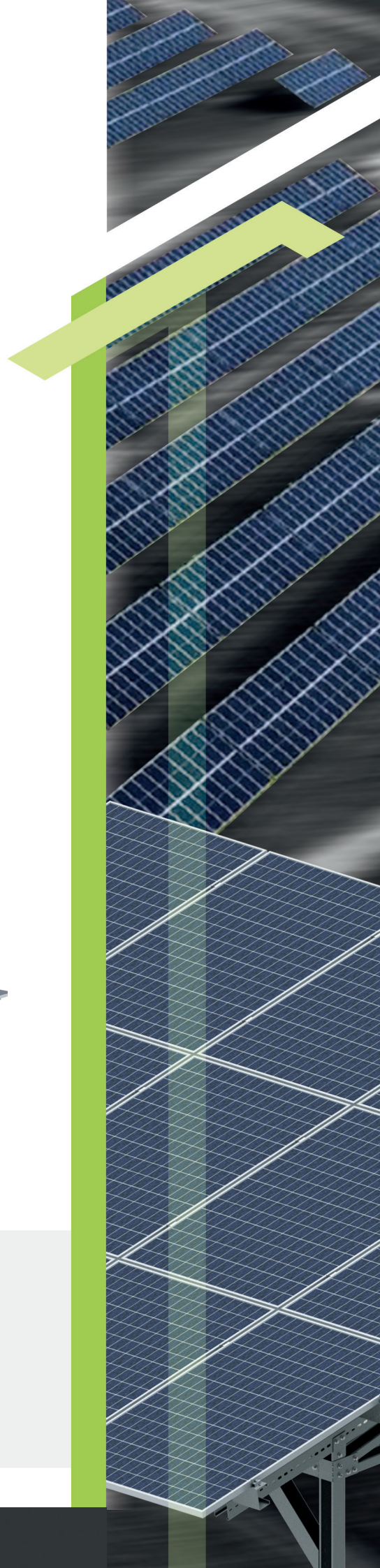

K2 CARPORT

Konstrukcja wolnostojąca typu carport
na 4 pionowych nogach



CARPORT

konstrukcja wolnostojąca typu carport
na 4 pionowych nogach



K1 - Carport pojedynczy w powłoce Magnelis

K1L - Carport pojedynczy w powłoce Magnelis lakierowany proszkowo

DK1 - Dostawka carportu pojedynczego w powłoce Magnelis

DK1L - Dostawka carportu pojedynczego w powłoce Magnelis lakierowana proszkowo

K2 - Carport podwójny w powłoce Magnelis

K2L - Carport podwójny w powłoce Magnelis lakierowany proszkowo

DK2 - Dostawka carportu podwójnego w powłoce Magnelis

DK2L - Dostawka carportu podwójnego w powłoce Magnelis lakierowana proszkowo

Opis konstrukcji

Konstrukcja wolnostojąca typu CARPORT na 4 pionowych nogach umożliwiającą wjazd/wyjazd i bezpieczne parkowanie samochodu.
Carport pojedynczy (na jeden samochód)
Carport pojedynczy z dostawką (na dwa samochody)
Carport podwójny (na dwa samochody)
Carport podwójny z dostawką (na cztery samochody)

Zalety:

- możliwość swobodnego zaparkowania jednego lub dwóch pojazdów
- ochrona pojazdu przed warunkami atmosferycznymi
- konstrukcja przebadana pod kątem wytrzymałościowym,
- nowoczesny design konstrukcji
- możliwość wykonania konstrukcji w wersji lakierowanej
- prosty i szybki montaż dzięki profilom z dedykowanym otworowaniem
- możliwość stosowania paneli fotowoltaicznych o różnych wymiarach
- lekka i wytrzymała konstrukcja
- lżejsza waga fundamentów prefabrykowanych od klasycznych rozwiązań
- możliwość pokrycia blachą trapezową
- możliwość zastosowania uszczelek gumowych pomiędzy panelami

Opis techniczny

- Materiały systemu wsporcze go:
MC- wykonanie ze stali konstrukcyjnej w powłoce Magnelis®, MagiZinc®, PosMac (profile konstrukcyjne)
L- lakierowanie w kolorze czarnym RAL9005
A- Aluminium (klemmy mocujące panele)
E- Stal nierdzewna (śruby do klem)
F- Stal cynkowana metodą cynku płatkowego (śruby do skręcania konstrukcji)
- Konstrukcja przebadana pod kątem wytrzymałościowym

Warianty montażowe konstrukcji:

- kotwiona

Gwarancja:

Firma BAKS obejmuje 10 letnim okresem gwarancyjnym elementy wchodzące w skład konstrukcji wsporczej, wyłącznie przy spełnieniu wszystkich warunków gwarancji producenta.



CARPORT zestawienie elementów wchodzących w skład konstrukcji na przykładzie carportu K2

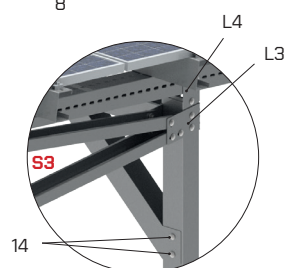
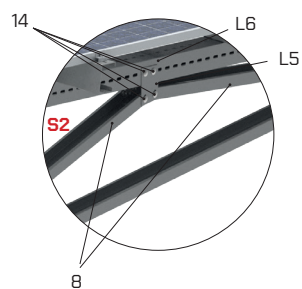
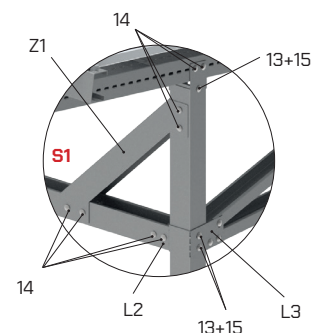
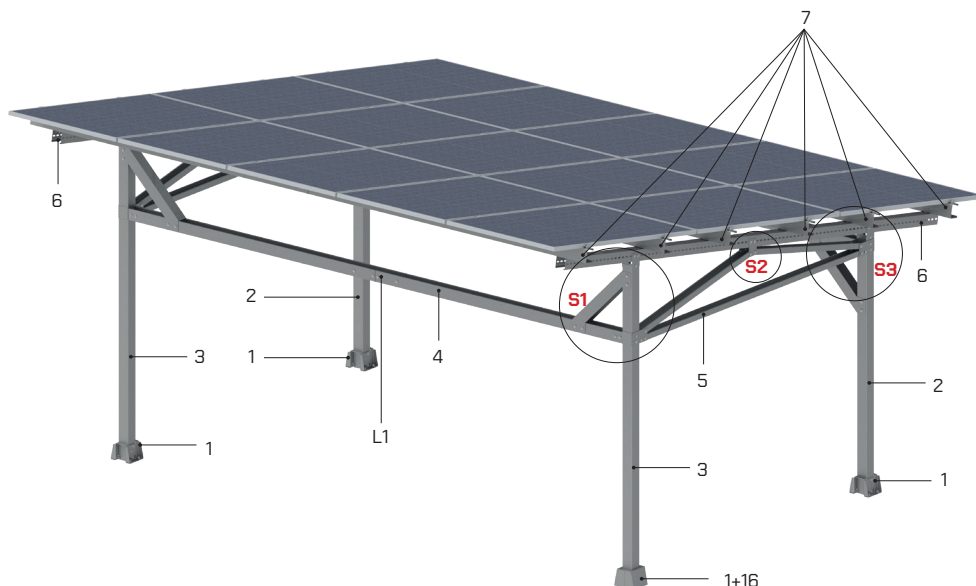

nr elementu	symbol/nazwa	ilość elementów	zdjęcie
1	PCPEMC/Podstawa	4 szt.	
2	SPT100H100/2,25MC/ Noga tył	2 szt.	
3	SPP100H100/2,8MC/ Noga przód	2 szt.	
4_1	BW100H100/2,6MC/ Belka pozioma	4 szt.	
5	SBP100H50/3MC/ Stężenie boczne	2 szt.	
6	K100H100/2,5MC/ Krokiew	4 szt.	
7_L	CWTL120H85/2,925MC/ Płatwie lewa	6 szt.	
7_P	CWTP120H85/2,925MC/ Płatwie prawa	6 szt.	
8	SBS100H50/1,48MC/ Stężenie boczne	4 szt.	
13	SGKFM10x125/ śruba	12 szt.	
14	SGKM10x20/ śruba	3 opak.*	

nr elementu	symbol/nazwa	ilość elementów	zdjęcie
15	RU20/01E/ Tuleja	12 szt.	
16	MPCPDMC/ Maskownica podstawy	4 szt.	
L1	LBW100H100MC/ Łącznik belki wzmacniającej	2 szt.	
L2	LMBW100H100MC/ Łącznik belka wzmacniająca/słup	4 szt.	
L3	LSBSMC/ Łącznik - stężenie boczne/słup	4 szt.	
L4	LSKMC/ Łącznik słup/ krokiew	4 szt.	
L5	LSBKMC/ Łącznik - stężenie boczne/krokiew	2 szt.	
L7	LCWT120H85MC/ Łącznik do płatwi	6 szt.	
Z1_L	ZWL100H100MC/ Zastrzał wzmacniający lewy	2 szt.	
Z1_P	ZWP100H100MC/ Zastrzał wzmacniający prawy	2 szt.	

Zestawienie nie obejmuje paneli fotowoltaicznych, oraz narzędzi.
* - opakowania zawiera 100 szt.

CARPORT etapy montażu konstrukcji na przykładzie carportu K2

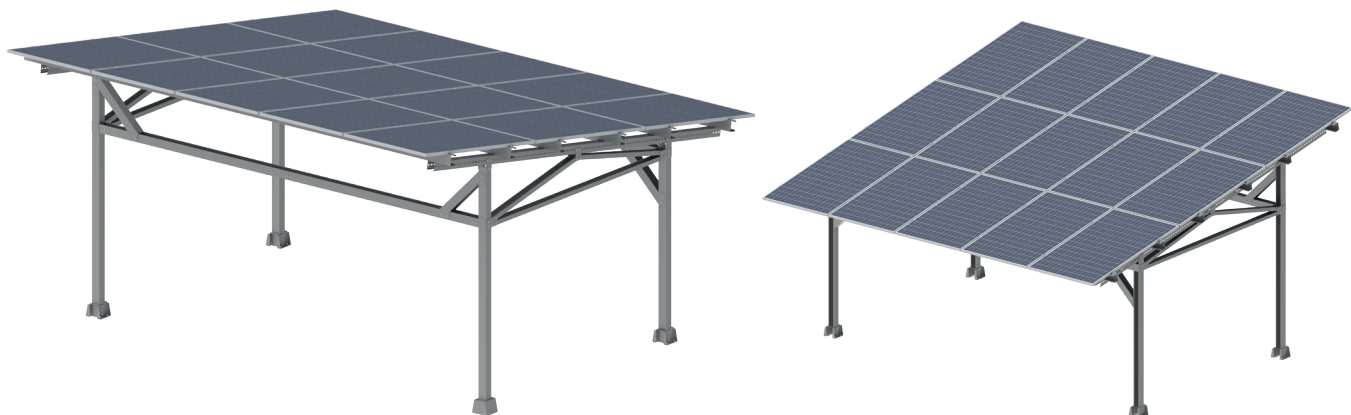

Przed przystąpieniem do montażu konstrukcji należy zapoznać się z instrukcją montażu paneli fotowoltaicznych.

Niezbędne narzędzia

1. Klucz imbusowy (ampulowy) rozmiar 6
2. Klucz płasko-oczkowy o rozmiarze 15
3. Klucz z grzechotką z nasadką o rozmiarze 15 i 22
4. Przedłużka do klucza z grzechotką 150 mm
5. Klucz dynamometryczny zakres
6. Poziomica
7. Taśma miernicza zwijana min 8 m

Etapy montażu carportu K2

- A** Przygotowanie fundamentów i podstaw
 - A.1. przygotowanie otworów pod fundamenty
 - A.2. ustawienie fundamentów w otworach i ich wypoziomowanie
 - A.3. zasypianie fundamentów i utwardzenie gruntu
 - A.4. przykręcenie podstaw do fundamentów
- B** Przygotowanie belki poziomej [4] na podłożu – połączenie dwóch elementów belki [4_1] łącznikiem [L1], przykręcenie na końcach belki dwóch łączników wewnętrznych [L2]
- C** Skręcenie na podłożu przygotowanej belki [4] z nogami dłuższymi [3] - belka [4] otwartą stroną do góry - i łącznikami [L3], oraz dokręcenie zastrzałów [Z1_L i Z1_P] - lewego i prawego i łączników [L4]. Uwaga na zachowanie właściwej orientacji łączników na szczycie nóg [3].
- D** Ustawienie w pionie skręconej ramy z punktu C i jej montaż w podstawach nr 1
- E** Przygotowanie dwóch krótszych nóg nr 2 – przykręcenie łączników L3 i L4 i montaż krótszych nóg nr 2 w podstawach nr 1
- F** Montaż dwóch belek [5] otwartą stroną do góry do łączników [L3] poprzez dolne otwory w łącznikach
- G** Przygotowanie dwóch belek skośnych [6] na podłożu, dokręcenie łączników [L5] w środku długości belki [6]
- H** Montaż belek skośnych [6] w pozycji otwartej do dołu do łączników [L4] na szczycie krótszych nóg i dłuższych
- I** Montaż sześciu belek [7] do belek skośnych [6]. Belki [7] składają się z dwóch belek [7_L i 7_P] - lewej i prawej - połączonych łącznikiem L7
- J** Montaż czterech stężeń [8] do łączników [L3 i L5]
- K** Elementy wykończeniowe - montaż osłony podstawy

CARPORT

etapy montażu konstrukcji na przykładzie carportu K2

A Przygotowanie fundamentów i podstaw

- A.1. przygotowanie otw. pod fundamenty
- A.2. ustawienie fundamentów w otworach i ich wypoziomowanie
- A.3. zasypanie fundamentów i utwardzenie gruntu
- A.4. przykręcenie podstaw do fundamentów

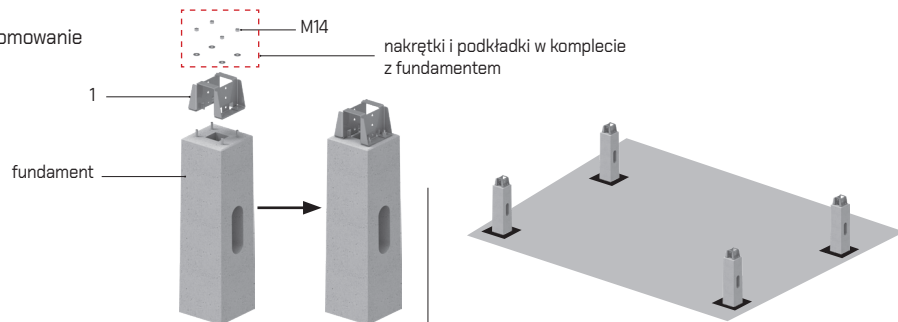

B Przygotowanie belki poziomej [4] na podłożu – połączenie dwóch elementów belki [4_1] łącznikiem [L1], przykręcenie na końcach belki dwóch łączników wewnętrznych [L2]

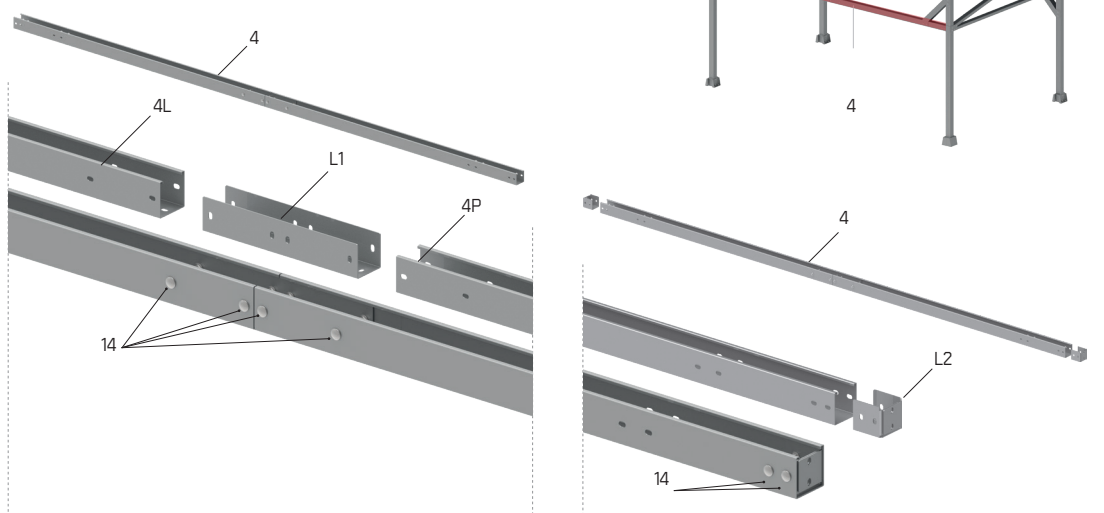

C Skręcenie na podłożu przygotowanej belki [4] z nogami dłuższymi [3] - belka [4] otwartą stroną do góry - i łącznikami [L3], oraz dokręcenie zastrzałów [Z1_L i Z1_P] - lewego i prawego i łączników [L4]. Uwaga na zachowanie właściwej orientacji łączników na szczycie nóg [3].

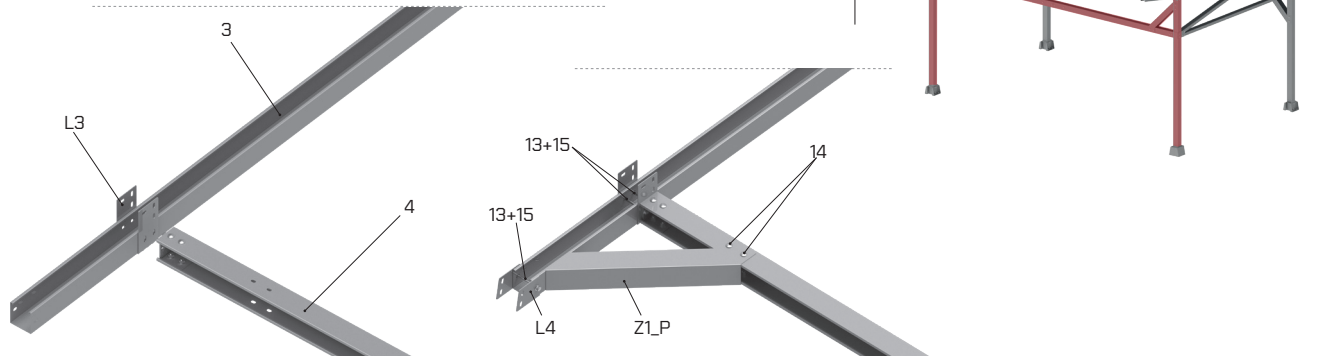

CARPORT etapy montażu konstrukcji na przykładzie carportu K2

D Ustawienie w pionie skróconej ramy z punktu C i jej montaż w podstawach nr 1

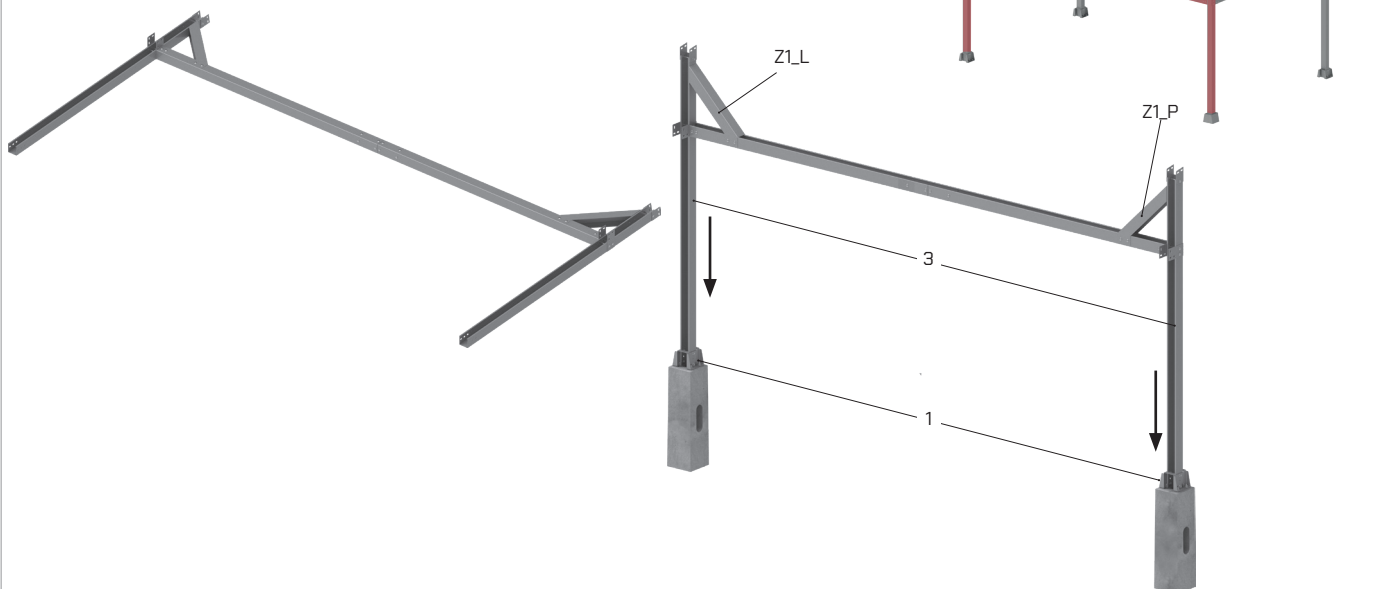

E Przygotowanie dwóch krótszych nóg nr 2 – przykręcenie łączników L3 i L4 i montaż krótszych nóg nr 2 w podstawach nr 1



CARPORT etapy montażu konstrukcji na przykładzie carportu K2

F Montaż dwóch belek (5) otwartą stroną do góry do łączników (L3) poprzez dolne otwory w łącznikach

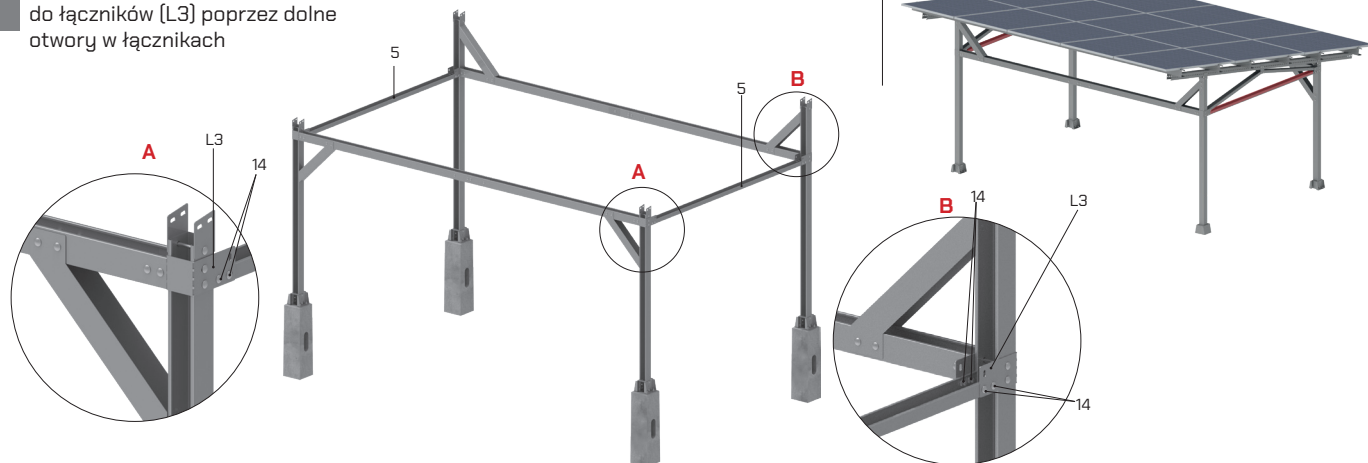

G Przygotowanie dwóch belek skośnych (6) na podłożu, dokręcenie łączników (L5) w środku długości belki (6)

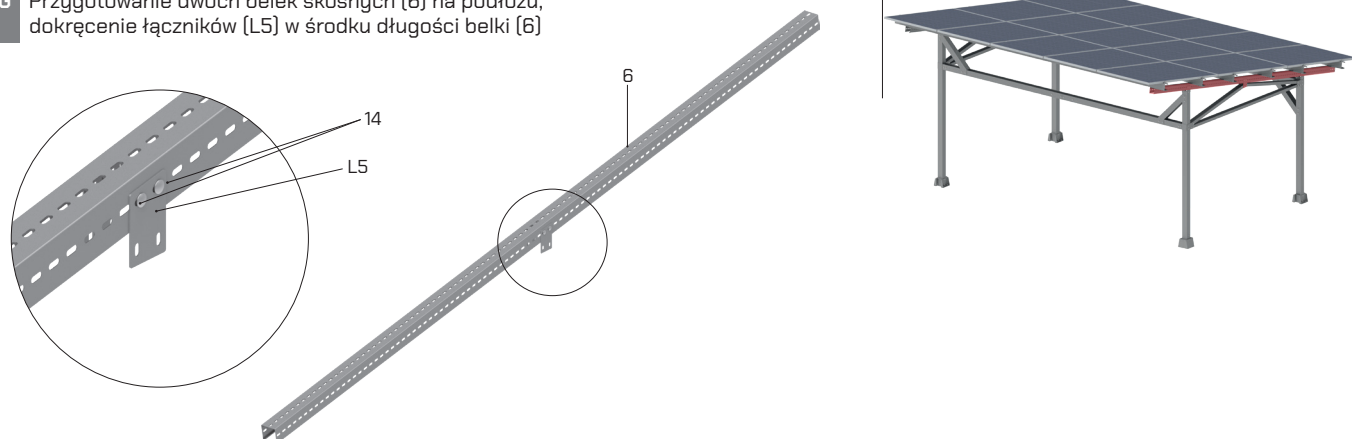

H Montaż belek skośnych (6) w pozycji otwartej do dołu do łączników (L4) na szczycie krótszych nóg i dłuższych

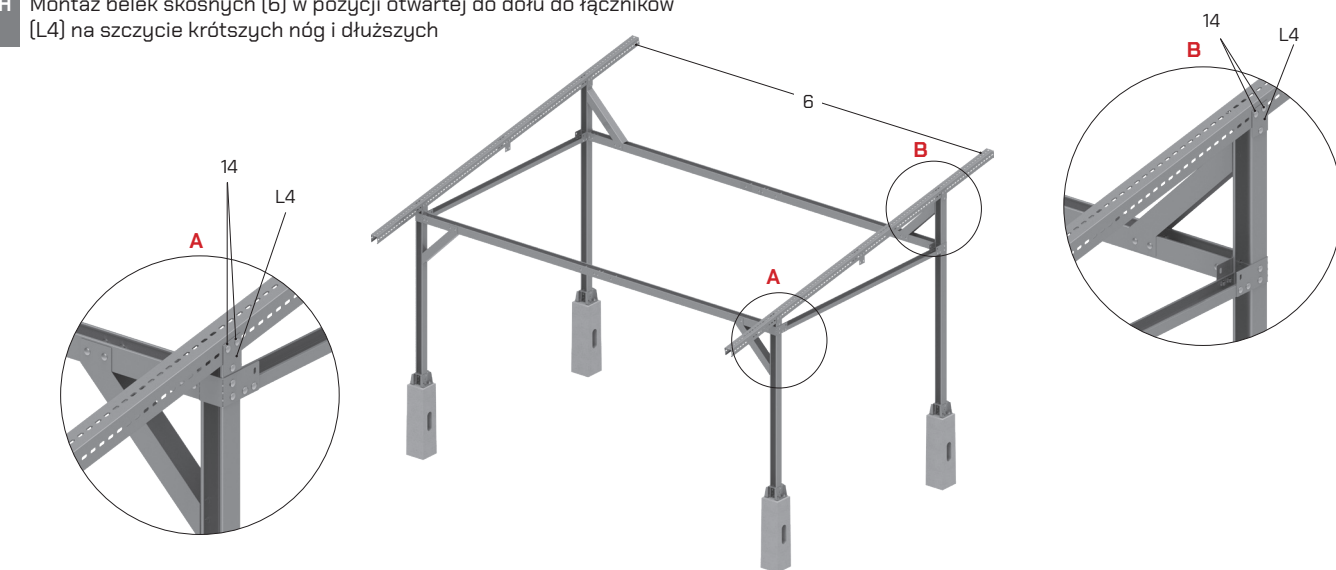

CARPORT

etapy montażu konstrukcji na przykładzie carportu K2



I Montaż sześciu belek (7) do belek skośnych (6).
Belki (7) składają się z dwóch belek (7_L i 7_P) - lewej i prawej - połączonych łącznikiem L7

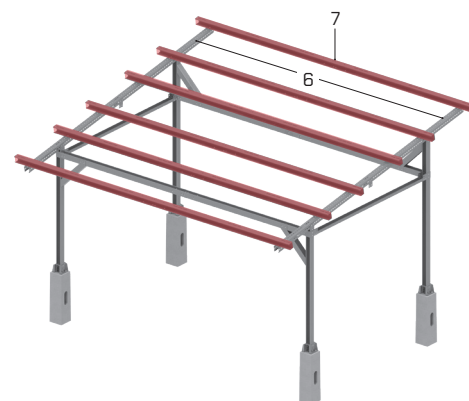
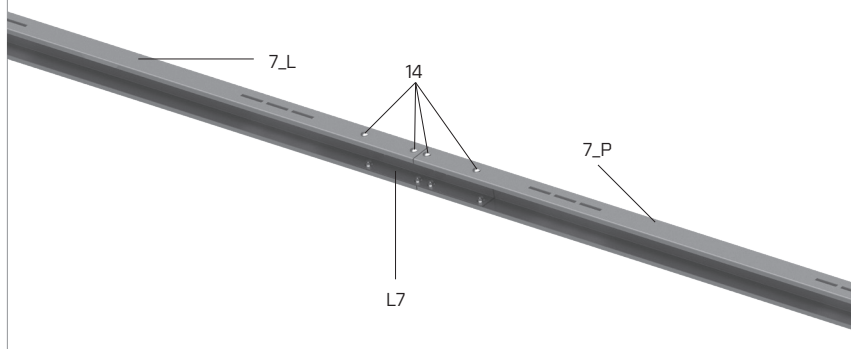

J Montaż czterech stężeń (8) do łączników (L3 i L5)

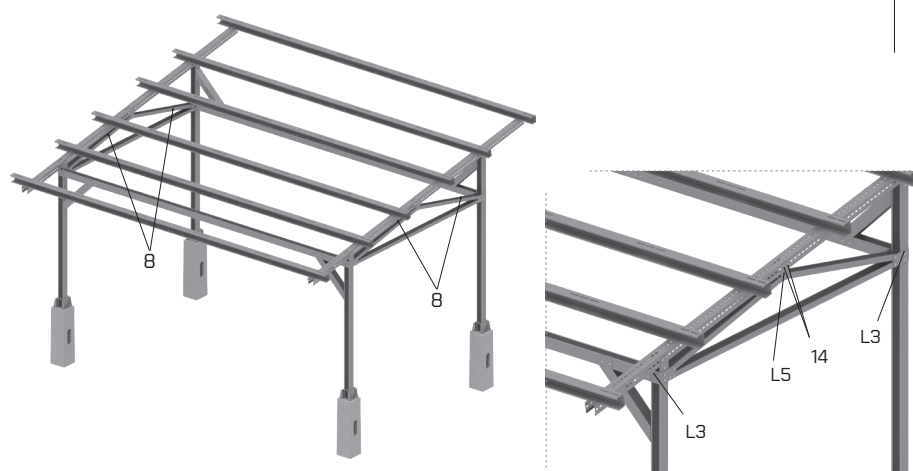

K Elementy wykończeniowe - montaż osłony podstawy

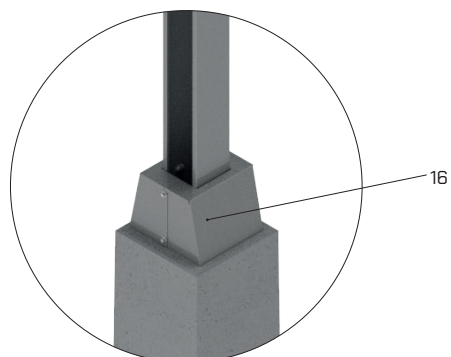

K1; K1L CARPORT cennik

K1; K1L – Carport pojedynczy

NR ELEMENTU	SYMBOL PRODUKTU	ILOŚĆ ELEMENTÓW	NAZWA PRODUKTU
4	BWS100H100/3MC	2 szt.	Belka symetryczna
9	CWC100H50/3,3NMC	6 szt.	Ceownik
6	K100H100/2,5MC	4 szt.	Krokiew
L6	LK100H100MC	2 szt.	Łącznik krokwi
L2	LMBW100H100MC	4 szt.	Łącznik belka wzmacniająca/słup
L5	LSBKMC	2 szt.	Łącznik stężenie boczne słup
L3	LSBSMC	4 szt.	Łączni stężenie boczne/krokiew
L4	LSKMC	4 szt.	Łącznik słup/krokiew
16	MPCPDMC	4 szt.	Maskownica podstawy
1	PCPEMC	4 szt.	Podstawa
15	RU16x1/01E	12 szt.	Tuleja
5	SBP100H50/3MC	2 szt.	Stężenie boczne
8	SBS100H50/1,48MC	4 szt.	Stężenie boczne
13	SGKFM10x125	12 szt.	Śruba długa
14	SGKFM10x20	2 opak.	Śruba krótka
3	SPP100H100/2,8MC	2 szt.	Noga przód
2	SPT100H100/2,25MC	2 szt.	Noga tył
Z1_L	ZWL100H100MC	2 szt.	Zastrzał wzmacniający
Z1_P	ZWP100H100MC	2 szt.	Zastrzał wzmacniający

* - opakowanie zawiera 100 szt.

łączna waga elementów 410 kg
produkty spakowane są na 1 palecie
wymiar opakowania:
szerokość: 0,8 m; długość: 3,3 m; wysokość: 0,6 m



cena netto **K1** [w powłoce magnelis]: 4 713 PLN
cena netto **K1L** [w powłoce lakierowanej]: 7 699 PLN



WWW.BAKS.COM.PL/KONSTRUKCJE_PV



DK1; DK1L DOSTAWKA CARPORTU cennik

DK1; DK1L – Dostawka carportu pojedynczego

NR ELEMENTU	SYMBOL PRODUKTU	ILOŚĆ ELEMENTÓW	NAZWA PRODUKTU
4	BWS100H100/3MC	1 szt.	Belka symetryczna
9	CWC100H50/3,3NMC	6 szt.	Ceownik
6	K100H100/2,5MC	2 szt.	Krokiew
10	LCTW100H50MC	6 szt.	Łącznik ceownika
L6	LK100H100MC	1 szt.	Łącznik krokwi
L2	LMBW100H100MC	4 szt.	Łącznik belka wzmacniająca/słup
L5	LSBKMC	1 szt.	Łącznik stężenie boczne słup
L3	LSBSMC	2 szt.	Łączni stężenie boczne/krokiew
L4	LSKMC	2 szt.	Łącznik słup/krokiew
16	MPCPDMC	2 szt.	Maskownica podstawy
1	PCPEMC	2 szt.	Podstawa
15	RU16x1/01E	6 szt.	Tuleja
5	SBP100H50/3MC	1 szt.	Stężenie boczne
8	SBS100H50/1,48MC	2 szt.	Stężenie boczne
13	SGKFM10x125	6 szt.	Śruba długa
14	SGKFM10x20	1 opak .	Śruba krótka
3	SPP100H100/2,8MC	1 szt.	Noga przód
2	SPT100H100/2,25MC	2 szt.	Noga tył
Z1_L	ZWL100H100MC	2 szt.	Zastrzał wzmacniający
Z1_P	ZWP100H100MC	2 szt.	Zastrzał wzmacniający

* - opakowanie zawiera 100 szt.

cena netto **DK1** (w powłoce magnelis): 2 835 PLN
cena netto **DK1L** (w powłoce lakierowanej): 4 530 PLN

łącznie waga elementów 243 kg
produkty spakowane są na 1 palecie
wymiar opakowania:
szerokość: 0,8 m; długość: 3,3 m; wysokość: 0,5 m



K2; K2L CARPORT cennik

K2; K2L – Carport podwójny

NR ELEMENTU	SYMBOL PRODUKTU	ILOŚĆ ELEMENTÓW	NAZWA PRODUKTU
1	PCPEMC	4 szt.	Podstawa
2	SPT100H100/2,25MC	2 szt.	Noga tył
3	SPP100H100/2,8MC	2 szt.	Noga przód
4_1	BW100H100/2,6MC	4 szt.	Belka pozioma
5	SBP100H50/3MC	2 szt.	Stężenie boczne
6	K100H100/2,5MC	4 szt.	Krokiew
7_L	CWTL120H85/2,925MC	6 szt.	Płatew lewa
7_P	CWTP120H85/2,925MC	6 szt.	Płatew prawa
8	SBS100H50/1,48MC	4 szt.	Stężenie boczne
13	SGKFM10x125	12 szt.	Śruba długa
14	SGKFM10x20	3 opak.	Śruba krótka
15	RU16x1/01E	12 szt.	Tuleja
16	MPCPDMC	4 szt.	Maskownica podstawy
L1	LBW100H100MC	2 szt.	Łącznik belki wzmacniającej
L2	LMBW100H100MC	4 szt.	Łącznik belka wzmacniająca/słup
L3	LSBSMC	4 szt.	Łącznik stężenie boczne/słup
L4	LSKMC	4 szt.	Łącznik słup/krokiew
L5	LSBKMC	2 szt.	Łączni stężenie boczne/krokiew
L6	LK100H100MC	2 szt.	Łącznik krokwi
L7	LCWT120H85MC	12 szt.	Łącznik do płatwi
Z1_L	ZWL100H100MC	2 szt.	Zastrzał wzmacniający
Z1_P	ZWP100H100MC	2 szt.	Zastrzał wzmacniający

* - opakowanie zawiera 100 szt.

cena netto **K2** (w powłoce magnelisy): 7 563 PLN
cena netto **K2L** (w powłoce lakierowanej): 12 867 PLN

łącznie waga elementów 706 kg
produkty spakowane są na 1 palecie
wymiar opakowania:



szerokość: 0,8 m; długość: 3,0 m; wysokość: 0,7 m



WWW.BAKS.COM.PL/KONSTRUKCJE_PV

DK2; DK2L DOSTAWKA CARPORTU cennik



DK2; DK2L - Dostawka carportu podwójnego

NR ELEMENTU	SYMBOL PRODUKTU	ILOŚĆ ELEMENTÓW	NAZWA PRODUKTU
1	PCPEMC	2 szt.	Podstawa
2	SPT100H100/2,25MC	1 szt.	Noga tył
3	SPP100H100/2,8MC	1 szt.	Noga przód
4_1	BW100H100/2,6MC	4 szt.	Belka pozioma
5	SBP100H50/3MC	1 szt.	Stężenie boczne
6	K100H100/2,5MC	2 szt.	Krokiew
7_L	CWTL120H85/2,925MC	6 szt.	Płatew lewa
7_P	CWTP120H85/2,925MC	6 szt.	Płatew prawa
8	SBS100H50/1,48MC	1 szt.	Stężenie boczne
13	SGKFM10x125	6 szt.	Śruba długa
14	SGKFM10x20	2 opak.	Śruba krótka
15	RU16x1/01E	6 szt.	Tuleja
16	MPCPDMC	2 szt.	Maskownica podstawy
L1	LBW100H100MC	2 szt.	Łącznik belki wzmacniającej
L2	LMBW100H100MC	4 szt.	Łącznik belka wzmacniająca/słup
L3	LSBSMC	1 szt.	Łącznik stężenie boczne/słup
L4	LSKMC	1 szt.	Łącznik słup/krokiew
L5	LSBKMC	2 szt.	Łączni stężenie boczne/krokiew
L6	LK100H100MC	1 szt.	Łącznik krokwi
L7	LCWT120H85MC	6 szt.	Łącznik do płatwi
Z1_L	ZWL100H100MC	2 szt.	Zastrzał wzmacniający
Z1_P	ZWP100H100MC	2 szt.	Zastrzał wzmacniający

* - opakowanie zawiera 100 szt.

cena netto **DK2** (w powłoce magnelis): 5 484 PLN
cena netto **DK2L** (w powłoce lakierowanej): 9 453 PLN

łącznie waga elementów 528 kg
produkty spakowane są na 1 paletie
wymiar opakowania:
szerokość: 0,8 m; długość: 3,0 m; wysokość: 0,6 m



CERTYFIKAT

zgodności Zakładowej Kontroli Produkcji

2627-CPR-1090-1.PL0269.TÜVRh.23.00

zgodnie z Rozporządzeniem (UE) Nr 305/2011 Parlamentu Europejskiego i Rady z dnia 9 marca 2011

(Rozporządzenie w sprawie wyrobów budowlanych - CPR)

Niniejszy certyfikat obowiązuje dla wyrobu budowlanego:

Wyrób budowlany	Elementy nośne oraz ich zestawy wykonane ze stali i aluminium do klasy EXC2 według EN 1090-2:2018, EN 1090-3:2008, EN 1090-4:2018, EN 1090-5:2017
Zastosowanie	dla konstrukcji nośnych we wszystkich typach budowli i dla profilowanych na zimno elementów konstrukcyjnych oraz konstrukcji poszycia dachów, sufitów, stropów i ścian
Oznakowanie CE	ZA.3.2, ZA.3.4 według EN 1090-1:2009+A1:2011
Producent	BAKS - Kazimierz Sielski ul. Jagodne 5 05-480 Karczew Polska
Zakład produkcyjny Miejsce produkcji	ul. Jagodne 5, 05-480 Karczew
Potwierdzenie	Niniejszy certyfikat potwierdza, że zastosowano wszystkie postanowienia dotyczące oceny i weryfikacji stałości procesów opisane w załączniku ZA normy zharmonizowanej EN 1090-1:2009+A1:2011 w ramach systemu 2+ oraz to, że Zakładowa Kontrola Produkcji jest oceniona jako zgodna z obowiązującymi wymaganiami.
Data pierwszego wydania	05.08.2020
Ważność	Niniejszy certyfikat zachowuje ważność tak długo, jak długo norma zharmonizowana, wyrób budowlany, metody AVCP oraz warunki produkcji w zakładzie nie zostaną znacząco zmienione oraz jeśli nie zostanie zawieszony lub wycofany przez notyfikowaną jednostkę certyfikującą zakładową kontrolę produkcji.
Następna inspekcja w nadzorze	04.08.2026
Miejsce i data wystawienia	Zabrze, 01.09.2023

Leszek Zadroga

Leszek Zadroga
Jednostka Notyfikowana

© TÜV, TÜV and TÜV are registered trademarks. Utilization and application requires prior approval.

www.tuv.com



TÜVRheinland®
Precisely Right.

CERTYFIKAT

nr: TM 61000636.001



Właściciel licencji

BAKS Kazimierz Sielski
ul. Jagodne 5
05-480 Karczew, PL

Miejsce produkcji

BAKS Kazimierz Sielski
ul. Jagodne 5
05-480 Karczew, PL

Numer projektu

26100721

Nasze oznaczenie

SD/84965069

Termin ważności

od 16.02.2023 do 15.02.2028

Podstawa badań

PC-TUV-I21 Procedura certyfikacji konstrukcji do mocowania systemów paneli fotowoltaicznych

PB-TUV-78:2012 System montażu paneli słonecznych. Wymagania bezpieczeństwa oraz metody badań w oparciu o:

PN-EN 1990:2004

PN-EN 1991-1-1:2004

PN-EN 1991-1-3:2005

PN-EN 1991-1-4:2008

PN-EN 1993-1-1:2006

PN-EN 1993-1-3:2008

PN-EN 1999-1-1:2011

TÜV Rheinland Polska Sp. z o.o. oświadcza, że niżej opisany wyrób jest zgodny z wymaganiami przywołanych dokumentów odniesienia:

Systemy montażowe do paneli fotowoltaicznych

- konstrukcje wolnostojące - W-H... ; W-V... ;
- konstrukcje na dachy skośne - DS-V... ; DS-H... ;
- konstrukcje na dachy płaskie - DP-DT... ; DP-DN... ;
- konstrukcje na elewacje i balustrady - E-V... ; E-H... ; B-V... ; B-H...

TÜV Rheinland Polska Sp. z o.o.

ul. Wolności 347,
41-800 Zabrze, Polska
tel.: +48 32 271 64 89
e-mail: post@pl.tuv.com



Jednostka Certyfikująca

Tomasz Opaszowski

Zabrze, 16.02.2023

Niniejszy certyfikat podlega Regulaminowi Certyfikacji oraz Ogólnym Warunkom Zawierania Transakcji JCW TRP i odnosi się wyłącznie do wyrobów zgodnych z wzorcem stanowiącym podstawę przeprowadzonej oceny zgodności. Niniejszy certyfikat samodzielnie nie upoważnia właściciela do umieszczania oznaczenia CE. Niniejszy certyfikat upoważnia do umieszczania na wyrobie znaku TÜV Safety.



Bezpieczeństwo
Produkcja
kontrolowana



www.tuv.com
ID 000005707

TÜVRheinland®
Precisely Right.

www.tuv.pl



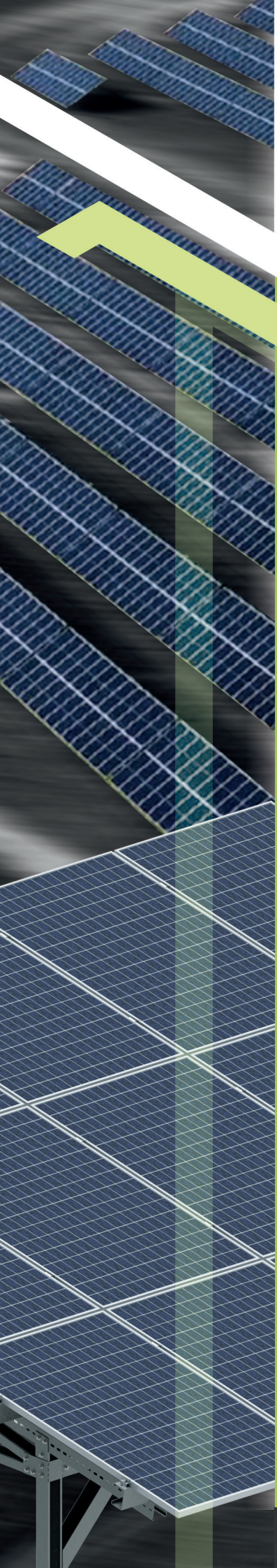
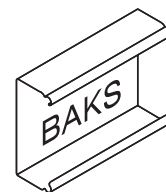

BEZPŁATNA APLIKACJA PV - PROJEKTOWANIE INSTALACJI PV

<https://www.baks.com.pl/> w zakładce
Konstrukcje PV -> Aplikacja PV, [<https://pv.baks.com.pl/>]

BAKS - PROFESJONALNE SYSTEMY TRAS KABLOWYCH

FABRYKA, CENTRALA FIRMY BAKS
05-480 Karczew, ul. Jagodne 5
tel.: +48 22 710 81 05
e-mail: fotowoltaika@baks.com.pl

WWW.BAKS.COM.PL/KONSTRUKCJE_PV

KONSTRUKCJE BAKS DOSTĘPNE WE WSZYSTKICH HURTOWNIACH ELEKTRYCZNYCH W POLSCE