



Firma BAKS powstała w 1986 roku i jest wiodącym w Polsce oraz Europie producentem systemów nośnych dla przemysłu energetycznego, telekomunikacyjnego oraz dla kabli pneumatycznych, wodnych itp.

W związku z coraz większym zapotrzebowaniem w branży OZE firma BAKS posiada w swojej ofercie również szereg rozwiązań do montażu paneli fotowoltaicznych, zarówno w wersji wolnostojącej, jak i na dachy płaskie oraz skośne. Dostępne są również systemy montowane bezpośrednio do elewacji budynku oraz balustrad balkonowych. Zastosowanie najnowszych technologii, doświadczony zespół specjalistów oraz inwestycje w nowoczesne maszyny i urządzenia (wykrawarki, linie profilujące, roboty spawalnicze, specjalistyczne maszyny do cięcia laserowego, prasy krawędziowe, lakiernia proszkowa, cynkownia ogniowa), pozwoliły na osiągnięcie najwyższych standardów.

Firma BAKS dysponuje poniższymi raportami i certyfikatami:

- Certyfikat systemów montażowych paneli fotowoltaicznych nr: TM 61000636.001 wydany przez TÜV Rheinland
- Certyfikat TÜV dot. Zakładowej Kontroli Produkcji wg EN-1090
- Certyfikat wyrobów zgodny z PN-EN 61537:2007 wydany przez TÜV Rheinland, dotyczy bezpieczeństwa produktów i wytrzymałości systemów tras kablowych podanych w katalogu (wytrzymałości podane w katalogu zawierają współczynnik bezpieczeństwa 70%, co oznacza, że są wytrzymalsze o 70% od wartości wytrzymałości podanych w katalogu). Potwierdza również zachowanie ciągłości elektrycznej systemu tras kablowych. Norma ta jest zharmonizowana z Dyrektywą UE niskonapięciową do 1 kV.
- Raporty z obliczeń wytrzymałościowych dostępnych konstrukcji PV wykonane przez uprawnione biura konstrukcyjne
- Certyfikaty VDE potwierdzające ciągłość elektryczną systemów BAKS
- Certyfikat TÜV ISO 9001:2015 potwierdzający, że firma „BAKS” produkuje i projektuje w oparciu o system jakości zgodny z normą ISO 9001:2015.
- Certyfikat potwierdzający wprowadzenie systemu zarządzania środowiskowego - ISO 14001:2015
- Spawalnicze świadectwo kwalifikacji EN 1090-2:2018
- Dla konstrukcji wolnostojących oraz systemów na dachy płaskie dostępne są raporty z badań przeprowadzonych w tunelach aerodynamicznych

Jesteśmy uznanym i cenionym partnerem w swojej dziedzinie. Wystarczającym dowodem jest udział w różnorodnych projektach w Polsce:

- Farmy PV na terenie całej Polski w ramach jednej inwestycji – 33x1MW
- Farmy PV na terenie całej Polski w ramach jednej inwestycji – 31x1MW
- Farma PV Dziewakłucz – 20MW
- Farma PV Kokoszczyń – 19MW
- Farma PV Lubrza – 18MW
- Farma PV Zwierzyn – 10MW
- Farma PV w Cychry – 8,5MW
- Farma PV Batorowo – 7MW
- Farma PV Góra I,II,III,IV – 6MW
- Farma PV Duszniki – 6MW
- Farma PV Krotoszyń – 6MW
- Farma PV Zdrójki Prawe – 5MW
- Farma PV Neklą – 4MW
- Farma PV w Kamiennej Górze – 3MW
- Farma PV w Bierutowie – 2MW
- Farma PV Bronikowo – 2MW
- Farma PV Hellena Opatówek – 2MW
- Farma PV Długa Wieś Druga – 2MW
- Instalacje PV na dachach płaskich i skośnych w całej Polsce o łącznej mocy 0,5GW
- Instalacje PV na dachy skośne, między innymi dostawy konstrukcji na projekty realizowane przez sieć sklepów IKEA
- Inwestycje zrealizowane za pośrednictwem współpracujących z nami hurtowni elektrycznych na terenie całego kraju;
- Farma PV Mechlin – 2MW
- Farma PV Chudek – 1MW
- Farma PV w Krośnie – 1MW
- Farma PV Karsy – 1MW
- Farma PV Mysłibórz – 1MW
- Farma PV Boleszkowice – 1MW
- Farma PV Łopienno – 1MW
- Farma PV Retków – 1MW
- Farma PV Olchowa – 1MW
- Farma PV w Skorowitach – 1MW
- Farma PV w Jarostach (na potrzeby centrum logistycznego IKEA) – 0,8MW
- Farma PV w Osiemborowie – 0,8MW
- Farma PV w Kosutach – 0,8MW
- Farma PV Braszewice – 0,8MW
- Farma PV Teodory – 0,7MW
- Farma PV Bukowina Cycowska – 0,6MW
- Farma Biała - 2,7MW
- Farma Swidnica - 0,5MW

i zagranicą:

- Farma PV Stelpe (Łotwa) - 73MW
- Farma PV Możejki (Litwa) - 42MW
- Farma PV Halamjugra (Węgry) – 24MW
- Farma PV Pussi (Estonia) – 7,62MW
- Farma PV Vagari Yingli (Estonia) – 5,88MW
- Farma PV Rapla (Estonia) – 5,27MW
- Farma PV w Nowoukraince (Ukraina) – 5MW
- Farma PV Rabase (Estonia) – 4,51MW
- Farma PV Marjamma (Estonia) – 3,7MW
- Farma PV Vagari (Estonia) – 2,78MW
- Farma PV Pussi II (Estonia) – 1,24MW
- Farma PV Joeveere (Estonia) – 1,12MW
- Farma PV Janikese Hundi (Estonia) – 0,56MW

Wychodząc naprzeciw potrzebom Klientów, nowoczesna została linia produkcyjna, przez co możliwa jest realizacja Państwa indywidualnych projektów według dostarczonej dokumentacji. Dbanie o potrzeby klienta poprzez dostarczanie produktów najwyższej jakości, utrzymywanie niskich cen, jak również profesjonalna logistyka sprawiły, że firma BAKS zdobyła zaufanie odbiorców.

Produkty konstrukcji systemów fotowoltaicznych BAKS dostępne są w hurtowniach elektrycznych na terenie całego kraju. Zapraszamy do zakupu systemów fotowoltaicznych naszej produkcji.

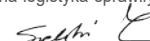
Kazimierz Sielski





I. Postanowienia ogólne gwarancji

1. BAKS, zwany dalej Producentem, udziela Nabywcy gwarancji, że produkt jest wolny od wad fizycznych i prawnych.
2. Produkty będące przedmiotem sprzedaży u Producenta stanowią jego własność, są wolne od obciążeń prawami osób trzecich i nie istnieją żadne prawne ograniczenia w zakresie korzystania i rozporządzania nimi, w szczególności nie są objęte postępowaniem egzekucyjnym, zabezpieczającym lub sądowym i nie stanowi przedmiotu zabezpieczenia.
3. Za wadę fizyczną uznaje się wadliwość materiału i/lub wykonania produktu, które powodują, że funkcjonalność produktu jest niezgodna ze specyfikacją Producenta.
4. Gwarancja obejmuje w szczególności wytrzymałość mechaniczną wyrobów i odporność na korozję zgodnie z przeznaczeniem i właściwościami zastosowanego materiału i powłoki antykorozyjnej.
5. Gwarancją objęte są uszkodzenia i wady powstałe z przyczyn leżących wyłącznie po stronie producenta jak np.: pęknięcie, wyginanie się konstrukcji, łuszczenie się powłoki ochronnej.
6. Za Nabywcę uważa się podmiot, który dokonał zakupu produktu bezpośrednio od Producenta
7. Producent zobowiązuje się do bezpłatnego usunięcia ujawnionych w okresie gwarancyjnym wad materiału i wykonania, na zasadach określonych w niniejszym dokumencie, poprzez naprawę lub wymianę produktu na produkt wolny od wad. O sposobie usunięcia wady decyduje Producent.
8. Okres gwarancji wynosi 10 lat od daty sprzedaży. W uzasadnionych wypadkach okres gwarancji może zostać przedłużony na wniosek Nabywcy po szczegółowym uzgodnieniu z Producentem warunków przechowywania i eksploatacji produktów. Przedłużenie okresu gwarancji powinno zostać stwierdzone pismem pod rygorem nieważności. Odpowiedzialność Producenta z tytułu rękojmi jest wyłączona.
9. Gwarancja jest ważna pod warunkiem korzystania z produktu zgodnie z jego przeznaczeniem, specyfikacją Producenta, warunkami technicznymi i środowiskowymi.
10. Z tytułu gwarancji Nabywcy ani osobom trzecim nie przysługuje wobec Producenta roszczenie o odszkodowanie za żadne szkody powstałe na skutek wad produktu. Jedynym zobowiązaniem Producenta według tej gwarancji, jest naprawa lub wymiana Produktu na wolny od wad, zgodnie z warunkami niniejszej gwarancji.
11. Producent odpowiada przed Nabywcą wyłącznie za wady fizyczne powstałe z przyczyn tkwiących w sprzedanym produkcie.
12. Producent zastrzega do ważności gwarancji konieczność spełnienia poniższych warunków podczas transportu, montażu, eksploatacji i konserwacji produktów:

Transport

Transport produktów powinien odbywać się suchymi, krytymi środkami transportu w taki sposób, aby ładunek był zabezpieczony przed przesuwaniem się, uszkodzeniem mechanicznym oraz wpływem warunków atmosferycznych. Jednostki ładunkowe należy umieszczać na środku transportowym ściśle obok siebie i zabezpieczyć przed wzajemnym przesuwaniem. Spicie ładunku pasami transportowymi należy wykonać w sposób uniemożliwiający uszkodzenie elementów.

Przechowywanie produktów

Elementy powinny być przechowywane w pomieszczeniach suchych, czystych, wentylowanych, wolnych od aktywnych chemicznie par i gazów. Nie wolno dopuszczać do zamoczenia i zawilgocenia wyrobów. W przypadku zamoczenia elementów niezwłocznie rozpakować zalane opakowania, rozłożyć detale aż wyschną i ponownie złożyć do pomieszczenia suchego i przewiewnego, chroniącego przed oddziaływaniem szkodliwych czynników. Produkty muszą być składowane na paletach, pojemnikach lub specjalnie przeznaczonych do tego celu podstawach (nie powinny leżeć bezpośrednio na betonie lub ziemi).

Przechowywanie w niewłaściwych warunkach (zawilgoconych) może doprowadzić do kondensacji wilgoci pomiędzy powierzchnią produktów. W przypadku zawilgocenia elementów ocynkowanych (ocynku Sendzimir, Magnelis lub równoważnej, ocynk płatkowy, ocynk ogniowy), może powstać tak zwana biała korozja (biało - szare plamy), która nie wpływa na jakość powłoki i nie jest podstawą do reklamacji. Wyroby mogą być zabezpieczone folią, którą należy niezwłocznie usunąć po otrzymaniu dostawy. Pozostawienie folii zabezpieczających na wyrobach na czas składowania przy wysokiej temperaturze otoczenia i dużym nasłonecznieniu może prowadzić do zespolenia folii z zapakowanymi elementami. W wyniku tej reakcji folia nie da się usunąć bez uszkodzenia powierzchni produktów. Na czas składowania i montażu produktów, należy zapewnić ochronę przed kontaktem powłok z wapnem, cementem i innymi substancjami o odczynie alkalicznym lub kwaśnym. Transport, składowanie i montaż wyrobów musi odbywać się w środowisku o odpowiedniej dla zamawianych produktów kategorii agresywności korozyjnej w oparciu o normę PN EN ISO 12944:2001 (więcej informacji w tabeli poniżej).

W przypadku nieprzestrzegania zaleceń ewentualne reklamacje nie będą uwzględniane!

Wyroby magazynować w zadaszonych i suchych pomieszczeniach. Nie dopuścić do zamoczenia!

Montaż

Właściwy dobór produktów i właściwy sposób montażu są niezbędne do prawidłowego funkcjonowania produktów.

Montaż należy przeprowadzić zgodnie z instrukcjami i/lub wskazaniami producenta.



Zabezpieczenie i konserwacja elementów pokrytych cynkiem (np. ocynk Sendzimir, Magnelis lub równoważna, ocynk płatkowy, ocynk ogniowy)

Najczęstszą przyczyną powstawania wad powłok cynkowych jest nieumiejętne obchodzenie się z wyrobem podczas składowania i montażu:

- wyroby w stanie składowania (tj. w oryginalnych opakowaniach BAKS) należy przechowywać w pomieszczeniach suchych i przewiewnych;
- w czasie przechowywania chronić przed zmianami wilgotności powietrza i temperatury, które mogą powodować kondensację pary wodnej;
- w przypadku konieczności krótkotrwałego usytuowania wyrobów w otwartej przestrzeni należy zapewnić odprowadzenie wilgoci. Zastosować osłonę zapewniającą przewiewność;
- w przypadku zamknięcia elementów ocynkowanych może na nich wystąpić zjawisko tzw. białej korozji, które nie powoduje redukcji warstwy ochronnej i nie pogarsza właściwości antykorozyjnych powłoki, ale pogarsza wygląd oraz estetykę elementów. Jednak z upływem czasu, jeżeli elementy nie zostały wysuszone, następuje całkowita redukcja powłoki cynkowej, aż do powstania korozji. Jeżeli dojdzie do zamknięcia elementów ocynkowanych i wystąpienia białej korozji, należy postępować w następujący sposób:
 - ✓ bezzwłocznie wypakować z folii,
 - ✓ ułożyć tak, aby pojedyncze elementy nie miały ze sobą bezpośredniego styku (np. przekładając warstwy wąskimi profilami stalowymi ocynkowanymi lub z tworzywa sztucznego lub aluminium),
 - ✓ jeżeli występują stałe zanieczyszczenia (ziemia, zamoczone opakowanie tekturowe itp.) należy umyć bieżącą wodą,
 - ✓ wysuszyć zapobiegając zaleganiu na nich wilgoci lub pozostawić na otwartej, suchej, wentylowanej przestrzeni do wyschnięcia,
 - ✓ składować w pomieszczeniu suchym.
- Krawędzie cięcia oraz wiercenia, które powstały podczas montażu należy starannie oczyścić z zardzewienia i odtłuścić, usunąć zanieczyszczenia (kurz, olej, smary, ślady korozji). Naprawy należy dokonać przez pomalowanie farbą podkładową bogatą w cynk, pastą cynkową lub materiałem równoważnym technicznie. Grubość powłoki malarskiej powinna być o minimum 30 µm większa niż wynosi wymagana grubość miejscowa powłoki cynkowej

Zabezpieczenie i konserwacja elementów lakierowanych

Najczęstszą przyczyną powstawania wad powłok lakierniczych są: uszkodzenie mechaniczne (zarysowanie, odprysk) i mycie nieodpowiednimi środkami chemicznymi. Dlatego też należy przestrzegać zasad opisanych poniżej:

- podczas montażu nie wolno dopuścić do zarysowań i obić lakieru;
- podczas docinania elementów na odpowiedni wymiar stosować taśmy osłonowe (np. taśmy malarskie);
- mycie należy przeprowadzać przynajmniej dwa razy do roku;
- do mycia należy używać delikatnych tkanin nierysujących powierzchni i czystą wodę z odpowiednim, sprawdzonym detergentem;
- nie wolno myć powłoki strumieniem pary wodnej i wodą pod dużym ciśnieniem;
- jeżeli do mycia używamy środków innych niż czysta woda przed przystąpieniem do czyszczenia powierzchni należy sprawdzić efekt działania używanych do tego celu środków. W przypadku wystąpienia niepożądanych efektów należy zrezygnować z korzystania testowanego środka.
- nie wolno stosować mocno kwaśnych lub mocno alkalicznych środków czyszczących (w tym zawierających detergenty).
- nie wolno stosować soli oraz substancji chemicznych do usuwania oblodzenia w pobliżu elementów lakierowanych

Zabezpieczenie i konserwacja elementów pokrytych powłoką Magnelis lub równoważną wg. PN-EN 10346:2015-09

- Składowanie, montowanie i eksploatacja konstrukcji odbywać się będzie w środowisku o kategorii agresywności korozyjnej określonej w tabeli poniżej dla danego okresu gwarancji oraz danej powłoki cynkowej ustalonej uprzednio z producentem,
- Elementy konstrukcji w okresie magazynowania przed montażem będą składowane na podkładach w sposób uniemożliwiający stykanie się z podłożem, gromadzenie się na nich opadów atmosferycznych i wszelkich zanieczyszczeń. Elementy konstrukcji zapakowane fabrycznie nie mogą być narażone na zawilgocenie. W przypadku zawilgocenia paczki elementy należy rozpakować i rozłożyć do pełnego wyschnięcia,
- Elementy uszkodzone podczas montażu muszą zostać wymienione na nowe, pozbawione wad na koszt nabywcy,
- Nabywca po zakończeniu montażu konstrukcji w własny koszt dokona dokładnego przeglądu powłok ochronnych i przeprowadzi ich pełną konserwację poprzez oczyszczenie powierzchni ocynkowanych neutralnymi środkami chemicznymi z zalegających zabrudzeń (pozostałości środków chemicznych, załuszczenia, zaoliwienia oraz inne zabrudzenia mogące powodować uszkodzenie powłok antykorozyjnych). Po przeprowadzeniu czyszczenia konstrukcji nabywca w przypadku wykrycia punktowych ognisk korozji zobowiązany jest do udokumentowania fotograficznego odkrytych miejsc i przesłania dokumentacji do producenta w celu ustalenia szkodliwości danego zjawiska na produkt. Nabywca ma obowiązek przesłać raport do producenta przed upływem 6 miesięcy od dokonania zakupu oraz niezwłocznie po zakończeniu montażu pod rygorem utraty gwarancji. Wyroby wykonywane z materiału pokrytego powłoką Magnelis lub równoważną w początkowej fazie użytkowania, na krawędziach materiału lub na krawędziach otworów mogą pokrywać się cienką, powierzchniową warstwą czerwoną korozji. Z upływem czasu w miesiącach pojawienia się nalotu dochodzi do efektu samo regeneracji powłoki tzn. wytworzenia się tlenków substancji wchodzących w skład stopu powłoki Magnelis lub równoważnej, które stworzą szczelną warstwę ochronną i antykorozyjną odseparowującą stal od warunków atmosferycznych. Szczegółowe informacje dotyczące powłoki Magnelis lub równoważną udostępniane są na życzenie Klienta.



Zabezpieczenie i konserwacja elementów wykonanych z blach nierdzewnych i aluminium

Sposób obróbki oraz właściwy dobór gatunku materiału do panujących warunków atmosferycznych, jest niezwykle istotnym czynnikiem, który ma wpływ na jakość powierzchni podczas procesu eksploatacji. Odporność korozyjną stali nierdzewnych można utrzymać przez cykliczne czyszczenie powierzchni i dodatkowo polepszyć przez procesy chemiczne obróbki powierzchniowej - pasywacja. Najczęstszą przyczyną pojawiania się śladów „korozji” jest:

- zanieczyszczenie powierzchni przez cząstki żelaza, stali czarnej (odpryski podczas cięcia szlifierką, szlifowania, spawania) - zarysowania, które powstają w miejscu tarcia ostrym elementem wykonanym z miękkiej stali,
- nieprawidłowe magazynowanie, składowanie i transport,
- niewłaściwy dobór gatunku materiału lub powłoki ochronnej produktu do środowiska atmosferycznego, w którym jest zastosowany.

Przechowywanie produktów ocynkowanych, ocynkowanych i lakierowanych, wykonanych z blachy nierdzewnej/kwasoodpornej, aluminium

Powierzchnowe ciemne przebarwienia powstające miejscowo na wyrobach wykonanych ze stali nierdzewnej/kwasoodpornej lub aluminium nie wpływają na jakość i funkcjonalność wyrobu, a tym samym nie podlegają reklamacji. W trakcie obróbki mechanicznej stali nierdzewnej/kwasoodpornej lub aluminium następuje ingerencja w warstwę pasywną elementu powodując drobne uszkodzenia powierzchni napięciowej powłoki pasywnej. Podczas kontaktu z tlenem w miejscach drobnych uszkodzeń na powierzchni wytrącają się substancje powodujące przebarwienia. Proces ten nie zachodzi w głąb materiału, dalsza struktura pozostaje nienaruszona. Objawy takie mogą występować w każdych warunkach zarówno podczas transportu, magazynowania, składowania oraz użytkowania produktu (szczególnie w warunkach zawilgoconych przyspieszony jest proces wytrącania przebarwień na powierzchni materiału). Uszkodzenie powłoki pasywnej występuje najczęściej podczas montażu wyrobów (np. poprzez uderzenia, otarcia, zarysowania) lub w wyniku posługiwania się niewłaściwymi narzędziami i materiałami ściernymi. W warunkach wykonywania prac monterskich na produktach mogą powstać silnie przylegające do powierzchni osady oraz naloty, które przyczyniają się do powstania plam, zabarwień, czy zmatowień. Są one nieszkodliwe dla produktu i zwykle zdalne do wyczyszczenia. Stal nierdzewna charakteryzuje się tym, że po obróbce nie wymaga dodatkowego zabezpieczenia antykorozyjnego. Mimo tego podczas eksploatacji materiału wymagana jest konserwacja i czyszczenie w celu zachowania na dłuższy okres estetycznego wyglądu.

Częstotliwość czyszczenia oraz prowadzenia konserwacji asortymentu zależy od warunków użytkowania, oraz stopnia eksploatacji. W przypadku pojawienia się zabrudzeń na produktach należy oczyścić i zabezpieczyć powłokę.

Sposoby czyszczenia i konserwacji stali nierdzewnej/kwasoodpornej i aluminium

Sposób obróbki oraz właściwy dobór gatunku materiału do panujących warunków atmosferycznych jest niezwykle istotnym czynnikiem, który ma wpływ na jakość powierzchni podczas procesu eksploatacji.

- powierzchniowe przebarwienia oraz pyły występujące podczas użytkowania produktów można usuwać stosując np. szmatkę, skórę zamszową lub gąbkę;
- nie wolno stosować stalowych poduszek lub szczerberek druczianych do szorowania produktów. Mogą zostawić drobne cząsteczki miękkiej stali osadzające się na powierzchni stali nierdzewnej lub aluminium, co w konsekwencji doprowadzi do powstawania przebarwień lub przy głębszej ingerencji nawet korozji materiału;
- miejscowe przebarwienia występujące z odcisków palców, kurzu lub deszczu można w łatwy i szybki sposób pozbyć się przecierając produkt;
- lokalne zabrudzenia lub odciski smarów, jeżeli są niewielkie można usunąć stosując wodę z odpowiednim detergentem, w przypadku dużych zabrudzeń należy użyć specjalne środki chemiczne do czyszczenia i konserwacji stali nierdzewnej/kwasoodpornej lub aluminium; do czyszczenia dopuszczalne są środki oparte na alkoholu (nie wpływające na powłokę antykorozyjną materiału);
- w przypadku pojawienia się na elementach cząstek żelaza naniesionych na skutek robót budowlanych (np. odpryski podczas cięcia szlifierką, spawania, zarysowania ostrym elementem wykonanym z miękkiej stali) należy natychmiast je usunąć. Cząstki te będą podatne na proces korozji, co będzie wpływać niszcząc na warstwę pasywną elementu ze stali nierdzewnej i może doprowadzić do korozji materiału. Osady z cząstkami żelaza należy usuwać mechanicznie lub dedykowanymi środkami chemicznymi;
- należy zachować szczególną ostrożność podczas montażu (najlepiej wyroby ze stali nierdzewnej montować w ostatnim etapie prac). W przypadku głębszych uszkodzeń i pojawienia się tzw. wżerów korozyjnych konieczne jest, aby takie miejsce wytrwiał kwasem i zabezpieczyć środkiem pasywnującym. Należy mieć na uwadze, że proces trawienia może spowodować nieodwracalną utratę estetycznego wyglądu asortymentu;
- po czyszczeniu zaleca się dodatkowo wykonać proces polerowania suchą, miękką tkaniną;
- do czyszczenia nie powinno się stosować środków zawierających chlorki oraz zabrania się używania środków do czyszczenia srebra.

Częstotliwość prowadzenia prac czyszczących oraz konserwujących zależy od środowiska użytkowania, stopnia zabrudzenia oraz warunków eksploatacji. Zwykle zaleca się czyścić wyroby wykonane ze stali nierdzewnej raz na 12 miesięcy w przypadku niewielkich zanieczyszczeń lub co 6 miesięcy przy dużych zanieczyszczeniach.

Etapy postępowania i konserwacji w przypadku pojawienia się śladów korozji:

- **Czyszczenie mechaniczne.** Wyczyścić miejsca z powierzchniową korozją za pomocą włókniny ścierniej i przetrzeć je suchą, czystą szmatką;
- **Czyszczenie chemiczne.** Na wyczyszczone powierzchnie nanieść np. za pomocą pędzelka, cienką i równomierną warstwę odpowiedniego środka chemicznego. Po ok. 5 minutach (czas zależy od rodzaju zastosowanego środka chemicznego) zmyć środek chemiczny wilgotną szmatką. Szmatkę należy regularnie płukać w czystej wodzie lub zmieniać na czystą. Należy zwrócić szczególną uwagę, aby nie zostały zachłapanie żadne inne elementy występujące w pobliżu czyszczonych elementów. Następnie wilgotną powierzchnię należy wytrzeć do sucha za pomocą np. ręcznika z miękkiej tkaniny lub papieru.
- **Pasywacja.** Wyczyszczone suche powierzchnie należy zakonserwować środkami do pasywacji za pomocą gąbki lub aerozolu, tak aby powstała cienka równomierna warstwa ochronna. Powyższe czynności należy wykonywać ręcznie bez użycia elektronarzędzi. Jeżeli pod czyszczonymi wyrobami znajdują się inne elementy i zachodzi ryzyko ich zachłapania, dlatego należy je przykryć np. grubą folią malarską. Do czyszczenia stali nierdzewnej nie stosować produktów do usuwania zapraw murarskich ani substancji, które zawierają kwas solny, wybielacz, środki do czyszczenia srebra.

Nie stosować szczerberek druczianych ze stali węglowej, stalowej wełny czyszczącej, stalowych poduszek do szorowania.

II. Utrata gwarancji

1. Gwarancja nie obejmuje:
 - uszkodzeń mechanicznych i wynikłych z nich wad, w szczególności uszkodzeń powłok ochronnych powstałych podczas transportu, składowania, montażu, eksploatacji i konserwacji;
 - uszkodzeń wynikających z przeprowadzenia montażu i/lub eksploatacji produktów w warunkach lub w sposób niezgodny ze specyfikacją Producenta (przekroczenie dopuszczalnych obciążeń, uszkodzenia spowodowane warunkami środowiskowymi itp.);
 - uszkodzeń produktów z powodu niewłaściwego składowania (uszkodzenia mechaniczne, przebarwienia, plamy, biała korozja);
 - uszkodzeń powstałych w przypadku stosowania soli oraz substancji chemicznych do usuwania oblodzenia w pobliżu składowanych lub zamontowanych produktów;
 - uszkodzeń powstałych na skutek zmian konstrukcyjnych lub stosowania wyrobów niezgodnie z przeznaczeniem;
 - uszkodzeń powstałych w wyniku zamontowania wyrobów do powierzchni betonowych przed zakończeniem okresu wiązania betonu tj. osiągnięcia 100% wytrzymałości betonu i ustaniu emisji wydzielin chemicznych (montaż na tzw. świeży beton);
 - uszkodzeń powstałych podczas transportu z wykorzystaniem zewnętrznych w stosunku do Producenta środków transportu;
 - nieprzebrzeżenia obowiązku dokonywania okresowych przeglądów konserwacyjnych, jeśli są one wymagane;
 - innych uszkodzeń powstałych z niewłaściwego użytkowania produktów;
 - uszkodzeń wynikłych ze zdarzeń losowych (pożar, zalanie, zniszczenia powstałe na skutek działań terrorystycznych i wojennych itp.);
 - wystąpienia zaległości płatności za Produkt przekraczającej 90 dni od daty wymagalności faktury.
2. Gwarancją nie są objęte normalne czynności obsługi eksploatacyjnej, np. czyszczenie i konserwacja.
3. Produkty zamontowane w miejscu przeznaczenia należy poddawać okresowym przeglądom konserwacyjnym w odstępach czasu nie dłuższych niż 12 miesięcy polegającym na usuwaniu zabrudzeń (pozostałości chemiczne, pozostałości tłuszczu i oleju oraz wszystkie inne zabrudzenia, które mogłyby spowodować uszkodzenie warstwy antykorozyjnej) oraz uzupełnianiu ubytków powłoki. Po wykonaniu konserwacji należy przesłać do producenta raport z pełną dokumentacją fotograficzną obrazującą stan instalacji przed wykonaniem prac i po ich zakończeniu w terminie 30 dni od wykonania przeglądu pod rygorem utraty gwarancji. Raport powinien wskazywać produkty objęte gwarancją, dane kupującego, nr dowodu zakupu, miejsce, gdzie zamontowano produkty. Raport należy wysłać na adres: baks@baks.com.pl. Miejsca pominięte w raporcie, w których pojawią się ogniska korozji nie mogą być przedmiotem roszczeń wynikających z gwarancji.
4. Trasa kablowa NIE MOŻE być wykorzystywana jako droga komunikacyjna/transportowa.

III. Realizacja gwarancji

1. Wady ujawnione w okresie gwarancji usuwane będą bezpłatnie przez firmę BAKS, w możliwie krótkim terminie od momentu zgłoszenia reklamacji.
2. Wady lub uszkodzenia produktu ujawnione w okresie gwarancji powinny zostać zgłoszone Producentowi niezwłocznie, nie później jednak niż 7 dni od daty ich ujawnienia.
3. Procedurze gwarancyjnej podlegają wyłącznie produkty kompletne, zdane do weryfikacji, pozbawione wad i uszkodzeń powstałych na skutek okoliczności niezależnych od Producenta.
4. Podstawą przyjęcia reklamacji do rozpatrzenia jest zgłoszenie (pisemne lub e-mail/ fax) zawierające:
 - ✓ podanie nazwy towaru, numeru katalogowego, daty zakupu, nr WZ oraz przedstawienie dowodu zakupu,
 - ✓ szczegółowy opis wady wyrobów i okoliczności, w jakich wykryto wadę wraz z dodatkowymi informacjami dotyczącymi powstania wad produktu. Należy również załączyć zdjęcia wadliwego produktu oraz otoczenia, w jakim jest składowane i zamontowane.
5. Po uznaniu roszczeń gwarancyjnych producent decyduje o sposobie ich realizacji.
6. Producent zastrzega sobie prawo do przeprowadzenia wizji lokalnej w miejscu zamontowania reklamowanego produktu.
7. Producent zastrzega sobie prawo wstrzymania procedury gwarancyjnej w przypadku, gdy Nabywca zalega z płatnościami za faktury przeterminowane dłużej niż 14 dni.

Uwaga: Firma BAKS zastrzega sobie prawo do wprowadzenia zmian danych technicznych i konstrukcyjnych zamieszczonych w katalogu, które uznane będą za niezbędne do polepszenia wytrzymałości i funkcjonalności wyrobu. Zadaniem katalogu jest przedstawienie podstawowych informacji technicznych o standardowych wyrobach produkowanych przez zakład.



I. Informacja o materiałach i powłokach ochronnych materiałów z których wykonane są wyroby BAKS.

Tabela klas korozyjności wg normy PN-EN ISO 12944-2:2018-02 dla elementów ocynkowanych ogniwo metodą zanurzeniową PN-EN ISO 1461:2011

Klasa korozyjności	C1 bardzo mała	C2 mała	C3 średnia	C4 duża	C5 bardzo duża (przemysłowa)	CX ekstremalna (morska)
Roczna redukcja warstwy ochronnej [μm/rok]	< 0,1	> 0,1 do 0,7	> 0,7 do 2,1	> 2,1 do 4,2	> 4,2 do 8,4	> 8,4 do 25
Przykłady środowisk typowych dla klimatu umiarkowanego (tylko informacyjne)	[W]: ogrzewane budynki z czystą atmosferą np. sklepy, biura, szkoły, hotele [Z]: -	[W]: budynki nieogrzewane w których występuje kondensacja np. hale sportowe, magazyny [Z]: atmosfery w małym stopniu zanieczyszczone - głównie obszary wiejskie	[W]: pomieszczenia produkcyjne o dużej wilgotności i pewnym zanieczyszczeniu powietrza np. zakłady przetwórstwa żywności, pralnie, browary, mleczarnie [Z]: atmosfera miejska i przemysłowa, umiarkowane zanieczyszczenie dwutlenkiem siarki; obszary przybrzeżne o niskim zasoleniu	[W]: zakłady chemiczne, pływalnie stocznie remontowe [Z]: obszary przemysłowe i obszary przybrzeżne o średnim zasoleniu	[W]: budowle lub obszary z prawie ciągłą kondensacją i dużym zanieczyszczeniem [Z]: obszary przemysłowe o wysokiej wilgotności i agresywnej atmosferze oraz obszary przybrzeżne o wysokim zasoleniu	[W]: obszary przemysłowe o ekstremalnej wilgotności i agresywnej atmosferze [Z]: tereny przybrzeżne o wysokim zasoleniu i obszary przemysłowe o ekstremalnej wilgotności i agresywnej atmosferze oraz subtropikalnej i tropikalnej atmosferze
----- [W] - Wewnątrz [Z] - Zewnątrz						

Tabela materiałowa

Materiał	Rodzaj powłoki	Cechy powłoki
Stal	[MC] MAGNELIS, MagiZinc, PosMAC, PN-EN 10346:2015-09	Innowacyjne powłoki MAGNELIS, MagiZinc, PosMAC to kompozycja czystego cynku z domieszką magnezu i aluminium. Powyższy skład zapewnia doskonałą odporność na korozję nawet w surowych warunkach środowiskowych. Powyższa powłoka ma niższą tendencję do powstawania białej rdzy w porównaniu do czystego cynku. Powłoka Magnelis posiada naturalnie ciemnoszarą barwę i gładki bezkwiatowy aspekt. Magnelis, MagiZinc, PosMAC posiadają zdolności do samoregeneracji na krawędziach cięcia - oprócz standardowej ochrony katodowej porównywalnej z właściwościami powłoki cynkowej, wymienione powłoki chronią odstonięte krawędzie cięcia przed rozwojem korozji dzięki cienkiemu filmowi cynkowemu zawierającemu magnez. W zależności od środowiska, w którym stosuje się Magnelis, MagiZinc, PosMAC jego użycie umożliwia znaczną, 2-4 krotną, obniżkę masy powłoki w stosunku do cynkowania zanurzeniowego, jednocześnie zapewniając lepsze właściwości antykorozyjne i efektywność kosztową.
	[F] cynkowanie ogniwo metodą zanurzeniową PN-EN ISO 1461:2011	Całkowicie obrobione części (po procesie cięcia, gięcia, spawania itp.) są zanurzone w roztopionym do temperatury ok. 450-460° C cynku. Proces zabezpieczenia stali przed korozją, realizowany jest skomplikowaną technologią, wykorzystującą zjawisko dyfuzji. Polega ono na wnikiwności atomów cynku w zewnętrzną powierzchnię stali, tworząc w ten sposób, nowy powierzchniowy stop żelazo-cynk. Po wyciągnięciu detalu z kąpielii cynkowej na jego powierzchni powstaje powłoka czystego cynku. W zależności od warunków cynkowania (czasu zanurzenia, procesu chłodzenia, jakości powierzchni materiału podstawowego, i jego składu chemicznego itp.), powierzchnia powłoki cynkowej może być od jasno błyszczącej do matowo ciemnoszarej, nie ma to jednak znaczenia dla jakości warstwy ochronnej. Przez oddziaływanie wilgoci mogą powstawać białe plamy na powierzchni. Jest to wodorotlenek cynku tzw. biała korozja, która nie pogarsza jakości warstwy ochronnej, ale wpływa na jakość estetyczną wyrobu. Wszystkie typy korytek, drabinek i elementy nośne pokryte warstwą cynku metodą zanurzeniową zalecamy stosować na zewnątrz pomieszczeń gdzie występują opary substancji agresywnych chemicznie. Wyroby ocynkowane metodą zanurzeniowo-ogniwo stosowane są przede wszystkim w środowisku o klasie korozyjności C3, C4, gdzie występuje duże zawilgoconie (piwnice, garaże, kotłownie itp.) i klasie korozyjności C5-I, C5-M, gdzie występują opary substancji agresywnych chemicznie np. woda morską, gazy po spalaniu węgla itp. (stocznie morskie, zakłady przetwórstwa: chemicznego, ropy, gazu, kopalnie).
	[FP] cynkowanie met. cynku płatkowego PN-EN ISO 10683:2014-09	Powłoka bazowa w technologii cynku płatkowego to rodzaj lakieru zawierającego „płatki” cynku i aluminium. Całość reaguje z powierzchnią stali, tworząc po wygrzaniu dobrze przylegającą, przewodzącą i nietoksyczną powłokę cynk-aluminium. Metoda ta charakteryzuje się bardzo wysoką odpornością korozyjną - do 1000 godz. w komorze solnej wg ISO 9227 do chwili powstania czerwonej korozji. Jest akceptowana przez wiodących producentów branży motoryzacyjnej, energetycznej i lotniczej na świecie i popularnie stosowana do elementów gwintowanych, ze względu na bezproblemowe skręcanie.

Materiał	Gatunek materiału/rodzaj powłoki	Cechy materiału/powłoki																												
Stal nierdzewna	[E] 1.4301 (304) 1.4016 (430) 1.4401 (316)	Bardzo dobrym materiałem w zakresie ochrony przed korozją są stale nierdzewne/kwasoodporne np. 1.4301 (norma amerykańska 304). W środowisku bardzo agresywnym stosuje się stale nierdzewne/kwasoodporne, które zawierają powiększoną ilość pierwiastków takich jak nikiel, chrom i molibden 1.4401 (norma amerykańska 316). Instalacje wykonane ze stali kwasoodpornych bardzo często przewyższają alternatywne konstrukcje wykonane z tworzyw sztucznych. Elementy ze stali kwasoodpornej stosuje się przede wszystkim w środowisku silnie agresywnym chemicznie (rafinerie, oczyszczalnie, zakłady tworzyw sztucznych). Żle pojęta oszczędność może z czasem doprowadzić do przerw w funkcjonowaniu instalacji PV w związku z koniecznością wymiany konstrukcji nośnej instalacji. Zastosowanie poszczególnych gatunków: 1.4301 (304) – główne zastosowanie to przemysł spożywczy, zbiorniki gazowe, wyposażenie do elektrowni jądrowych, konstrukcje pracujące w niskich temperaturach. 1.4016 (430) – główne zastosowanie tak jak stale powyżej (stal nie nadaje się do spawania) 1.4401 (316) – główne zastosowanie to oczyszczalnie ścieków, środowisko morskie, przemysł rafineryjny.																												
Stopy aluminium	[A] Stopy wg. PN-EN 573-3:2014-02	Aluminium w gatunkach EN AW-6063 oraz EN AW-6005A charakteryzuje się dużą wytrzymałością i dobrą odpornością na korozję. Nadaje się do anodowania co dodatkowo wydłuża odporność na korozję.																												
Stal + stal nierdzewna + aluminium	[L] lakier proszkowy	Lakierowanie proszkami poliesterowymi i epoksydowymi (na pokrycia wew.). Grubość powłoki zawiera się w granicy 80 μm - 120 μm. bez stosowania farb podkładowych i rozpuszczalników. Powłoki wykonane przez malowanie proszkowe detali wykonanych z blachy ocynkowanej metodą Sendzimira, dają powierzchnie gładkie, bez spękań, zacieków oraz zmaszczeń. Powłoki wykonane przez malowanie proszkowe detali wykonanych z blachy ocynkowanej nie mają tak idealnie gładkiej powierzchni, ponieważ elementy ocynkowane zanurzeniowo posiadają zwiększoną chropowatość powierzchni w porównaniu do cynku Sendzimira. Elementy ocynkowane zanurzeniowo są przed lakierowaniem poddawane obróbce śrutowania, po to, by jak najbardziej zwiększyć przyczepność lakieru do ścianek ocynkowanych elementów oraz usunąć łątkę cynku, którego obecność na elemencie przed lakierowaniem mogłaby spowodować odpryski powłoki lakierniczej. Powłoki lakierowane charakteryzują się dużą odpornością antykorozyjną, chemiczną, bardzo dobrymi własnościami mechanicznymi i odpornością na działanie wody. Stosujemy je tam gdzie chcemy podnieść wytrzymałość antykorozyjną (stosując malowanie proszkowe na blachy ocynkowane). Trwałość powłoki zależna jest od: przestrzegania zasad transportu przechowywania, sposobu montażu, środowiska chemicznego, w którym będzie zamontowana konstrukcja i konserwacji. W standardzie oferowane jest 14 kolorów (paleta poniżej). Istnieje możliwość zamówienia lakierowania w niestandardowym kolorze, ale związane jest to z podwyższoną ceną usługi i wydłużonym czasem realizacji zamówienia. Farbę nanosi się bezpośrednio na metal.																												
<table border="1"> <thead> <tr> <th>RAL 1015</th> <th>RAL1023</th> <th>RAL 2004</th> <th>RAL 5012</th> <th>RAL 5015</th> <th>RAL 7016</th> <th>RAL 7024</th> <th>RAL7032</th> <th>RAL7035</th> <th>RAL9002</th> <th>RAL9003</th> <th>RAL9005</th> <th>RAL9006</th> <th>RAL9010</th> </tr> </thead> <tbody> <tr> <td>kremowo-beżowy</td> <td>trafic yellow</td> <td>pomarańczowy</td> <td>niebieski lekki</td> <td>niebieski średni</td> <td>szary antracytowy</td> <td>szary antracytowy</td> <td>szary beżowy</td> <td>szary jasny</td> <td>biały karpacki</td> <td>biały sygnałowy</td> <td>czarny głęboki</td> <td>srebrny aluminiowy</td> <td>biały alpejski</td> </tr> </tbody> </table>			RAL 1015	RAL1023	RAL 2004	RAL 5012	RAL 5015	RAL 7016	RAL 7024	RAL7032	RAL7035	RAL9002	RAL9003	RAL9005	RAL9006	RAL9010	kremowo-beżowy	trafic yellow	pomarańczowy	niebieski lekki	niebieski średni	szary antracytowy	szary antracytowy	szary beżowy	szary jasny	biały karpacki	biały sygnałowy	czarny głęboki	srebrny aluminiowy	biały alpejski
RAL 1015	RAL1023	RAL 2004	RAL 5012	RAL 5015	RAL 7016	RAL 7024	RAL7032	RAL7035	RAL9002	RAL9003	RAL9005	RAL9006	RAL9010																	
kremowo-beżowy	trafic yellow	pomarańczowy	niebieski lekki	niebieski średni	szary antracytowy	szary antracytowy	szary beżowy	szary jasny	biały karpacki	biały sygnałowy	czarny głęboki	srebrny aluminiowy	biały alpejski																	

Ciągłość elektryczna

Konstrukcje PV firmy BAKS spełniają wymogi ciągłości elektrycznej, które poprzez prawidłowy montaż i uziemienie zapewniają zachowanie bezpieczeństwa w funkcjonowaniu instalacji PV wraz z okablowaniem.

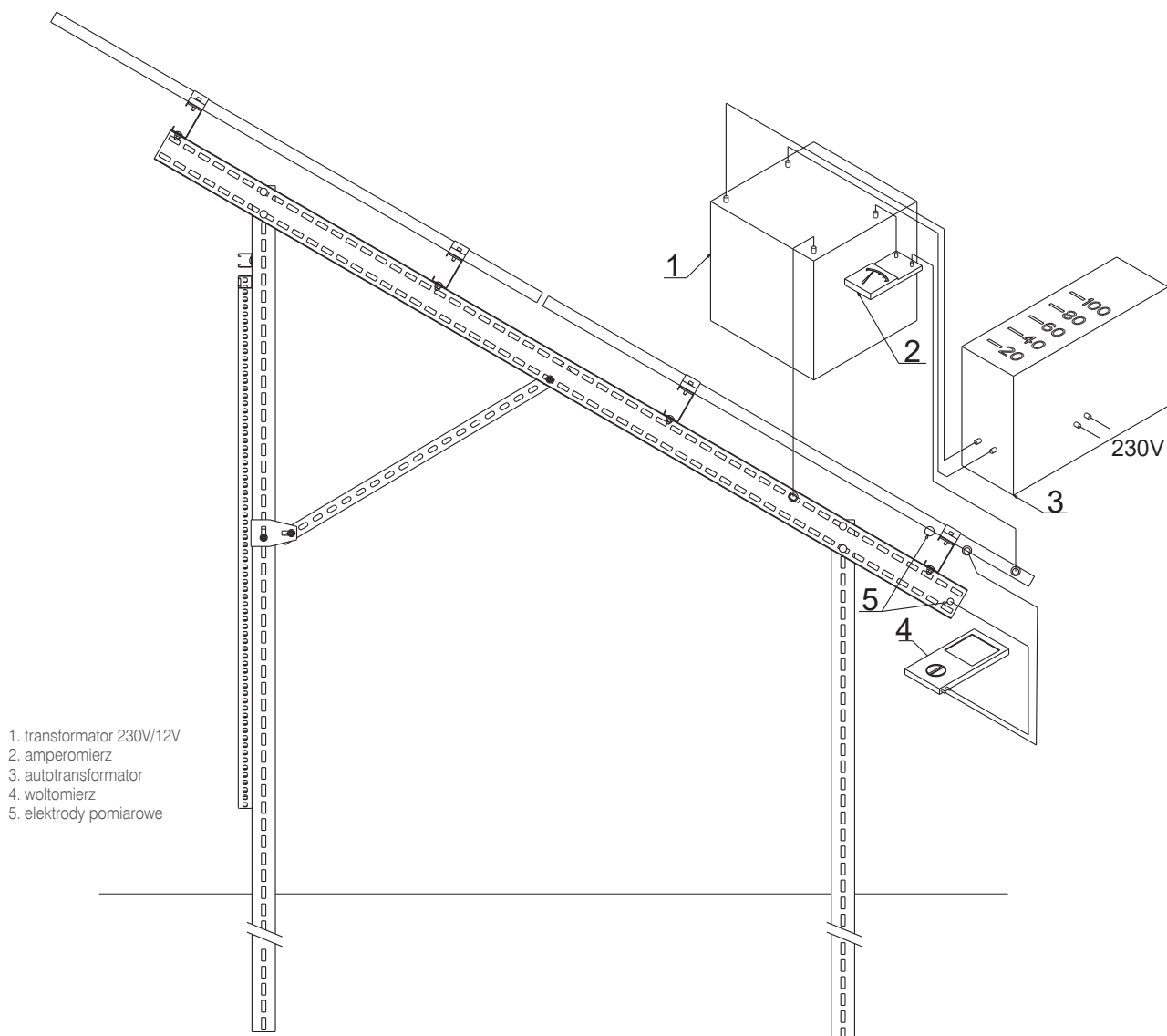



CERTYFIKAT

nr: TM 61000636.001



Właściciel licencji

BAKS Kazimierz Sielski
ul. Jagodne 5
05-480 Karczew, PL

Miejsce produkcji

BAKS Kazimierz Sielski
ul. Jagodne 5
05-480 Karczew, PL

Numer projektu

26100721

Nasze oznaczenie

SD/84965069

Termin ważności

od 16.02.2023 do 15.02.2028

Podstawa badań

PC-TUV-I21 Procedura certyfikacji konstrukcji do mocowania systemów paneli fotowoltaicznych

PB-TUV-78:2012 System montażu paneli słonecznych. Wymagania bezpieczeństwa oraz metody badań w oparciu o:

PN-EN 1990:2004

PN-EN 1991-1-1:2004

PN-EN 1991-1-3:2005

PN-EN 1991-1-4:2008

PN-EN 1993-1-1:2006

PN-EN 1993-1-3:2008

PN-EN 1999-1-1:2011

TÜV Rheinland Polska Sp. z o.o. oświadcza, że niżej opisany wyrób jest zgodny z wymaganiami przywołanych dokumentów odniesienia:

- Systemy montażowe do paneli fotowoltaicznych
- konstrukcje wolnostojące - W-H... ; W-V... ;
 - konstrukcje na dachy skośne - DS-V... ; DS-H... ;
 - konstrukcje na dachy płaskie - DP-DT... ; DP-DN... ;
 - konstrukcje na elewacje i balustrady – E-V... ; E-H... ; B-V... ; B-H...

TÜV Rheinland Polska Sp. z o.o.
ul. Wolności 347,
41-800 Zabrze, Polska
tel.: +48 32 271 64 89
e-mail: post@pl.tuv.com



Jednostka Certyfikująca

Tomasz Opaszowski

Zabrze, 16.02.2023

Niniejszy certyfikat podlega Regulaminowi Certyfikacji oraz Ogólnym Warunkom Zawierania Transakcji JCW TRP i odnosi się wyłącznie do wyrobów zgodnych z wzorcem stanowiącym podstawę przeprowadzonej oceny zgodności. Niniejszy certyfikat samodzielnie nie upoważnia właściciela do umieszczania oznaczenia CE. Niniejszy certyfikat upoważnia do umieszczania na wyrobie znaku TÜV Safety.



TÜVRheinland®
Precisely Right.

www.tuv.pl

CERTYFIKAT

zgodności Zakładowej Kontroli Produkcji

2627-CPR-1090-1.PL0269.TÜVRh.23.00

zgodnie z Rozporządzeniem (UE) Nr 305/2011 Parlamentu Europejskiego i Rady z dnia 9 marca 2011
(Rozporządzenie w sprawie wyrobów budowlanych - CPR)

Niniejszy certyfikat obowiązuje dla wyrobu budowlanego:

Wyrób budowlany	Elementy nośne oraz ich zestawy wykonane ze stali i aluminium do klasy EXC2 według EN 1090-2:2018, EN 1090-3:2008, EN 1090-4:2018, EN 1090-5:2017
Zastosowanie	dla konstrukcji nośnych we wszystkich typach budowlanych i dla profilowanych na zimno elementów konstrukcyjnych oraz konstrukcji poszycia dachów, sufitów, stropów i ścian
Oznakowanie CE	ZA.3.2, ZA.3.4 według EN 1090-1:2009+A1:2011
Producent	BAKS - Kazimierz Sielski ul. Jagodne 5 05-480 Karczew Polska
Zakład produkcyjny <small>Miejsce produkcji</small>	ul. Jagodne 5, 05-480 Karczew
Potwierdzenie	Niniejszy certyfikat potwierdza, że zastosowano wszystkie postanowienia dotyczące oceny i weryfikacji stałości procesów opisane w załączniku ZA normy zharmonizowanej EN 1090-1:2009+A1:2011 w ramach systemu 2+ oraz to, że Zakładowa Kontrola Produkcji jest oceniona jako zgodna z obowiązującymi wymaganiami.
Data pierwszego wydania	05.08.2020
Ważność	Niniejszy certyfikat zachowuje ważność tak długo, jak długo norma zharmonizowana, wyrób budowlany, metody AVCP oraz warunki produkcji w zakładzie nie zostaną znacząco zmienione oraz jeśli nie zostanie zawieszony lub wycofany przez notyfikowaną jednostkę certyfikującą zakładową kontrolę produkcji.
Następna inspekcja w nadzorze	04.08.2026
Miejsce i data wystawienia	Zabrze, 01.09.2023

Leszek Zadroga

Leszek Zadroga
Jednostka Notyfikowana

© TÜV, TÜV EV and TÜV are registered trademarks. Utilization and application requires prior approval.

www.tuv.com



 **TÜVRheinland®**
Precisely Right.



ZERTIFIKAT CERTIFICATE

Auftraggeber / Hersteller
Client / Manufacturer

BAKS – Kazimierz Sielski
ul. Jagodne 5
PL-05-480 Karczew

Erzeugnis
Product

Kabelträgersystem für elektrische Installation
Cable tray systems and cable ladder systems

Prüfbericht Nr. / *Test Report Ref. No.*

5018795-5430-0001/219753

Typenbezeichnung
Type designation

Siehe Prüfbericht / see Test Report

Technische Merkmale
Technical characteristics

Siehe Prüfbericht / see Test Report

Angewandte Normen
Applied standards

**DIN EN 61537 (VDE 0639):2007-9;
EN 61537:2007**

Geprüfte Abschnitte
Tested clauses

Abschnitt 11.1: Elektrische Leiteigenschaften
Sub clause 11.1: Electrical continuity

Ein Muster dieses Erzeugnisses wurde geprüft und die Übereinstimmung mit den angewandten Normen festgestellt. Der oben genannte Prüfbericht ist Grundlage dieses Zertifikates.

A sample of the product has been tested and found to be in conformity with the applied standards. The above mentioned Test Report is part of this certificate.

Dieses Zertifikat darf Dritten nur in Verbindung mit dem oben genannten Prüfbericht im vollen Wortlaut und unter Angabe des Ausstellungsdatums zur Kenntnis gegeben werden.

This certificate may only be passed to a third party in combination with the above mentioned Test Report in its complete wording and the date of issue.

VDE Prüf- und Zertifizierungsinstitut GmbH
VDE Testing and Certification Institute GmbH

Kategorie CC4
Category CC4

D-63069 Offenbach am Main, 13. April 2016
Merianstraße 28

Für den Binnenmarkt der Europäischen Union (EU) ist das VDE-Prüfinstitut unter der Kenn-Nr. 0366 notifiziert worden.

The VDE Testing and Certification Institute has been notified with the Identification Number 0366 for the Internal Market of the European Union (EU).

Tel. (+49) (069) 8306-237 · Fax (+49) (069) 8306-745 · e-mail: Reiner.Lehrer@vde.com



DAT-P-024/92-03



ZERTIFIKAT CERTIFICATE

Auftraggeber / Hersteller
Client / Manufacturer

BAKS – Kazimierz Sielski
ul. Jagodne 5
PL-05-480 Karczew

Erzeugnis
Product

Kabelträgersystem für elektrische Installation
Cable tray systems and cable ladder systems

Prüfbericht Nr. / Test Report Ref. No.

5018795-5430-0001/228892

Typenbezeichnung
Type designation

Siehe Prüfbericht / see Test Report

Technische Merkmale
Technical characteristics

Siehe Prüfbericht / see Test Report

Angewandte Normen
Applied standards

DIN EN 61537 (VDE 0639):2007-9;
EN 61537:2007

Geprüfte Abschnitte
Tested clauses

Abschnitt 11.1: Elektrische Leiteigenschaften
Sub clause 11.1: Electrical continuity

Ein Muster dieses Erzeugnisses wurde geprüft und die Übereinstimmung mit den angewandten Normen festgestellt. Der oben genannte Prüfbericht ist Grundlage dieses Zertifikates.

A sample of the product has been tested and found to be in conformity with the applied standards. The above mentioned Test Report is part of this certificate.

Dieses Zertifikat darf Dritten nur in Verbindung mit dem oben genannten Prüfbericht im vollen Wortlaut und unter Angabe des Ausstellungsdatums zur Kenntnis gegeben werden.

This certificate may only be passed to a third party in combination with the above mentioned Test Report in its complete wording and the date of issue.

VDE Prüf- und Zertifizierungsinstitut GmbH
VDE Testing and Certification Institute GmbH
Kategorie CC4
Category CC4

A. Herzog

D-63069 Offenbach am Main, **23. August 2016**
Merianstraße 28

Tel. (+49) (069) 8306-237 · Fax (+49) (069) 8306-745 · e-mail: Reiner.Lehrer@vde.com

Für den Binnenmarkt der Europäischen Union (EU) ist das VDE-Prüfinstitut unter der Kenn-Nr. 0366 notifiziert worden.

The VDE Testing and Certification Institute has been notified with the Identification Number 0366 for the Internal Market of the European Union (EU).



Certyfikat ISO 9001:2015 jest obecnie w trakcie procesu przedłużenia (recertyfikacji). Aktualne certyfikaty na stronie:
<https://www.baks.com.pl/konstrukcje-fotowoltaiczne/certyfikaty-pv/>

Certyfikat

Standard odniesienia **ISO 9001:2015**

Numer rejestracyjny **01 100 1331984**

Posiadacz certyfikatu: **BAKS Kazimierz Sielski**
ul. Jagodne 5
05-480 Karczew
Polska

Zakres certyfikacji: projektowanie i produkcja metalowych systemów nośnych dla kabli, przewodów, kanałów wentylacyjnych, lakierowanie proszkowe, cynkowanie ogniowe

Na podstawie audytu potwierdza się spełnienie wymagań normy ISO 9001:2015.

Okres ważności: Certyfikat jest ważny od 19.04.2023 do 18.04.2026.
Pierwsza certyfikacja w 2001r.

17.02.2023



TÜV Rheinland Cert GmbH
Am Grauen Stein - 51105 Köln

www.tuv.com





Certyfikat ISO 9001:2015 jest obecnie w trakcie procesu przedłużenia (recertyfikacji). Aktualne certyfikaty na stronie:
<https://www.baks.com.pl/konstrukcje-fotowoltaiczne/certyfikaty-pv/>

Certyfikat

Standard odniesienia **ISO 14001:2015**

Numer rejestracyjny **01 104 1541861**

Posiadacz certyfikatu: **BAKS Kazimierz Sielski**
ul. Jagodne 5
05-480 Karczew
Polska

Zakres certyfikacji: projektowanie i produkcja metalowych systemów nośnych dla kabli, przewodów, kanałów wentylacyjnych, lakierowanie proszkowe, cynkowanie ogniowe

Na podstawie audytu potwierdza się spełnienie wymagań normy ISO 14001:2015.

Okres ważności: Certyfikat jest ważny od 27.02.2023 do 26.02.2026. Pierwsza certyfikacja w 2017r.

17.02.2023

TÜV Rheinland Cert GmbH
Am Grauen Stein - 51105 Köln

www.tuv.com



Przedsiębiorstwo BAKS Kazimierz Sielski jest świadome swojego wpływu na środowisko naturalne i dlatego we wszystkich swoich działaniach kieruje się troską o zasoby naturalne oraz odpowiedzialnością za stan środowiska naturalnego. Działamy zgodnie z wymaganiami normy ISO 14001:2015, czego potwierdzeniem jest powyższy Certyfikat.



DEKLARACJA WŁAŚCIWOŚCI UŻYTKOWYCH



NR 1/2026

1. Nazwa wyrobu:

Systemy montażowe do paneli fotowoltaicznych w tym konstrukcje wolnostojące, konstrukcje na dachy płaskie, konstrukcje na dachy skośne, konstrukcje elewacyjne oraz balustradowe, których specyfikacja znajduje się w katalogu firmy BAKS.
 Dachy płaskie: DP-DNH..., DP-DTH..., DP-DTAV..., DP-DTV...
 Dachy skośne: DS-H1..., DS-H2..., DS-H3..., DS-H4..., DS-H5..., DS-H6..., DS-H7..., DS-V1..., DS-V2..., DS-V3..., DS-V4..., DS-V5..., DS-V6..., DS-V7...
 Konstrukcje wolnostojące: W-H4...2, W-H4...2-BI, W-H5...2, W-H6...2, W-V2...2, W-V2...2-BI, W-V3...2, W-V2...1, W-V2...3-WZ, W-H3...3-WZ, W-H4...3-WZ
 Konstrukcje na elewacje i balustrady: E-H..., E-V..., B-H..., B-V...

2. Zakres stosowania:

Konstrukcje stosowane są jako konstrukcje nośne dla modułów fotowoltaicznych montowanych na dachach skośnych, dachach płaskich, na elewacjach i balustradach oraz na gruncie.

3. Producent:

„BAKS” Kazimierz Sielski ul. Jagodne 5, 05-480 Karczew

4. Upoważniony przedstawiciel: Nie dotyczy.

5. System oceny i weryfikacji stałości właściwości użytkowych: SYSTEM 2+
 Certyfikat TÜV ZKP/FPC 2627-CPR_1090-1.PL0269.TÜVRh.23.00
 Certyfikat TÜV 8610-1090-2.PL0195.TÜVRh.23.00
 Certyfikat TÜV SZJ ISO 9001:2015 nr 011001331984
 Certyfikat TÜV wyrobu nr TM 61000636.001

6. Norma zharmonizowana: PN-EN 1090-1:2012

7. Deklarowane właściwości użytkowe:

Zasadnicze charakterystyki wyrobu	Deklarowane właściwości użytkowe	Zharmonizowana specyfikacja techniczna
Klasa konstrukcji	EX2	PN-EN 1090-2:2018 PN-EN 1090-3:2019
Tolerancja wymiarów	Klasa 1	PN-EN 1090-2:2018 PN-EN 1090-3:2019
Spawalność	1.1, 1.2, 8, 22 wg CEN ISO/TR 15608	PN-EN 1090-2:2018
Odporność na pękanie	NPD	PN-EN 1090-2:2018 PN-EN 1090-3:2019
Wytrzymałość zmęczeniowa	NPD	PN-EN 1090-2:2018 PN-EN 1090-3:2019
Nośność i odkształcenie	Wg projektu i obliczeń dla typu konstrukcji zgodnie z PN-EN 1990:2004; PN-EN 1991-1-1:2004; PN-EN 1991-1-3:2005; PN-EN 1991-1-4:2008, PN-EN 1993-1-1:2006, PN-EN 1993-1-3:2008, PN-EN 1999-1-1:2011	PN-EN 1090-2:2018 PN-EN 1090-3:2019
Reakcja na ogień	NPD	PN-EN 1090-2:2018 PN-EN 1090-3:2019
Odporność ogniowa	NPD	PN-EN 1090-2:2018 PN-EN 1090-3:2019
Zawartość kadmu	NPD	PN-EN 1090-2:2018 PN-EN 1090-3:2019
Zawartość substancji radioaktywnych	NPD	PN-EN 1090-2:2018 PN-EN 1090-3:2019
Trwałość	NPD	PN-EN 1090-2:2018 PN-EN 1090-3:2019

8. Właściwości użytkowe określonego powyżej wyrobu są zgodne z zestawem deklarowanych właściwości użytkowych. Niniejsza Deklaracja Właściwości Użytkowych wydana zostaje zgodnie z rozporządzeniem (UE) nr 305/2011 na wyłączną odpowiedzialność producenta.

Karczew 02.01.2026

Kazimierz Sielski

Podpis

Przykładowe sposoby montażu paneli PV

Montaż klem na dłuższych bokach

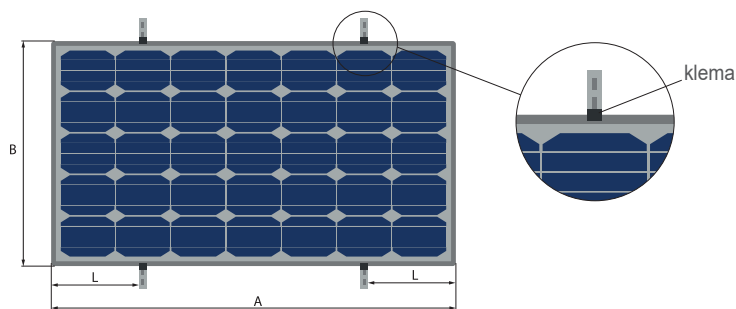

Montaż klem na krótszych bokach

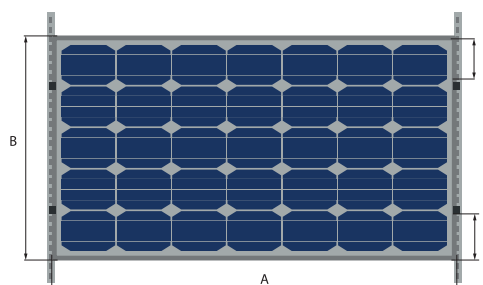
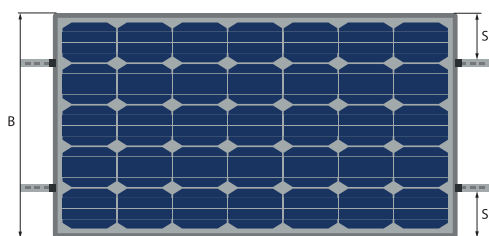

Montaż klem na rogach

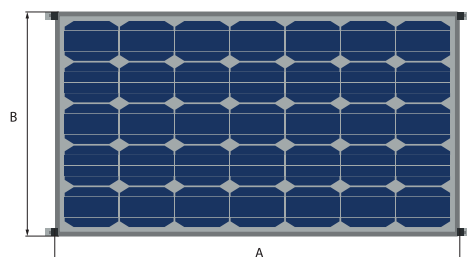

Montaż klem mieszany
(na krótszych i dłuższych bokach)

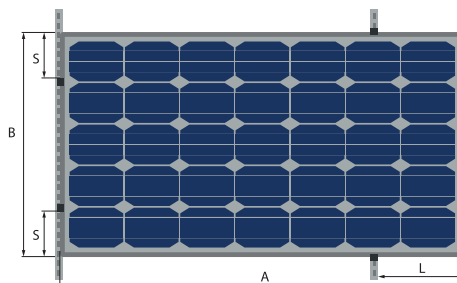

- A - długość panelu
- B - szerokość panelu
- L - odległość od krótszej krawędzi panelu, w której należy zastosować klemy
- S - odległość od dłuższej krawędzi panelu, w której należy zastosować klemy

Dopuszczalne miejsca mocowania paneli do konstrukcji (tzw. strefy montażowe) należy sprawdzić w instrukcji montażu panelu PV.

Należy zwrócić uwagę na:

- orientację panelu (montaż w pionie lub w poziomie)
- sposób mocowania panelu (klemy mocujące lub śruby przykręcane bezpośrednio do ramy panelu)
- miejsca dopuszczalne do mocowania (strefy montażowe), w tym możliwość montażu na krótkim boku
- obciążalność panelu dla danego rozwiązania mocowania (dla zachowania możliwości montażu panelu w wybranych strefach wiatrowo-śniegowych).

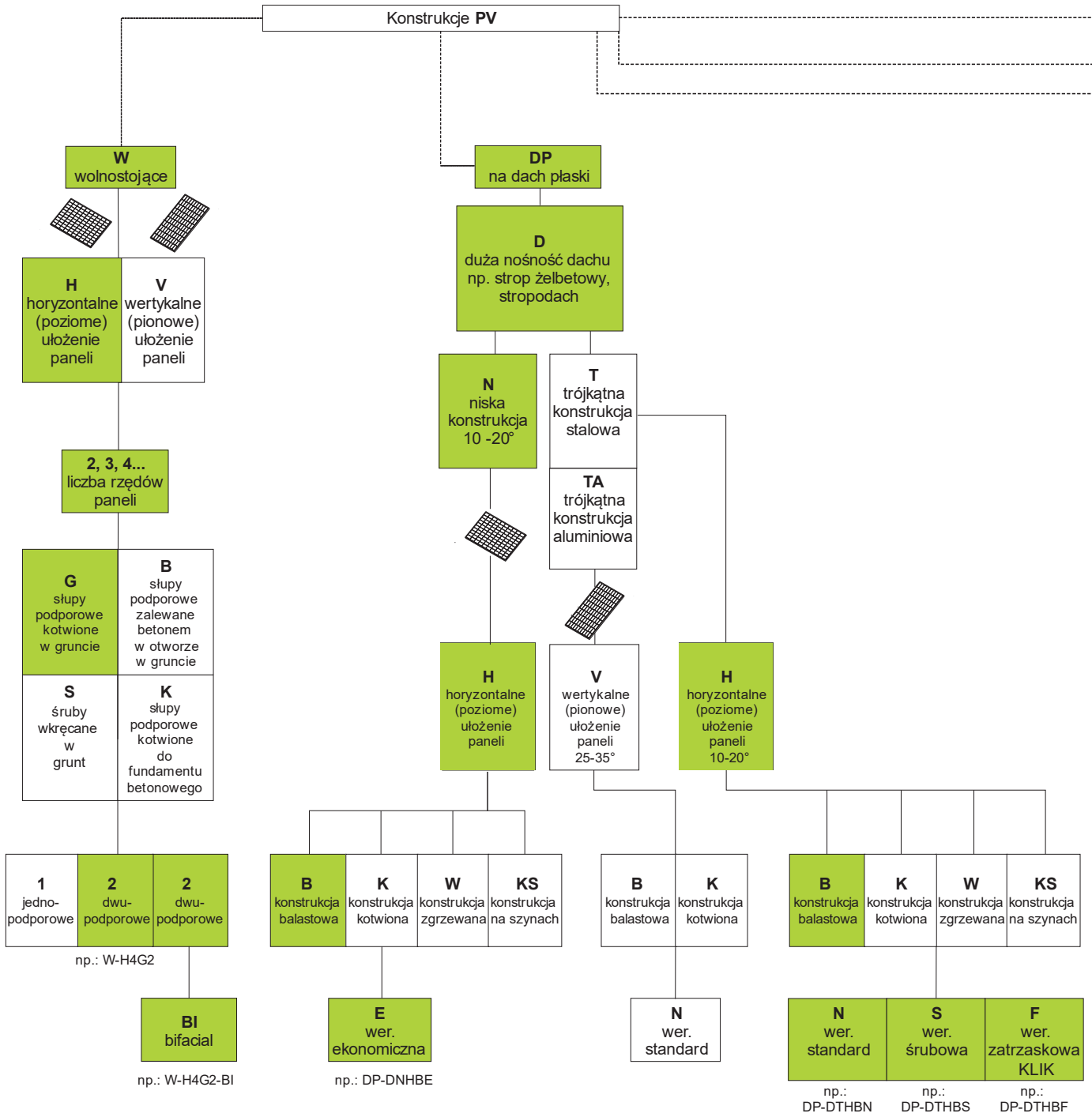

Kolorem zaznaczona jest ścieżka przykładowego wyboru konstrukcji

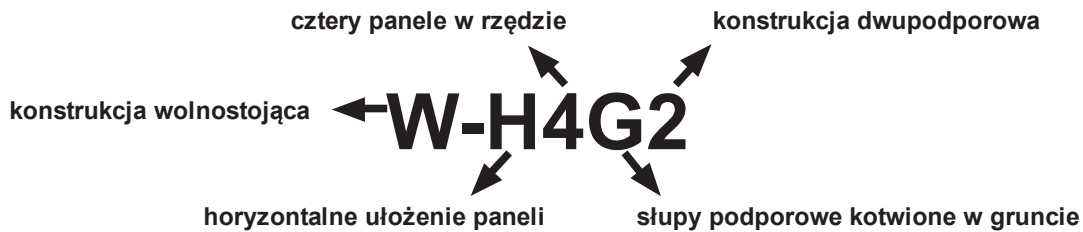

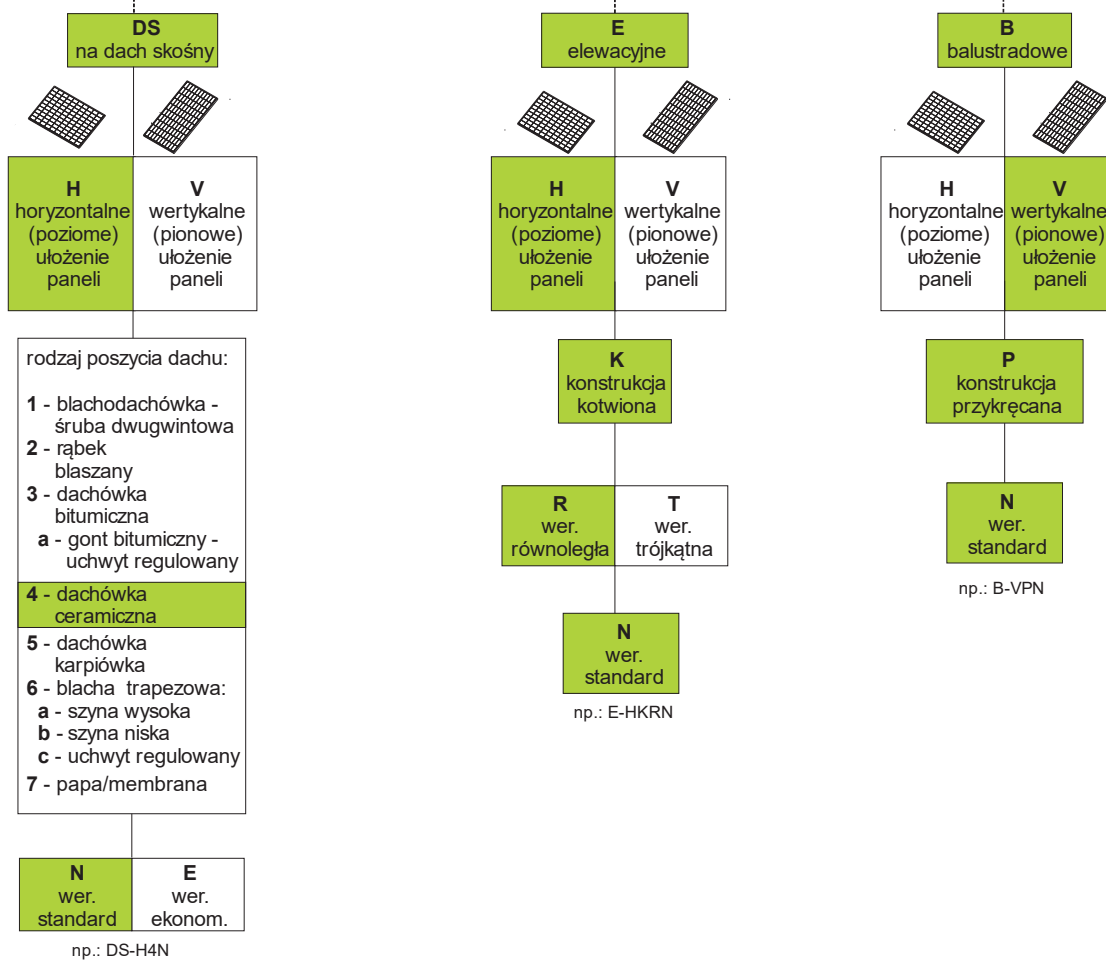

BEZPŁATNA APLIKACJA PV

Nasza aplikacja do projektowania konstrukcji fotowoltaicznych została stworzona z myślą o maksymalnym uproszczeniu procesu projektowego. Dzięki intuicyjnemu interfejsowi użytkownik może w kilka minut przygotować kompletną konfigurację konstrukcji — zarówno dla instalacji dachowych, jak i naziemnych. System automatycznie dobiera kompatybilne elementy, uwzględnia parametry techniczne oraz eliminuje ryzyko błędów, które często pojawiają się przy ręcznym projektowaniu.

Aplikacja integruje w sobie wiedzę inżynierską, doświadczenie producenta oraz praktykę instalacyjną, oferując pełen zestaw narzędzi potrzebnych do szybkiego i precyzyjnego tworzenia projektów PV. Wygenerowana dokumentacja techniczna jest gotowa do wykorzystania na etapie montażu, w audycie czy procesie uzgodnień projektowych. To rozwiązanie, które realnie skraca czas pracy, zwiększa efektywność i pozwala skupić się na kluczowych aspektach inwestycji.



Aplikacja dostępna jest na stronie www.baks.com.pl w zakładce Konstrukcje PV -> Aplikacja PV, pv.baks.com.pl

DZIĘKI NASZEJ APLIKACJI:



ZAPROJEKTUJESZ
KONSTRUKCJE
NA DACH PŁASKI



ZAPROJEKTUJESZ
KONSTRUKCJE
NA DACH SKOŚNY



ZAPROJEKTUJESZ
KONSTRUKCJE
WOLNOSTOJĄCE



ZAPROJEKTUJESZ
CARPORT



WYGENERUJESZ
ZESTAWIENIE
ELEMENTÓW
WRAZ Z CENĄ

Project data

Project Name *

Project 2025.12.12 11:17

Customer's name *

Contact phone number *

Installation data

Planned installation date *

2026-01-02

Power of the installation *

0 kW

Installation address *

Enter photovoltaic installatio... Show on map

Wind zone *

Snow zone *

Set Set

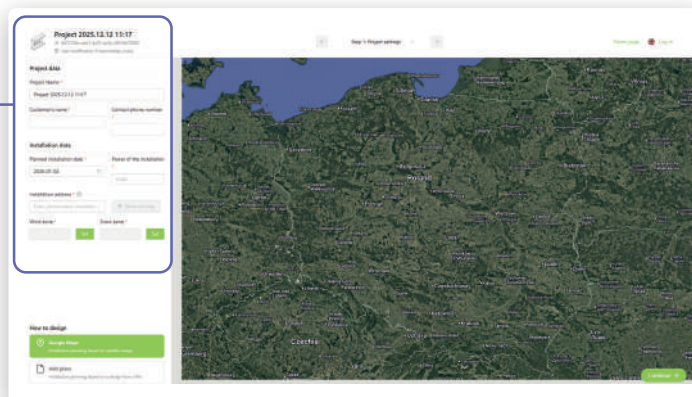

Konfiguracja miejsca

Rodzaj miejsca

Carport

Nazwa

obszar #3

Powierzchnia

15276.92 m²

Parametry konstrukcji

Strefa ochronna

50 cm

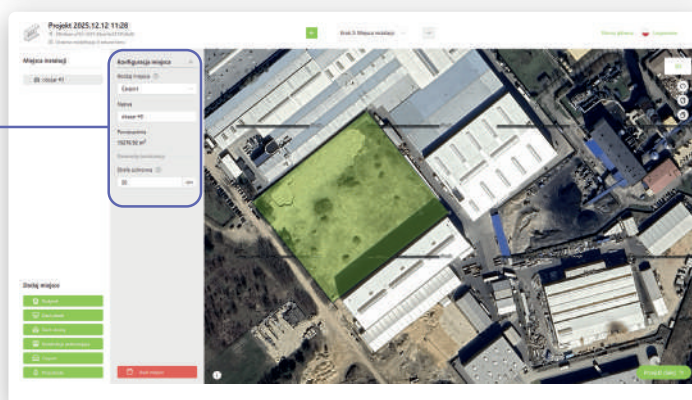

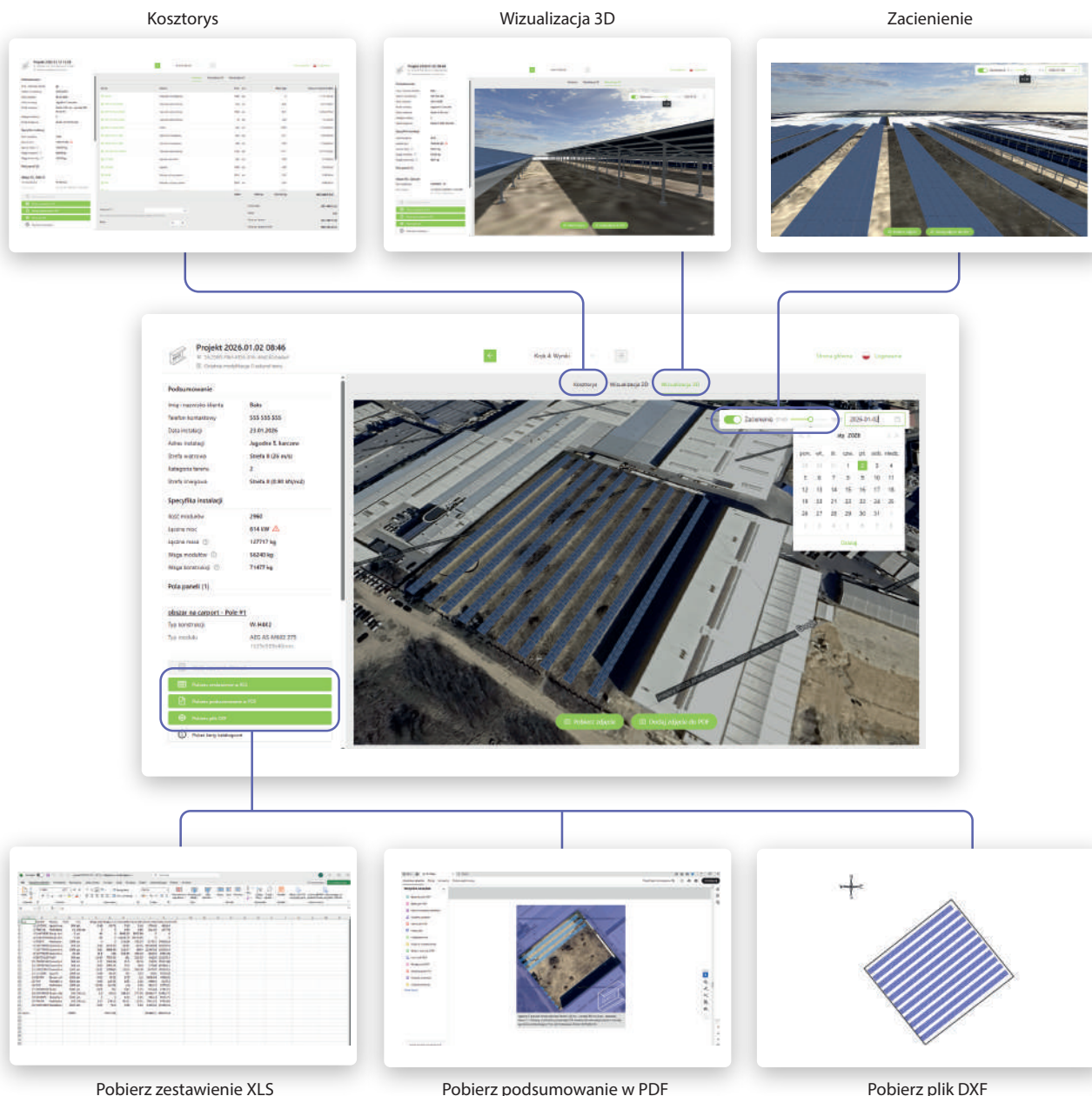

ZAPRASZMY NA NASZ TUTORIAL

Poznaj naszą aplikację do projektowania konstrukcji fotowoltaicznych i zobacz, jak w prosty i intuicyjny sposób możesz tworzyć kompletne projekty PV. W tym kursie przeprowadzimy Cię krok po kroku przez wszystkie funkcje narzędzia – od wyboru modułów, przez konfigurację konstrukcji, aż po generowanie gotowej dokumentacji.

Nasz poradnik został stworzony z myślą o projektantach, instalatorach i wszystkich specjalistach, którzy chcą przyspieszyć pracę, uniknąć błędów i tworzyć profesjonalne projekty w krótszym czasie.

- Jak wykonać projekt budynku?
- Jak zaprojektować carport?
- Jak zaprojektować konstrukcję na dach skośny?
- Jak zaprojektować konstrukcję wolnostojącą?
- Jak zaprojektować konstrukcję na dach płaski?
- Jak wygenerować zestawienie elementów i wycenę?
- Jak wygenerować plik DXF?
- Jak zweryfikować zacienienie?



www.youtube.pl/BAKS Polska





Lista ważnych informacji do doboru instalacji PV na dachu skośnym

- Czym pokryty jest dach ?

blachodachówka	Blacha na rąbek	Gont bitumiczny	Dachówka ceramiczna/ betonowa	Dachówka karpiówka	Blacha trapezowa
----------------	-----------------	-----------------	-------------------------------	--------------------	------------------
- Rozstaw krokwi
- Orientacja paneli

Horizontalna (pozioma)	Wertykalna (pionowa)
------------------------	----------------------
- Wymiar paneli
- Lokalizacja inwestycji
- Układ paneli (Ilości rzędów oraz ilości paneli w poszczególnych rzędach)
- Dodatkowe uwagi i spostrzeżenia odnośnie zastosowania elementów/konstrukcji PV (nietypowe elementy/ rozwiązania, elementy lakierowane, dodatkowe wymagania)
- Wyrażam zgodę na dobór najtańszej wersji konstrukcji PV spełniającej aktualnie obowiązujące normy

Lista ważnych informacji do doboru instalacji PV na dachu płaskim

- Rodzaj konstrukcji (najlepiej symbol katalogowy)
- Rozstaw dźwigarów
- Sposób montażu

Balastowa	Kotwiona	Zgrzewana	Na szynach SM...
-----------	----------	-----------	------------------
- Wymiar paneli
- Pokrycie dachu
- Kąt pochylenia dachu
- Kąt pochylenia paneli
- Lokalizacja inwestycji
- Układ paneli (Ilości rzędów oraz ilości paneli w poszczególnych rzędach)
- Dodatkowe uwagi i spostrzeżenia odnośnie zastosowania elementów/konstrukcji PV (nietypowe elementy/ rozwiązania, elementy lakierowane, dodatkowe wymagania)
- Wyrażam zgodę na dobór najtańszej wersji konstrukcji PV spełniającej aktualnie obowiązujące normy



Lista ważnych informacji do doboru instalacji PV wolnostojącej

- Rodzaj konstrukcji (najlepiej symbol katalogowy)
- Sposób montażu

Wbijana	Betonowana	Kotwiona do fundamentu	Wkręcana
---------	------------	------------------------	----------
- Głębokość kotwienia
- Wymiar paneli
- Kąt pochylenia paneli
- Wymiar stołów
- Ilość stołów
- Lokalizacja inwestycji
- Dodatkowe uwagi i spostrzeżenia odnośnie zastosowania elementów/konstrukcji PV (nietypowe elementy/ rozwiązania, elementy lakierowane, dodatkowe wymagania)
- Wyrażam zgodę, na dobór najtańszej wersji konstrukcji PV spełniającej aktualnie obowiązujące normy

Ankieta ma na celu usprawnienie i przyspieszenie procesu ofertowania oraz uwzględnienie ważnych szczegółów technicznych.

Konstrukcje wolnostojące do montażu paneli fotowoltaicznych

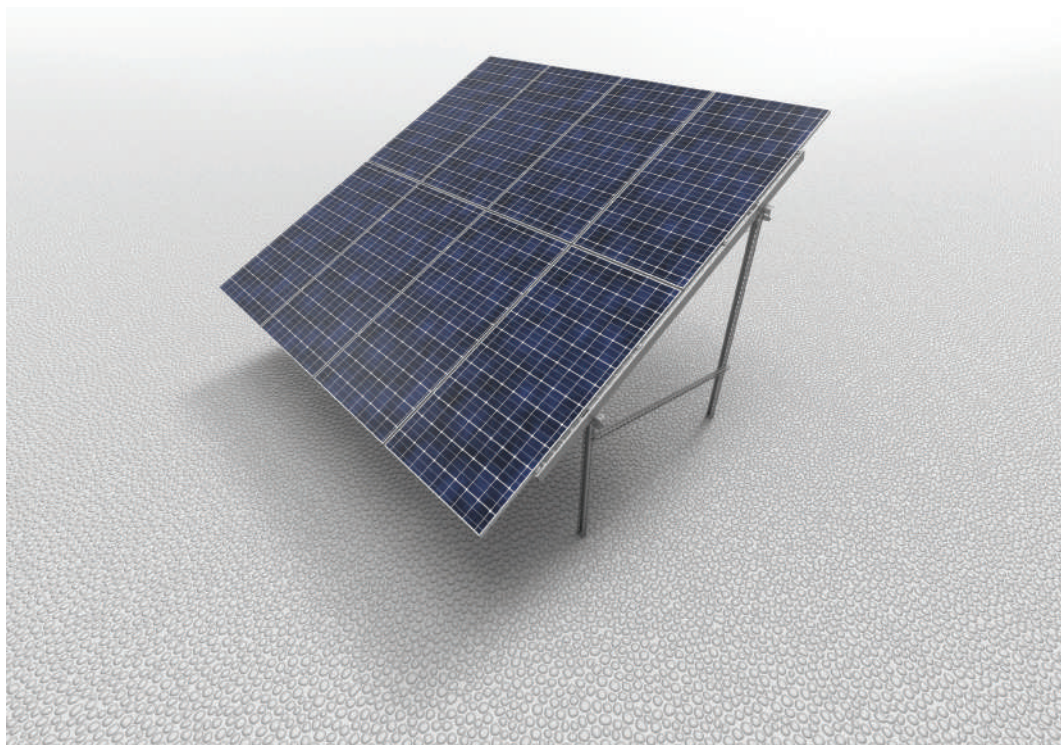

Systemy konstrukcji wolnostojących:

- System: **W-V2G1** (2 panele ułożone pionowo na 1 słupie podporowym)
- System: **W-V2G2** (2 panele ułożone pionowo na 2 słupach podporowych)
- System: **W-V2G2-BI** (2 panele ułożone pionowo na 2 słupach podporowych z panelami typu bifacial)
- System: **W-V2G3-WZ** (2 panele ułożone pionowo na 3 słupach podporowych)(wschód-zachód)
- System: **W-V3G2** (3 panele ułożone pionowo na 2 słupach podporowych)
- System: **W-H3G3-WZ** (3 panele ułożone poziomo na 3 słupach podporowych)(wschód-zachód)
- System: **W-H4G2** (4 panele ułożone poziomo na 2 słupach podporowych)
- System: **W-H4G2-BI** (4 panele ułożone poziomo na 2 słupach podporowych z panelami typu bifacial)
- System: **W-H5G2** (5 paneli ułożonych poziomo na 2 słupach podporowych)
- System: **W-H6G2** (6 paneli ułożonych poziomo na 2 słupach podporowych)
- System Carport: **K1, DK1, K10, DK10, K2, DK2, K20, DK20, KP1, KP2, KVI, KVIO, KV, KVO**

Przykładowe elementy systemu:

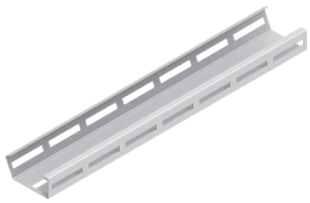
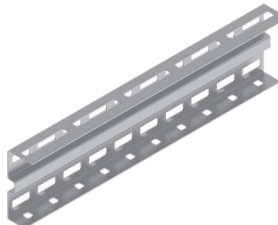
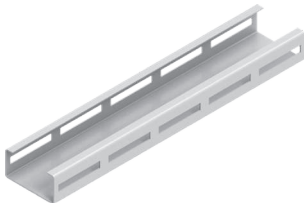
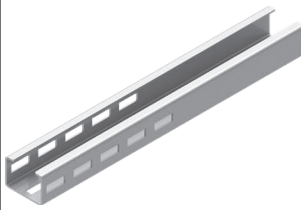
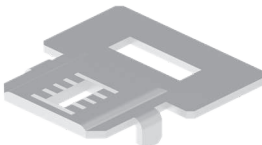
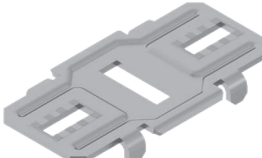
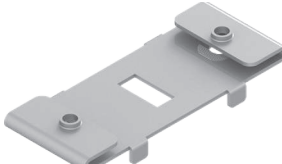
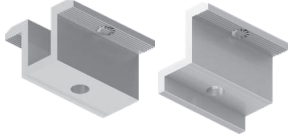







 <p>Ceownik wzmacniony CWCR100H50...MC</p>	 <p>Profil BDFCH120...NMC</p>	 <p>Ceownik wzmacniony CWC100H50...NMC</p>	 <p>Ceownik wzmacniony CWBT70H50...MC</p>
 <p>Adapter śrubowy panelu końcowy ASPKMC</p>	 <p>Adapter śrubowy panelu pośredni ASPPMC</p>	 <p>Adapter gwintowany panelu pośredni ASPGMC</p>	 <p>Pośredni i boczny uchwyt panelu z pod- kładką uziemiającą PUFP i BUFP...</p>

Zalety konstrukcji wolnostojących do montażu paneli fotowoltaicznych

- gęsta perforacja profili zapewnia szeroki zakres regulacji bez konieczności wiercenia
- wzdłużna perforacja profili pozwala na płynną regulację kąta nachylenia konstrukcji względem podłoża
- możliwość montażu konstrukcji za pomocą tylko jednego rodzaju śrub SGKFM10x20
- perforacja profili zmniejsza ciężar konstrukcji, jednocześnie nie obniżając ich właściwości wytrzymałościowych dzięki temu instalatorzy nie muszą nosić ciężkich profili, a ich praca jest wydajniejsza
- gęsta perforacja pozwala na montaż paneli w dowolnym miejscu bez konieczności wiercenia
- poprzez zastosowanie profilu typu C, mamy możliwość bezpiecznego ułożenia w nim kabli
- dzięki zastosowaniu drucianej spinki SPV możemy zabezpieczyć kable ułożone w profilu CWC100H50...NMC przed wypadnięciem oraz rezygnację ze stosowania nieestetycznych i nietrwałych „trytytek”
- górna perforacja w profilu CWC100H50...NMC pozwala na szybki montaż klem przy zastosowaniu nakrętek rombówych NRM8PV
- podłużna perforacja profili podporowych pozwala na szybki montaż wysięgników i koryt kablowych, w celu bezpiecznego prowadzenia kabli i montaż konstrukcji pod inwertery
- produkcja profili odbywa się na najwyższej klasy maszynach perforujących, co zapewnia wysoką jakość i powtarzalność produktów. Zakończenia profili praktycznie pozbawione są ostrych krawędzi, co znacząco ogranicza możliwość skaleczenia instalatora
- profile wykonane z blachy w powłoce Magnelis®, MagiZinc®, PosMAC gwarantujące wieloletnią odporność na korozję
- zastosowanie szablonów montażowych pozwala na szybką lokalizację otworów do przykręcenia kolejnych elementów konstrukcji oraz klem montażowych
- możliwość wyprodukowania pionowych słupów podporowych bez perforacji w części wbijanej w grunt
- klemy PUFP, PUFEF, BUFP..., BUFEF... z podkładkami uziemiającymi, nie niszczące ram paneli
- produkty wyprodukowane w Polsce!

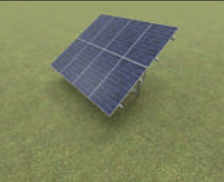
W przypadku instalacji farm fotowoltaicznych istnieje możliwość wykonania perforacji dedykowanej w wybranych elementach systemu

Systemy:

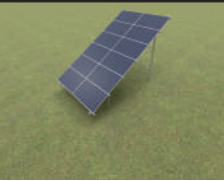
				
W-V2...2	W-V2...2-BI	W-H4...2	W-H4...2-BI	W-V2...1
				
W-V2...3-WZ	W-V3...2	W-H3...3-WZ	W-H5...2	W-H6...2

KONSTRUKCJA PV

Konstrukcja wolnostojąca
System: **W-V2G2-30°-N**

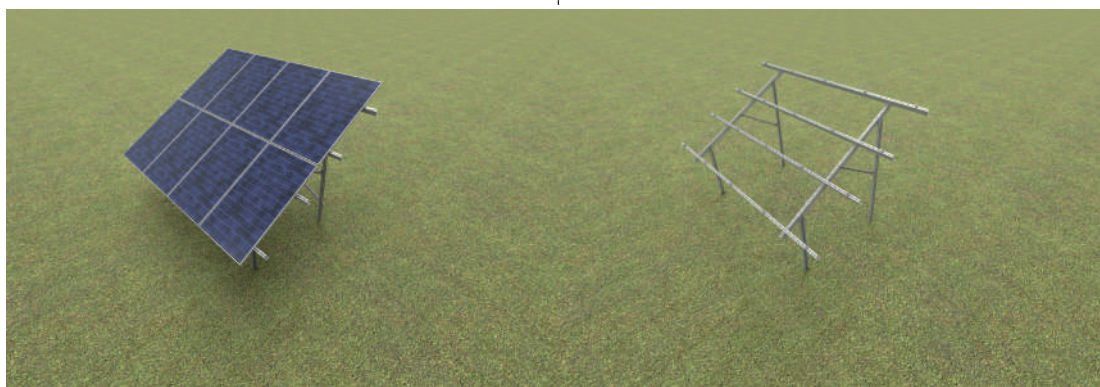

DANE WEJŚCIOWE INSTALACJI:

DANE PRZYKŁADOWE

Wymiar paneli:

Wymiar paneli:
2094 x 1038 x 35 mm

Kąt pochylenia:

30°

Lokalizacja instalacji:

ŁÓDŹ (bliskie okolice)

Układ paneli:

PIONOWY

Sposób montażu konstrukcji do podłoża:

G: konstrukcja wbijana w grunt





Tabela 1 Długości elementów konstrukcji w zależności od wielkości paneli

Kąt konstrukcji „a”	Przedni słup podporowy	Tylny słup podporowy	Krokiew	Stężenie nr 1
PANEL O DŁUGOŚCI OD 1600 DO 1700 mm WARIANT KONSTRUKCJI A				
25°	CT70H50/3NMC lub CBT/CWBT70H50/...MC	CT70H50/4NMC lub CBT/CWBT70H50/...MC	BDFCH100/2,75NMC	CMP41H41/1MC
30°	CT70H50/3NMC lub CBT/CWBT70H50/...MC	CT70H50/4NMC lub CBT/CWBT70H50/...MC	BDFCH100/2,75NMC	CMP41H41/1MC
PANEL O DŁUGOŚCI OD 1700 DO 1800 mm WARIANT KONSTRUKCJI A				
25°	CT70H50/3NMC lub CBT/CWBT70H50/...MC	CT70H50/4NMC lub CBT/CWBT70H50/...MC	BDFCH100/3,2NMC	CMP41H41/1MC
30°	CT70H50/3NMC lub CBT/CWBT70H50/...MC	CT70H50/4NMC lub CBT/CWBT70H50/...MC	BDFCH100/3,2NMC	CMP41H41/1MC
PANEL O DŁUGOŚCI OD 1800 DO 2100 mm WARIANT KONSTRUKCJI A				
25°	CT70H50/3NMC lub CBT/CWBT70H50/...MC	CWT70H50/4,4NMC lub CBT/CWBT70H50/...MC	BDFCH120/3,6NMC	CMP41H41/1,5MC
30°	CT70H50/3NMC lub CBT/CWBT70H50/...MC	CWT70H50/4,4NMC lub CBT/CWBT70H50/...MC	BDFCH120/3,6NMC	CMP41H41/1,5MC
PANEL O DŁUGOŚCI OD 2100 DO 2300 mm WARIANT KONSTRUKCJI B				
25°	CT70H50/3NMC lub CBT/CWBT70H50/...MC	CWT70H50/4,4NMC lub CBT/CWBT70H50/...MC	BDFCH120/4,4NMC	CMP41H41/1,2MC + CMP41H41/1,5MC
30°	CT70H50/3NMC lub CBT/CWBT70H50/...MC	CWT70H50/4,4NMC lub CBT/CWBT70H50/...MC	BDFCH120/4,4NMC	CMP41H41/1,2MC + CMP41H41/1,5MC

Tabela 2 Wymiary konstrukcji w zależności od kąta nachylenia konstrukcji i wielkości paneli

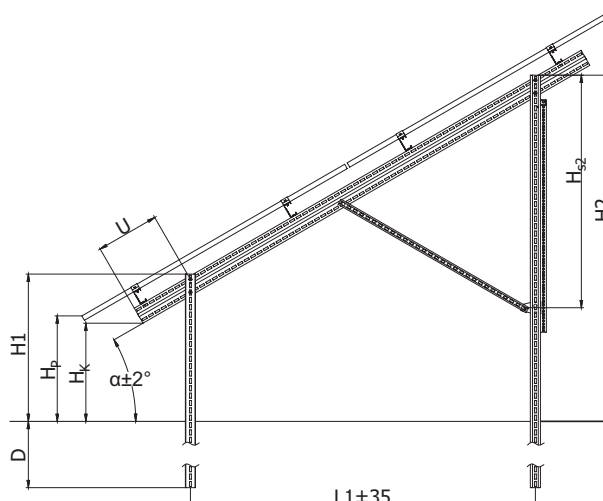
Kąt konstrukcji „a”	Odległość „L1”	Wysokość						Odległość „U”
		„H1”	„H2”	„HK”	„HP”	„Hs1”	„Hs2”	
PANEL O DŁUGOŚCI OD 1600 DO 1700 mm WARIANT KONSTRUKCJI A								
25°	2080	1020	1990	800	870		1030	300
30°	1680	1020	1990	700	730		1040	480
PANEL O DŁUGOŚCI OD 1700 DO 1800 mm WARIANT KONSTRUKCJI A								
25°	2080	1020	1990	720	790		1030	500
30°	1680	1020	1990	650	730		1040	580
PANEL O DŁUGOŚCI OD 1800 DO 2100 mm WARIANT KONSTRUKCJI A								
25°	2400	970	2100	660	730		1530	430
30°	2400	1020	2400	680	730		1600	440
PANEL O DŁUGOŚCI OD 2100 DO 2300 mm WARIANT KONSTRUKCJI B								
25°	2630	1020	2240	650	720	650	1530	580
30°	2770	1020	2610	680	730	670	1600	440

Tabela 3 Odległość montażu kolejnych ram konstrukcji

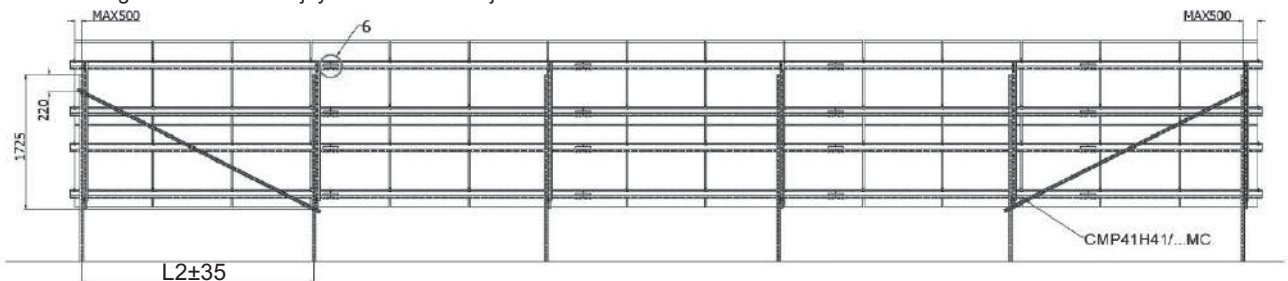

Kombinacja strefy wiatrowej „W” i śniegowej „S”	Maksymalna odległość kolejnych ram „L2”
1W-1S lub 3W-1S	2,9 m
1W - 2S	
1W-3S lub 3W-3S	2,7 m
1W - 4S	
2W-2S lub 2W-3S	2 m
Pozostałe kombinacje stref	Dobór indywidualny

Rys.1 Warianty montażowe konstrukcji:

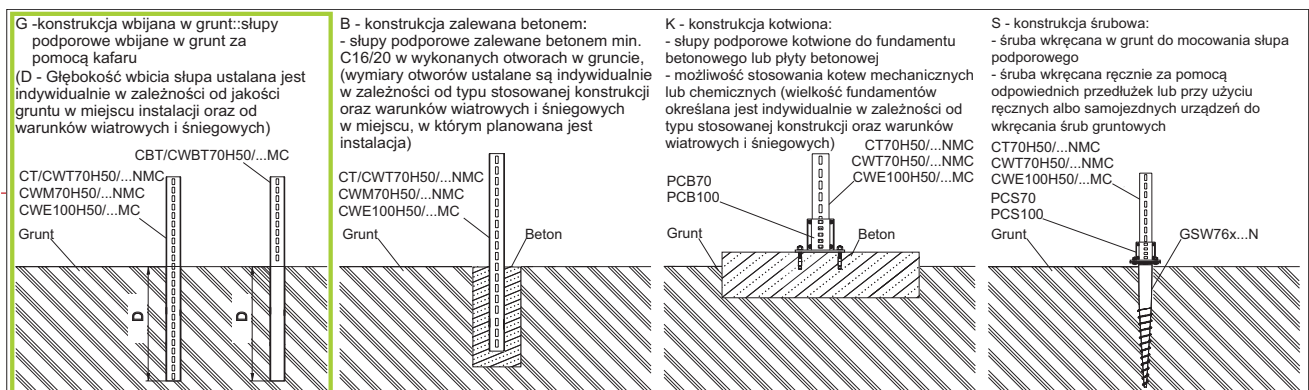

Sposoby montażu konstrukcji wolnostojących do podłoża

Warianty montażowe konstrukcji:

G - konstrukcja wbijana w grunt:

- słupy podporowe wbijane w grunt za pomocą kafaru
- (D - Głębokość wbicia słupa ustalana jest indywidualnie w zależności od jakości gruntu w miejscu instalacji oraz od warunków wiatrowych i śniegowych)

CT/CWT70H50/...NMC
CWM70H50/...NMC
CWE100H50/...MC

CBT/CWBT70H50/...MC

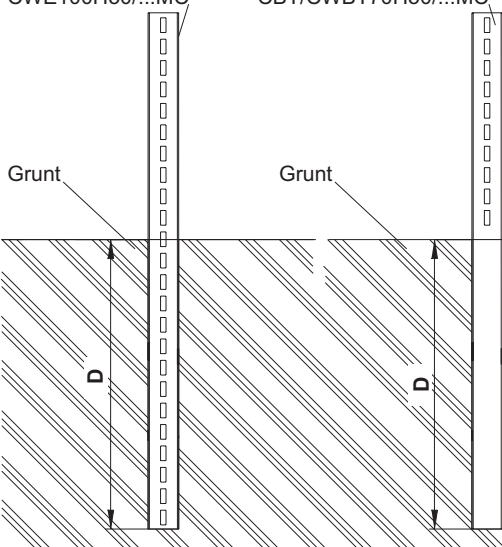

B - konstrukcja zalewana betonem:

- słupy podporowe zalewane betonem min. C16/20 w wykonanych otworach w gruncie, (wymiary otworów ustalane są indywidualnie w zależności od typu stosowanej konstrukcji oraz warunków wiatrowych i śniegowych, w których planowana jest instalacja),

CT/CWT70H50/...NMC
CWM70H50/...NMC
CWE100H50/...MC

Grunt Beton

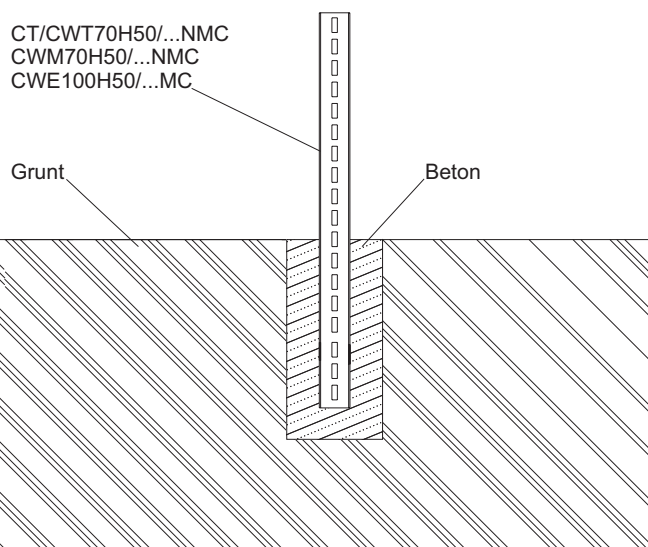

K - konstrukcja kotwiona:

- słupy podporowe kotwione do fundamentu betonowego lub płyty betonowej
- możliwość stosowania kotew mechanicznych lub chemicznych

CT/CWT70H50/...NMC
CWM70H50/...NMC
CWE100H50/...MC

PCB70
PCB100

Podłoże betonowe

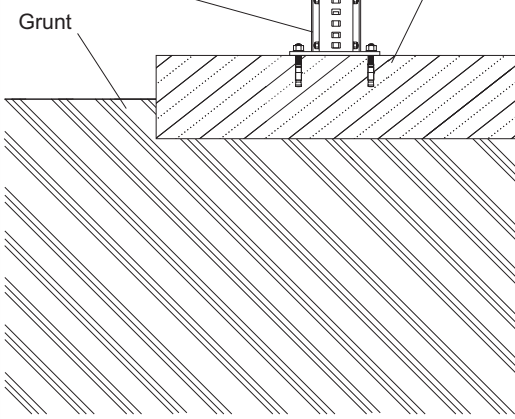

S - konstrukcja śrubowa:

- śruba wkręcana w grunt do mocowania słupa podporowego
- śruba wkręcana ręcznie za pomocą odpowiednich przedłużeń lub przy użyciu ręcznych albo samojezdnych urządzeń do wkręcania śrub gruntowych

CT/CWT70H50/...NMC
CWM70H50/...NMC
CWE100H50/...MC

PCS70
PCS100

GSW76x...N

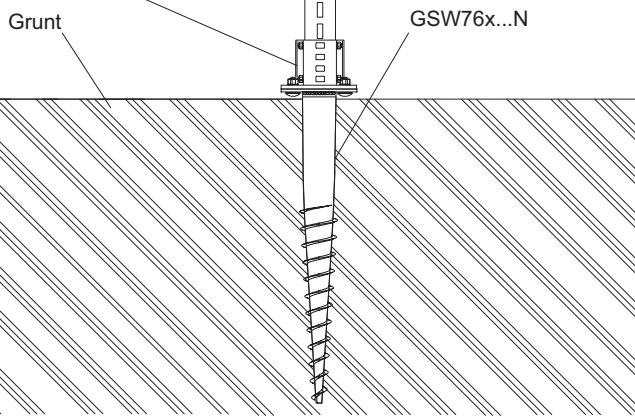

NOWOŚĆ! KONSTRUKCJA WOLNOSTOJĄCEJ Z DEDYKOWANĄ PERFORACJĄ!

Dla instalacji wolnostojących (o mocy powyżej 0,5 MWp) wykonujemy również konstrukcję z dedykowaną perforacją.

**NOWOŚĆ
KONSTRUKCJA Z DEDYKOWANĄ PERFORACJĄ!**

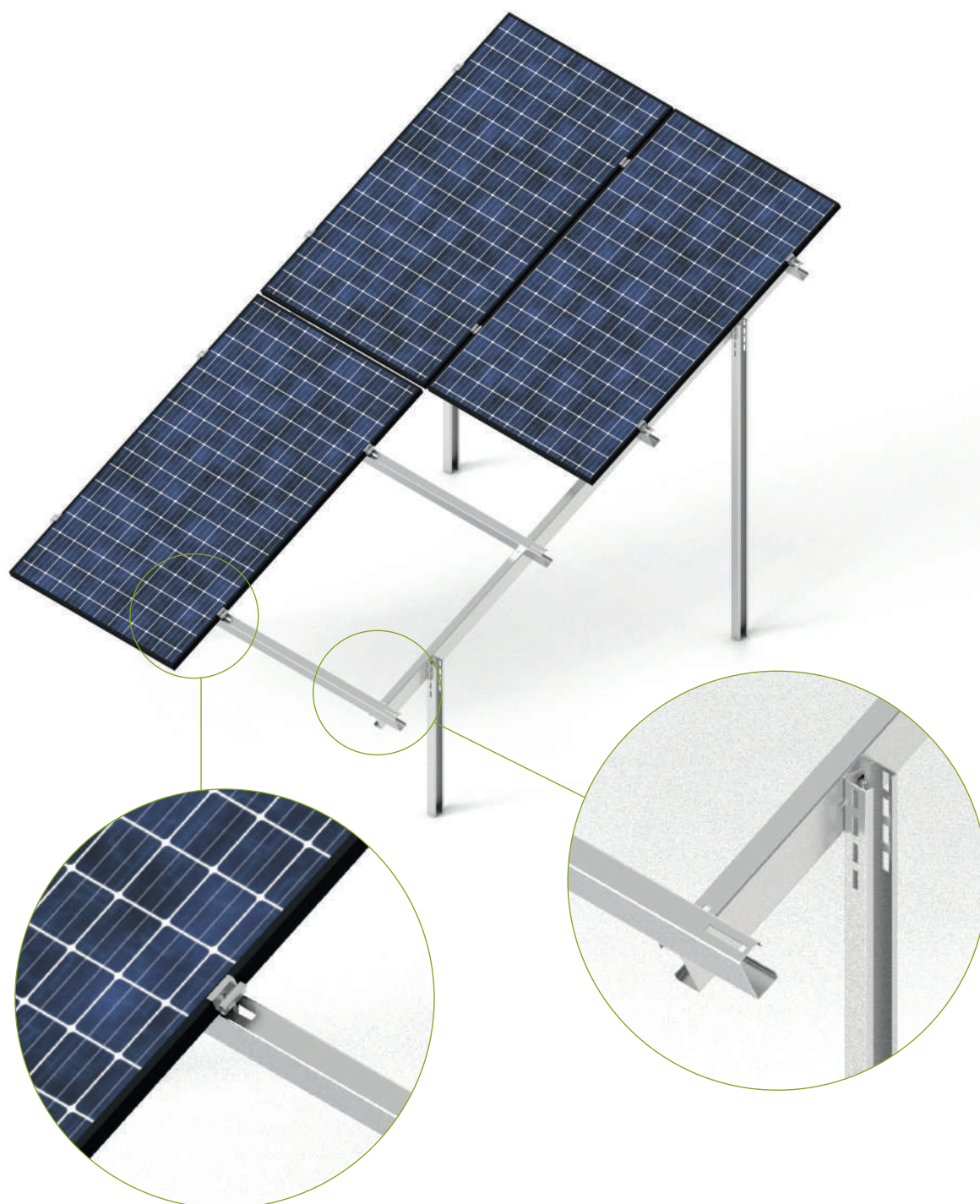



Konstrukcja wolnostojąca
System: W-V2G2-25° (opcjonalnie 30°)

ST

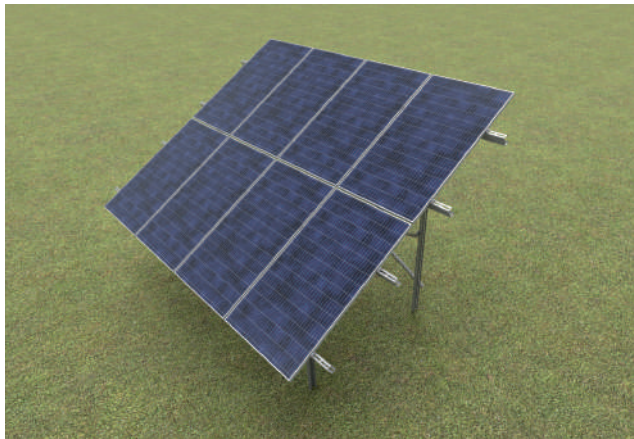

Opis konstrukcji

Kompletny system montażowy umożliwiający zamocowanie dwóch rzędów paneli w układzie wertykalnym.

Opis techniczny:

Materiały systemu montażowego:

MC- Stal konstrukcyjna w powłoce:

Magnelis®, MagiZinc®, PosMAC

A- Aluminium

E- Stal nierdzewna

F- Stal cynkowana metodą cynku płatkowego

Konstrukcja przebadana pod kątem wytrzymałościowym.

Układ modułów:

· pionowy/wertykalny-V

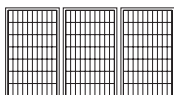

Warunki gruntowe:

· grunt o dobrej/wysokiej nośności

Warianty montażowe konstrukcji:

- konstrukcja **W-V2G2** - wbijana w grunt (głębokość kotwienia uzależniona od warunków gruntowych)
- konstrukcja **W-V2K2** - słupy podporowe kotwione do fundamentu betonowego
- konstrukcja **W-V2B2** - słupy podporowe zalewane betonem min. C16/20 w wykonanych otworach w gruncie (wielkość otworu uzależniona od warunków gruntowych)
- konstrukcja **W-V2S2** - na zamówienie śruba wkręcana w grunt do mocowania słupa podporowego
- konstrukcja **W-V2...2-WZ** - opcja wschód-zachód

Gwarancja

Firma BAKS obejmuje 10 letnim okresem gwarancyjnym elementy wchodzące w skład konstrukcji wsporczej, wyłącznie przy spełnieniu wszystkich warunków gwarancji producenta. Istnieje możliwość wydłużenia gwarancji po spełnieniu dodatkowych wymogów.

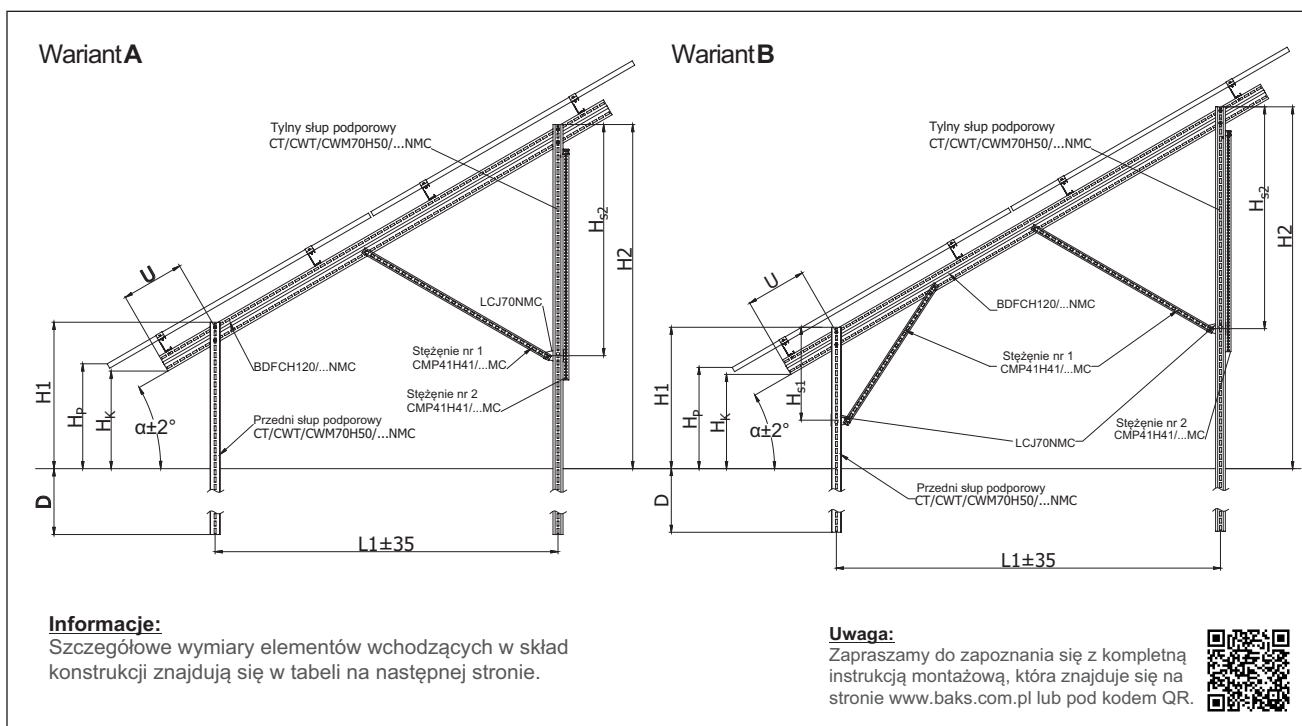



WYMIARY ELEMENTÓW KONSTRUKCJI - Konstrukcja wolnostojąca System: **W-V2G2-25°**

Długości elementów konstrukcji w zależności od wielkości paneli

Kąt konstrukcji „a”	Przedni słup podporowy	Tylny słup podporowy	Krokiew	Stężenie nr 1
PANEL O DŁUGOŚCI OD 1600 DO 1700 mm WARIANT KONSTRUKCJI A				
25°	CT70H50/3NMC lub CBT/CWBT70H50/...MC	CT70H50/4NMC lub CBT/CWBT70H50/...MC	BDFCH100/2,75NMC	CMP41H41/1MC
30°	CT70H50/3NMC lub CBT/CWBT70H50/...MC	CT70H50/4NMC lub CBT/CWBT70H50/...MC	BDFCH100/2,75NMC	CMP41H41/1MC
PANEL O DŁUGOŚCI OD 1700 DO 1800 mm WARIANT KONSTRUKCJI A				
25°	CT70H50/3NMC lub CBT/CWBT70H50/...MC	CT70H50/4NMC lub CBT/CWBT70H50/...MC	BDFCH100/3,2NMC	CMP41H41/1MC
30°	CT70H50/3NMC lub CBT/CWBT70H50/...MC	CT70H50/4NMC lub CBT/CWBT70H50/...MC	BDFCH100/3,2NMC	CMP41H41/1MC
PANEL O DŁUGOŚCI OD 1800 DO 2100 mm WARIANT KONSTRUKCJI A				
25°	CT70H50/3NMC lub CBT/CWBT70H50/...MC	CWT70H50/4,4NMC lub CBT/CWBT70H50/...MC	BDFCH120/3,6NMC	CMP41H41/1,5MC
30°	CT70H50/3NMC lub CBT/CWBT70H50/...MC	CWT70H50/4,4NMC lub CBT/CWBT70H50/...MC	BDFCH120/3,6NMC	CMP41H41/1,5MC
PANEL O DŁUGOŚCI OD 2100 DO 2300 mm WARIANT KONSTRUKCJI B				
25°	CT70H50/3NMC lub CBT/CWBT70H50/...MC	CWT70H50/4,4NMC lub CBT/CWBT70H50/...MC	BDFCH120/4,4NMC	CMP41H41/1,2MC + CMP41H41/1,5MC
30°	CT70H50/3NMC lub CBT/CWBT70H50/...MC	CWT70H50/4,4NMC lub CBT/CWBT70H50/...MC	BDFCH120/4,4NMC	CMP41H41/1,2MC + CMP41H41/1,5MC

Wymiary konstrukcji w zależności od kąta nachylenia konstrukcji i wielkości paneli

Kąt konstrukcji „a”	Odległość „L1”	Wysokość						Odległość „U”
		„H1”	„H2”	„HK”	„HP”	„Hs1”	„Hs2”	
PANEL O DŁUGOŚCI OD 1600 DO 1700 mm WARIANT KONSTRUKCJI A								
25°	2080	1020	1990	800	870		1030	300
30°	1680	1020	1990	700	730		1040	480
PANEL O DŁUGOŚCI OD 1700 DO 1800 mm WARIANT KONSTRUKCJI A								
25°	2080	1020	1990	720	790		1030	500
30°	1680	1020	1990	650	730		1040	580
PANEL O DŁUGOŚCI OD 1800 DO 2100 mm WARIANT KONSTRUKCJI A								
25°	2400	970	2100	660	730		1530	430
30°	2400	1020	2400	680	730		1600	440
PANEL O DŁUGOŚCI OD 2100 DO 2300 mm WARIANT KONSTRUKCJI B								
25°	2630	1020	2240	650	720	650	1530	580
30°	2770	1020	2610	680	730	670	1600	440



Konstrukcja wolnostojąca System: **W-H4G2-25°** (opcjonalnie 30°)

ST

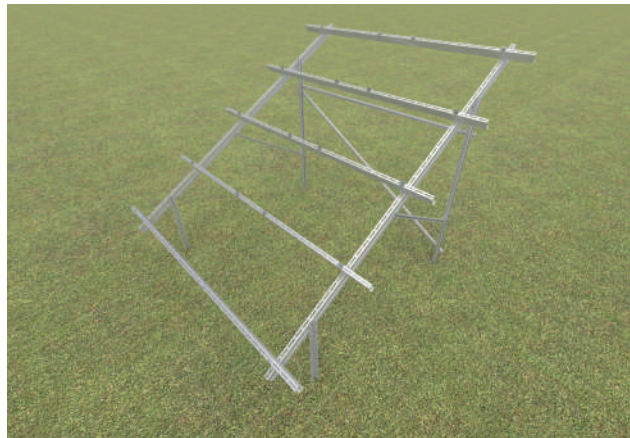
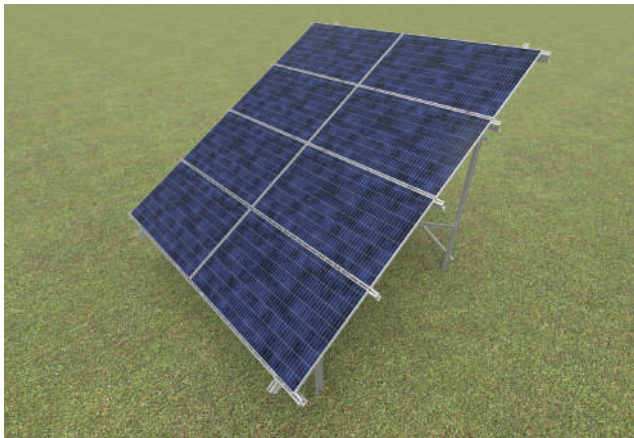

Opis konstrukcji

Kompletny system montażowy umożliwiający zamocowanie czterech rzędów paneli w układzie horyzontalnym.

Opis techniczny:

Materiały systemu montażowego:

MC- Stal konstrukcyjna w powłoce:

Magnelis®, MagiZinc®, PosMAC

A- Aluminium

E- Stal nierdzewna

F- Stal cynkowana metodą cynku płatkowego

Konstrukcja przebadana pod kątem wytrzymałościowym.

Układ modułów:

· poziomy/horyzontalny-H

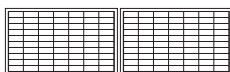

Warianty montażowe konstrukcji:

- konstrukcja **W-H4G2** wbijana w grunt (głębokość kotwienia uzależniona od warunków gruntowych)
- konstrukcja **W-H4K2** - słupy podporowe kotwione do fundamentu betonowego
- konstrukcja **W-H4B2** - słupy podporowe zalewane betonem min. C16/20 w wykonanych otworach w gruncie (wielkość otworu uzależniona od warunków gruntowych)
- konstrukcja **W-H4S2** - na zamówienie śruba wkręcana w grunt do mocowania słupa podporowego
- konstrukcja **W-H4...2-WZ** - opcja wschód-zachód

Gwarancja

Firma BAKS obejmuje 10 letnim okresem gwarancyjnym elementy wchodzące w skład konstrukcji wsporczej, wyłącznie przy spełnieniu wszystkich warunków gwarancji producenta. Istnieje możliwość wydłużenia gwarancji po spełnieniu dodatkowych wymogów.

Warunki gruntowe:

· grunt o dobrej/wysokiej nośności

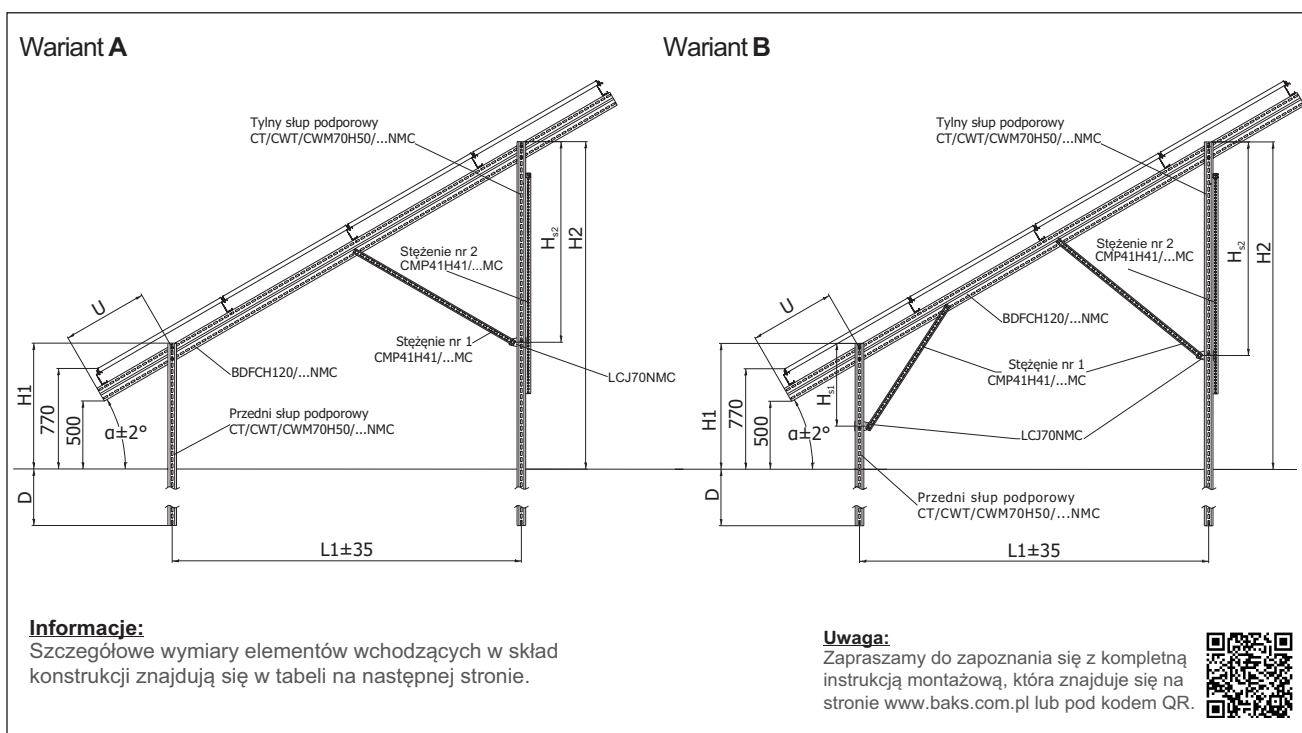



WYMIARY ELEMENTÓW KONSTRUKCJI - Konstrukcja wolnostojąca
System: W-H4G2-25°

Długości elementów konstrukcji w zależności od wielkości paneli

Kąt konstrukcji „a”	Przedni słup podporowy	Tylny słup podporowy	Krokiew	Stężenie nr 1
PANEL O SZEROKOŚCI OD 950 DO 1000 mm WARIANT KONSTRUKCJI A				
25°	CWT70H50/3NMC lub CBT/CWBT70H50/...MC	CWT70H50/4,4NMC lub CBT/CWBT70H50/...MC	BDFCH120/4,4NMC	CMP41H41/1,5MC
30°	CWT70H50/3NMC lub CBT/CWBT70H50/...MC	CWT70H50/4,4NMC lub CBT/CWBT70H50/...MC	BDFCH120/4,NMC	CMP41H41/1,5MC
PANEL O SZEROKOŚCI OD 1000 DO 1150 mm WARIANT KONSTRUKCJI A				
25°	CT70H50/3NMC lub CBT/CWBT70H50/...MC	CT70H50/4NMC lub CBT/CWBT70H50/...MC	BDFCH100/3,2NMC	CMP41H41/1,5MC
30°	CT70H50/3NMC lub CBT/CWBT70H50/...MC	CT70H50/4NMC lub CBT/CWBT70H50/...MC	BDFCH100/3,2NMC	CMP41H41/1,5MC
PANEL O SZEROKOŚCI OD 1150 DO 1300 mm WARIANT KONSTRUKCJI B				
25°	CWT70H50/3NMC lub CBT/CWBT70H50/...MC	CWT70H50/4,4NMC lub CBT/CWBT70H50/...MC	BDFCH120/5,4NMC	CMP41H41/1,5MC + CMP41H41/2,2MC
30°	CWT70H50/3NMC lub CBT/CWBT70H50/...MC	CWT70H50/3NMC lub CBT/CWBT70H50/...MC	BDFCH120/5,4NMC	CMP41H41/1,5MC + CMP41H41/2,2MC

Wymiary konstrukcji w zależności od kąta nachylenia konstrukcji i wielkości paneli

Kąt konstrukcji „a”	Odległość „L1”	Wysokość				Odległość „U”
		„H1”	„H2”	„Hs1”	„Hs2”	
PANEL O SZEROKOŚCI OD 950 DO 1050 mm WARIANT KONSTRUKCJI A						
25°	2820	870	2180		1520	580
30°	2520	970	2410		1620	690
PANEL O SZEROKOŚCI OD 1050 DO 1150 mm WARIANT KONSTRUKCJI A						
25°	2960	950	2330		1520	780
30°	2830	970	2600		1620	690
PANEL O SZEROKOŚCI OD 1150 DO 1300 mm WARIANT KONSTRUKCJI B						
25°	3370	950	2530	640	2340	780
30°	3450	970	2960	670	2440	690



Konstrukcja wolnostojąca do montażu dwustronnych paneli fotowoltaicznych (BIFACIAL) System: **W-V2G2-BI-25°**

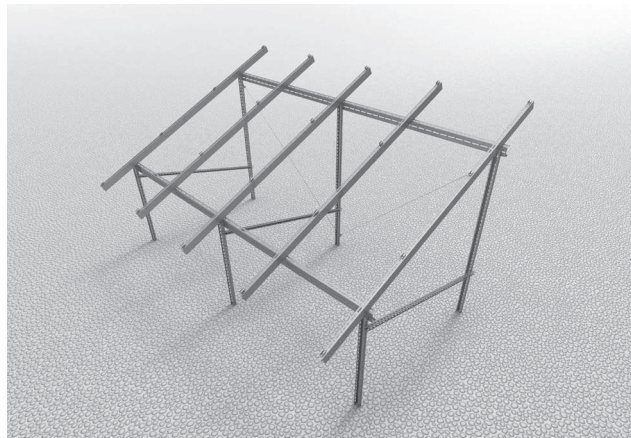
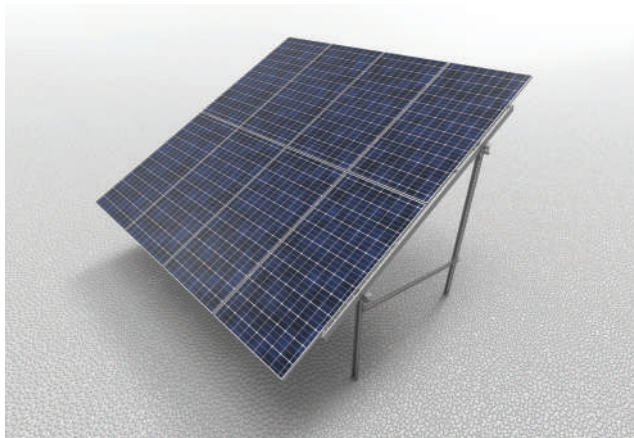

Opis konstrukcji

Kompletny system montażowy umożliwiający zamocowanie paneli dwustronnych (Bifacial), które wykorzystują odbite od gruntu promienie słoneczne.

Opis techniczny:

Materiały systemu montażowego:

MC- Stal konstrukcyjna w powłoce:

Magnelis®, MagiZinc®, PosMAC

A- Aluminium

E- Stal nierdzewna

F- Stal cynkowana metodą cynku płatkowego

Konstrukcja poglądowa.

Układ modułów:

- pionowy/wertykalny-V

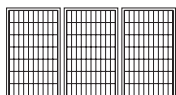

Warunki gruntowe:

- grunt o dobrej/wysokiej nośności

Zalety:

- zastosowanie niesymetrycznych profili z rozgiętym jednym z boków pozwala uzyskać odpowiedni kąt konstrukcji i płaszczyznę przygotowaną do bezpośredniego montażu profili na który układane będą moduły
- profile z rozgiętym bokiem montowane bezpośrednio do słupów podporowych bez dodatkowych elementów montażowych
- wykonanie ze stali w powłoce Magnelis®

Warianty montażowe konstrukcji:

- konstrukcja **W-V2G2-BI** - wbijana w grunt (głębokość kotwienia uzależniona od warunków gruntowych)
- konstrukcja **W-V2K2-BI** - słupy podporowe kotwione do fundamentu betonowego
- konstrukcja **W-V2B2-BI** - słupy podporowe zalewane betonem min. C16/20 w wykonanych otworach w gruncie (wielkość otworu uzależniona od warunków gruntowych)
- konstrukcja **W-V2S2-BI** - na zamówienie śruba wkręcana w grunt do mocowania słupa podporowego

Gwarancja

Firma BAKS obejmuje 10 letnim okresem gwarancyjnym elementy wchodzące w skład konstrukcji wsporczej, wyłącznie przy spełnieniu wszystkich warunków gwarancji producenta. Istnieje możliwość wydłużenia gwarancji po spełnieniu dodatkowych wymogów.

Dzięki zastosowaniu konstrukcji wsporczej w miejscach ram paneli lub w połowie długości paneli (w przypadku paneli podzielonych na pół) oraz dzięki zastosowaniu stężeń z cienkich prętów gwintowanych mamy możliwość pełnego wykorzystania efektywności modułów dwustronnych (Bifacial).

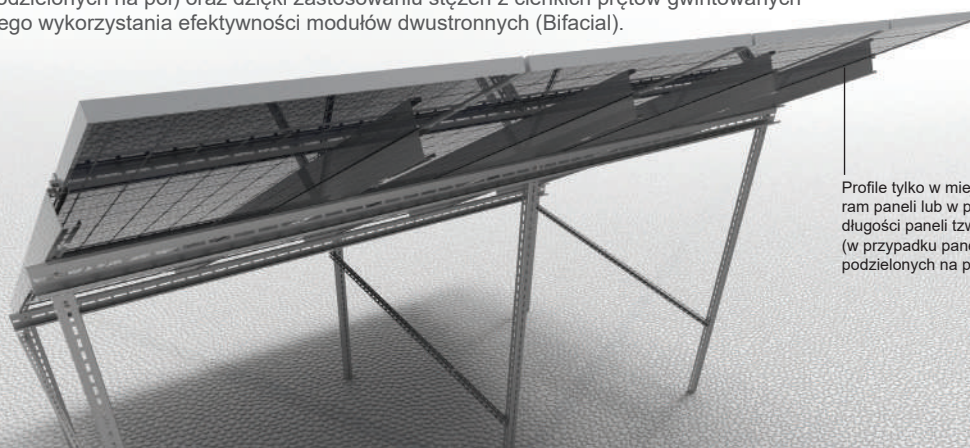

Profile tylko w miejscach ram paneli lub w połowie długości paneli tzw. halfcut (w przypadku paneli podzielonych na pół)

Uwaga:

Zapraszamy do zapoznania się z kompletną instrukcją montażową, która znajduje się na stronie www.baks.com.pl lub pod kodem QR.





Konstrukcja wolnostojąca System: **W-V2G1-25°**

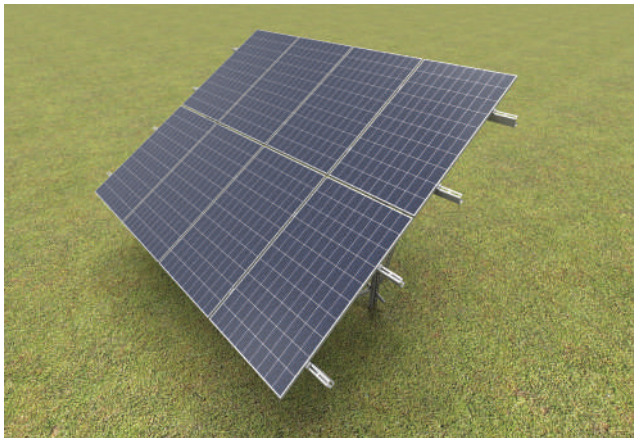

Opis konstrukcji

Kompletny system montażowy umożliwiający zamocowanie dwóch rzędów paneli w układzie wertykalnym.

Opis techniczny:

Materiały systemu montażowego:

MC- Stal konstrukcyjna w powłoce:

Magnelis®, MagiZinc®, PosMAC

A- Aluminium

E- Stal nierdzewna

F- Stal cynkowana metodą cynku płatkowego

Konstrukcja przebadana pod kątem wytrzymałościowym.

Układ modułów:

- pionowy/wertykalny-V

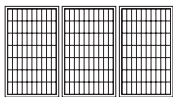

Warunki gruntowe:

- grunt o dobrej/wysokiej nośności

Warianty montażowe konstrukcji:

- konstrukcja **W-V2G1** wbijana w grunt (głębokość kotwienia uzależniona od warunków gruntowych)
- konstrukcja **W-V2K1** - słup podporowy kotwiony do fundamentu betonowego
- konstrukcja **W-V2B1** - słup podporowy zalewany betonem min. C16/20 ,w wykonanym otworze w gruncie (wielkość otworu uzależniona od warunków gruntowych)
- konstrukcja **W-V2S1** - na zamówienie śruba wkręcana w grunt do mocowania słupa podporowego
- konstrukcja **W-V2...1-WZ** - opcja wschód-zachód

Gwarancja

Firma BAKS obejmuje 10 letnim okresem gwarancyjnym elementy wchodzące w skład konstrukcji wsporczej, wyłącznie przy spełnieniu wszystkich warunków gwarancji producenta. Istnieje możliwość wydłużenia gwarancji po spełnieniu dodatkowych wymogów.

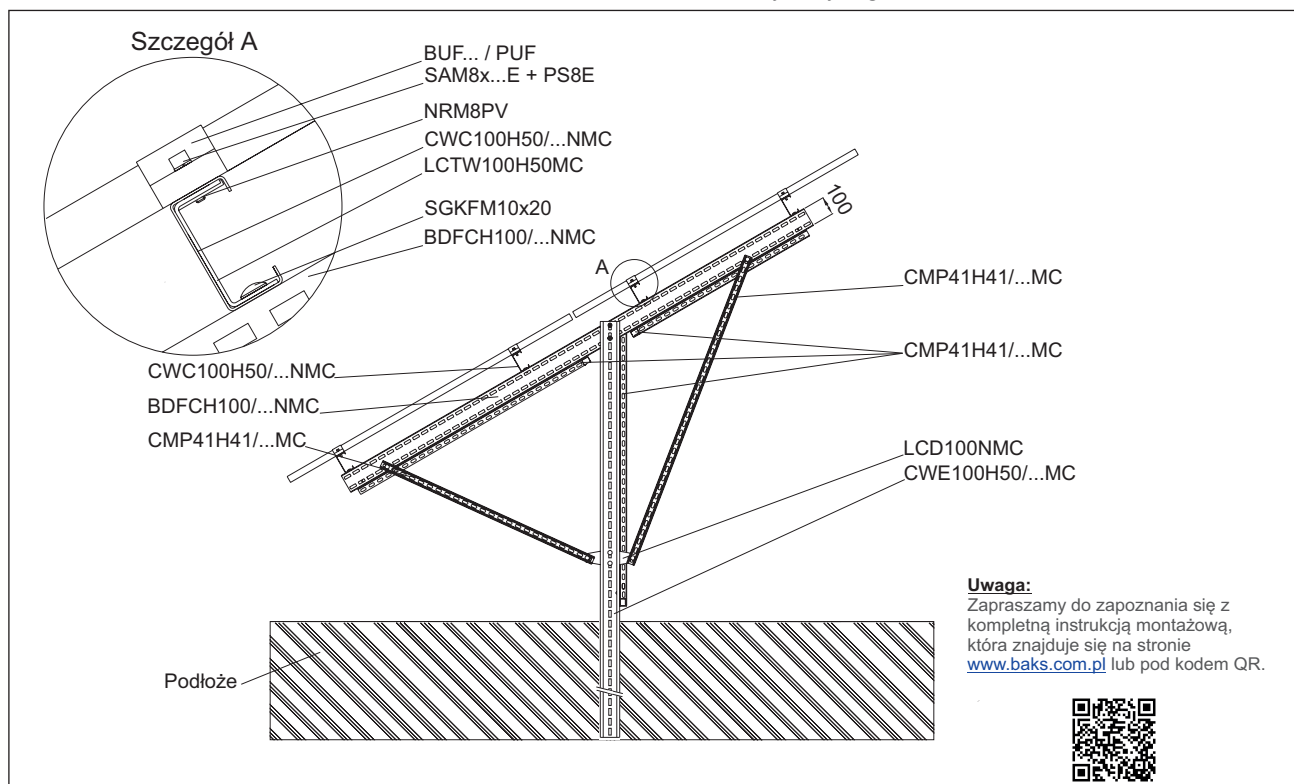

Szczegółowe informacje dotyczące wyrobów znajdują się na stronach 80-172



Konstrukcja wolnostojąca do montażu dwustronnych paneli fotowoltaicznych (BIFACIAL)
System: W-H4G2-BI-25° (opcjonalnie 30°)

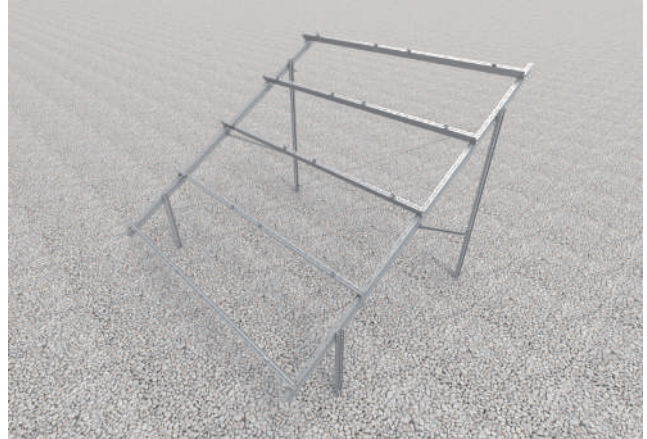
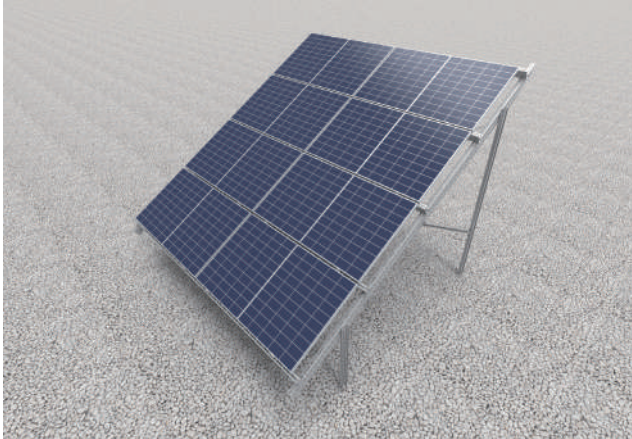

Opis konstrukcji

Kompletny system montażowy umożliwiający zamocowanie paneli dwustronnych (Bifacial), które wykorzystują odbite od gruntu promienie słoneczne.

Opis techniczny:

Materiały systemu montażowego:

MC- Stal konstrukcyjna w powłoce:

Magnelis®, MagiZinc®, PosMAC

A- Aluminium

E- Stal nierdzewna

F- Stal cynkowana metodą cynku płatkowego

Konstrukcja pogładowa.

Układ modułów:

· poziomy/horyzontalny-H

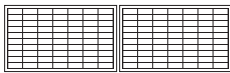

Warunki gruntowe:

· grunt o dobrej/wysokiej nośności

Zalety:

- profile tylko w miejscach ram paneli lub w połowie długości paneli tzw. halfcut (w przypadku paneli podzielonych na pół)
- wykonanie ze stali w powłoce Magnelis®

Warianty montażowe konstrukcji:

- konstrukcja **W-H4G2-BI** - wbijana w grunt (głębokość kotwienia uzależniona od warunków gruntowych)
- konstrukcja **W-H4K2-BI** - słupy podporowe kotwione do fundamentu betonowego
- konstrukcja **W-H4B2-BI** - słupy podporowe zalewane betonem min. C16/20 w wykonanych otworach w gruncie (wielkość otworu uzależniona od warunków gruntowych)
- konstrukcja **W-H4S2-BI** - na zamówienie śruba wkręcana w grunt do mocowania słupa podporowego

Gwarancja

Firma BAKS obejmuje 10 letnim okresem gwarancyjnym elementy wchodzące w skład konstrukcji wsporczej, wyłącznie przy spełnieniu wszystkich warunków gwarancji producenta. Istnieje możliwość wydłużenia gwarancji po spełnieniu dodatkowych wymogów.

Dzięki zastosowaniu konstrukcji wsporczej w miejscach ram paneli lub w połowie długości paneli (w przypadku paneli podzielonych na pół), mamy możliwość pełnego wykorzystania efektywności modułów dwustronnych (Bifacial).



Profile tylko w miejscach ram paneli lub w połowie długości paneli tzw. halfcut (w przypadku paneli podzielonych na pół)

Uwaga:

Zapraszamy do zapoznania się z kompletną instrukcją montażową, która znajduje się na stronie www.baks.com.pl lub pod kodem QR.





Konstrukcja wolnostojąca System: **W-V2G3-WZ-10°**



Opis konstrukcji

Kompletny system montażowy umożliwiający zamocowanie czterech rzędów paneli w układzie wertykalnym skierowanych w kierunkach Wschód - Zachód

Opis techniczny:

Materiały systemu montażowego:

MC- Stal konstrukcyjna w powłoce:

Magnelis®, MagiZinc®, PosMAC

A- Aluminium

E- Stal nierdzewna

F- Stal cynkowana metodą cynku płatkowego

Konstrukcja przebadana pod kątem wytrzymałościowym.

Układ modułów:

- pionowy/wertykalny-V

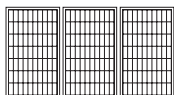

Warunki gruntowe:

- grunt o dobrej/wysokiej nośności

Warianty montażowe konstrukcji:

- konstrukcja **W-V2G3-WZ** wbijana w grunt (głębokość kotwienia uzależniona od warunków gruntowych)
- konstrukcja **W-V2K3-WZ** - słupy podporowe kotwione do fundamentu betonowego
- konstrukcja **W-V2B3-WZ** - słupy podporowe zalewane betonem min. C16/20 w wykonanych otworach w gruncie (wielkość otworu uzależniona od warunków gruntowych)
- konstrukcja **W-V2S3-WZ** - na zamówienie śruba wkręcana w grunt do mocowania słupa podporowego

Gwarancja

Firma BAKS obejmuje 10 letnim okresem gwarancyjnym elementy wchodzące w skład konstrukcji wsporczej, wyłącznie przy spełnieniu wszystkich warunków gwarancji producenta. Istnieje możliwość wydłużenia gwarancji po spełnieniu dodatkowych wymogów.

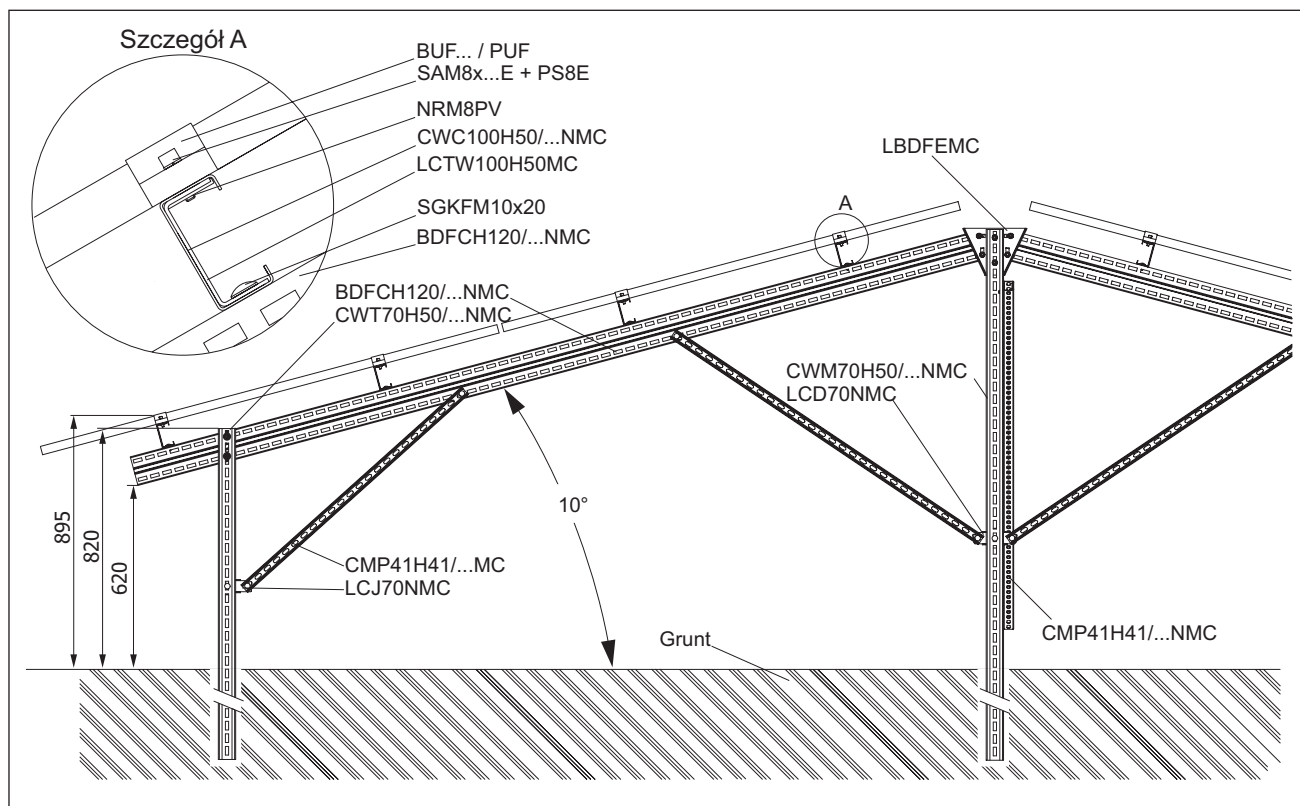

Szczegółowe informacje dotyczące wyrobów znajdują się na stronach 80-172



Konstrukcja wolnostojąca System: **W-V3G2-25°**

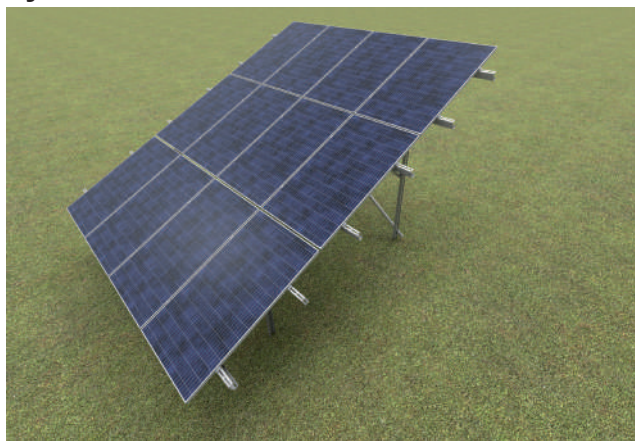

Opis konstrukcji

Kompletny system montażowy umożliwiający zamocowanie trzech rzędów paneli w układzie wertykalnym.

Opis techniczny:

Materiały systemu montażowego:

MC- Stal konstrukcyjna w powłoce:

Magnelis®, MagiZinc®, PosMAC

A- Aluminium

E- Stal nierdzewna

F- Stal cynkowana metodą cynku płatkowego

Konstrukcja przebadana pod kątem wytrzymałościowym.

Układ modułów:

- pionowy/wertykalny-V

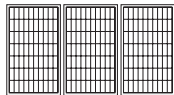

Warunki gruntowe:

- grunt o dobrej/wysokiej nośności

Warianty montażowe konstrukcji:

- konstrukcja **W-V3G2** - wbijana w grunt (głębokość kotwienia uzależniona od warunków gruntowych)
- konstrukcja **W-V3K2** - słupy podporowe kotwione do fundamentu betonowego
- konstrukcja **W-V3B2** - słupy podporowe zalewane betonem min. C16/20 w wykonanych otworach w gruncie (wielkość otworu uzależniona od warunków gruntowych)
- konstrukcja **W-V3S2** - na zamówienie śruba wkręcana w grunt do mocowania słupa podporowego
- konstrukcja **W-V3...2-WZ** - opcja wschód-zachód

Gwarancja

Firma BAKS obejmuje 10 letnim okresem gwarancyjnym elementy wchodzące w skład konstrukcji wsporczej, wyłącznie przy spełnieniu wszystkich warunków gwarancji producenta. Istnieje możliwość wydłużenia gwarancji po spełnieniu dodatkowych wymogów.

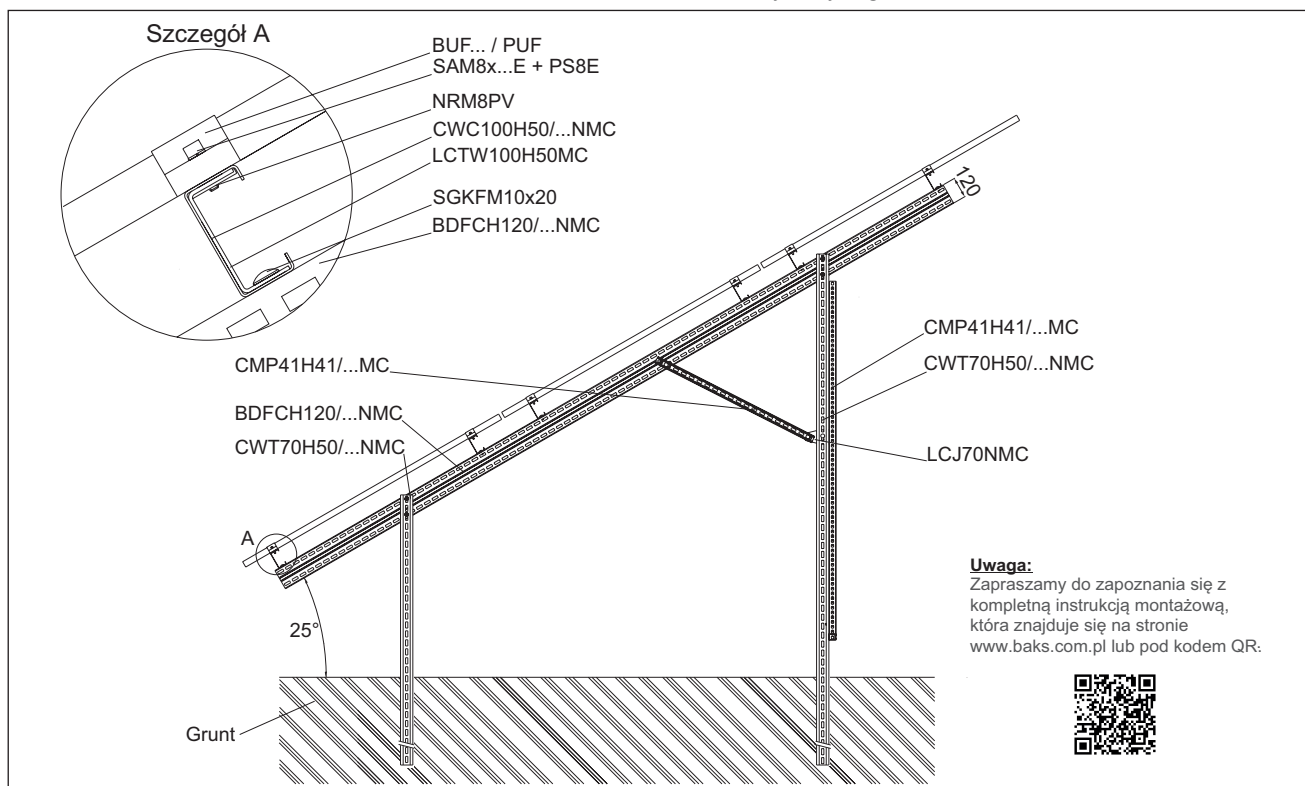

Szczegółowe informacje dotyczące wyrobów znajdują się na stronach 80-172



Konstrukcja wolnostojąca System: **W-H3G3-WZ-10°**

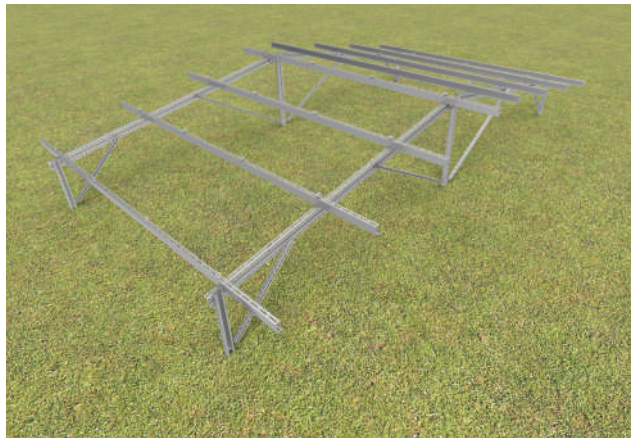

Opis konstrukcji

Kompletny system montażowy umożliwiający zamocowanie sześciu rzędów paneli w układzie poziomym skierowanych w kierunkach Wschód - Zachód.

Opis techniczny:

Materiały systemu montażowego:

MC- Stal konstrukcyjna w powłoce:

Magnelis®, MagiZinc®, PosMAC

A- Aluminium

E- Stal nierdzewna

F- Stal cynkowana metodą cynku płatkowego

Konstrukcja przebadana pod kątem wytrzymałościowym.

Układ modułów:

- poziomy/horizontalny-H



Warunki gruntowe:

- grunt o dobrej/wysokiej nośności

Warianty montażowe konstrukcji:

- konstrukcja **W-H3G3-WZ** wbijana w grunt (głębokość kotwienia uzależniona od warunków gruntowych)
- konstrukcja **W-H3K3-WZ** - słupy podporowe kotwione do fundamentu betonowego
- konstrukcja **W-H3B3-WZ** - słupy podporowe zalewane betonem min. C16/20 w wykonanych otworach w gruncie (wielkość otworu uzależniona od warunków gruntowych)
- konstrukcja **W-H3S3-WZ** - na zamówienie śruba wkręcana w grunt do mocowania słupa podporowego

Gwarancja

Firma BAKS obejmuje 10 letnim okresem gwarancyjnym elementy wchodzące w skład konstrukcji wsporczej, wyłącznie przy spełnieniu wszystkich warunków gwarancji producenta. Istnieje możliwość wydłużenia gwarancji po spełnieniu dodatkowych wymogów.

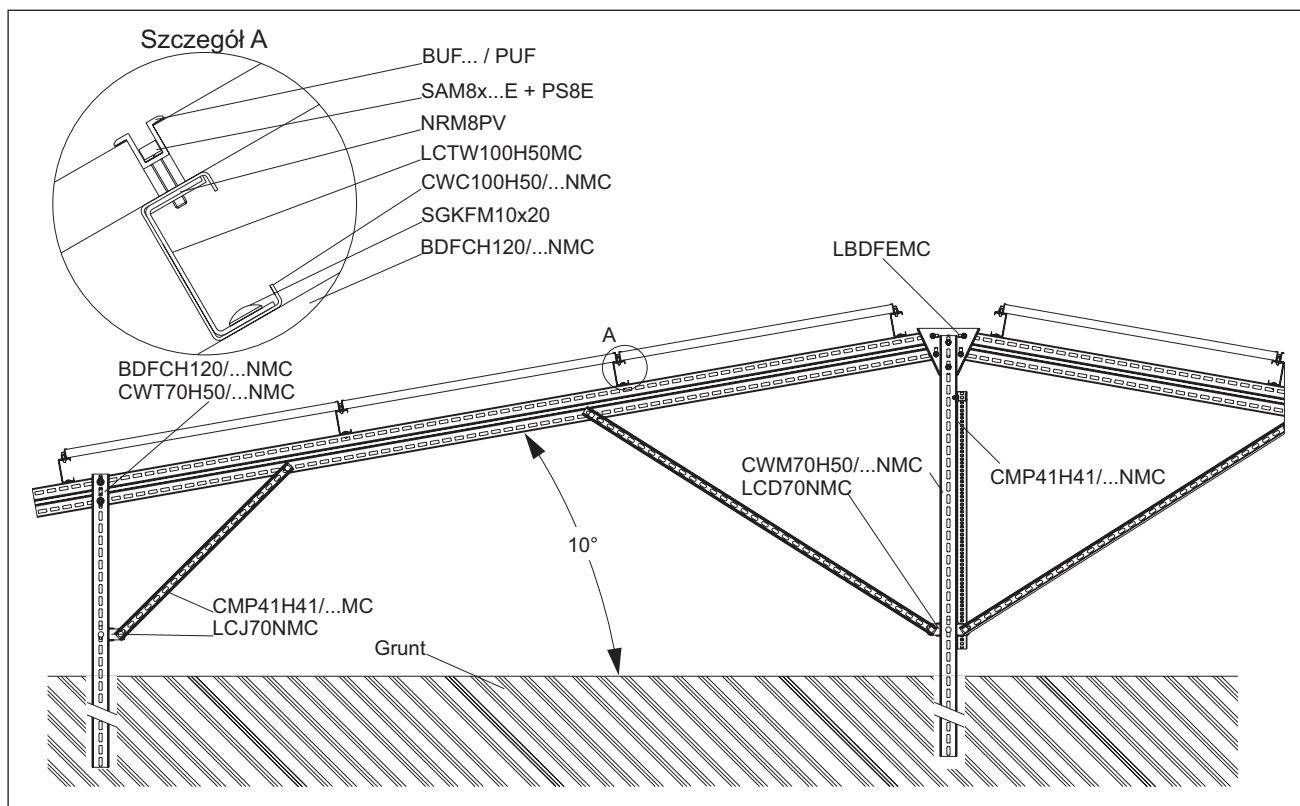

Szczegółowe informacje dotyczące wyrobów znajdują się na stronach 80-172



Konstrukcja wolnostojąca System: **W-H5G2-25°**

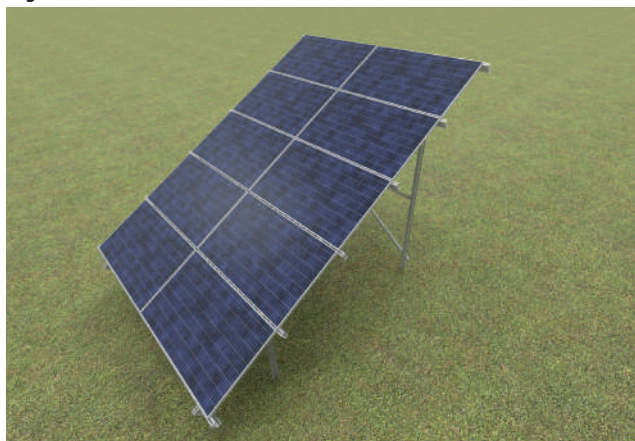

Opis konstrukcji

Kompletny system montażowy umożliwiający zamocowanie pięciu rzędów paneli w układzie horyzontalnym.

Opis techniczny:

Materiały systemu montażowego:

MC- Stal konstrukcyjna w powłoce:

Magnelis®, MagiZinc®, PosMAC

A- Aluminium

E- Stal nierdzewna

F- Stal cynkowana metodą cynku płatkowego

Konstrukcja przebadana pod kątem wytrzymałościowym.

Układ modułów:

- poziomy/horyzontalny-H

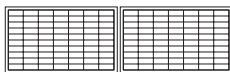

Warunki gruntowe:

- grunt o dobrej/wysokiej nośności

Warianty montażowe konstrukcji:

- konstrukcja **W-H5G2** wbijana w grunt (głębokość kotwienia uzależniona od warunków gruntowych)
- konstrukcja **W-H5K2** - słupy podporowe kotwione do fundamentu betonowego
- konstrukcja **W-H5B2** - słupy podporowe zalewane betonem min. C16/20 w wykonanych otworach w gruncie (wielkość otworu uzależniona od warunków gruntowych)
- konstrukcja **W-H5S2** - na zamówienie śruba wkręcana w grunt do mocowania słupa podporowego
- konstrukcja **W-H5...2-WZ** - opcja wschód-zachód

Gwarancja

Firma BAKS obejmuje 10 letnim okresem gwarancyjnym elementy wchodzące w skład konstrukcji wsporczej, wyłącznie przy spełnieniu wszystkich warunków gwarancji producenta. Istnieje możliwość wydłużenia gwarancji po spełnieniu dodatkowych wymogów.

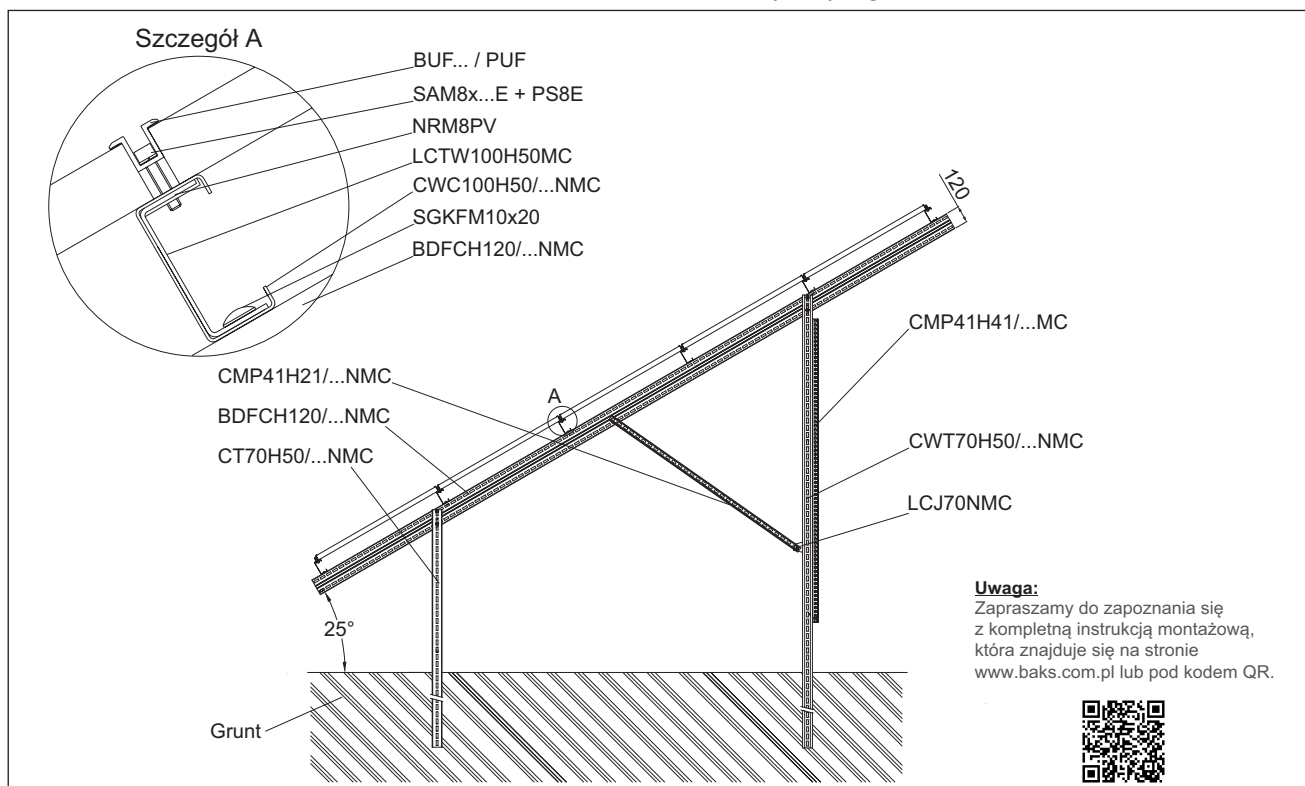

Szczegółowe informacje dotyczące wyrobów znajdują się na stronach 80-172



Konstrukcja wolnostojąca System: **W-H6G2-25°**



Opis konstrukcji

Kompletny system montażowy umożliwiający zamocowanie sześciu rzędów paneli w układzie horyzontalnym.

Opis techniczny:

Materiały systemu montażowego:

MC- Stal konstrukcyjna w powłoce:

Magnelis®, MagiZinc®, PosMAC

A- Aluminium

E- Stal nierdzewna

F- Stal cynkowana metodą cynku płatkowego

Konstrukcja przebadana pod kątem wytrzymałościowym.

Układ modułów:

- poziomy/horyzontalny-H

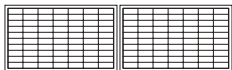

Warunki gruntowe:

- grunt o dobrej/wysokiej nośności

Warianty montażowe konstrukcji:

- konstrukcja **W-H6G2** wbijana w grunt (głębokość kotwienia uzależniona od warunków gruntowych)
- konstrukcja **W-H6K2** - słupy podporowe kotwione do fundamentu betonowego
- konstrukcja **W-H6B2** - słupy podporowe zalewane betonem min. C16/20 w wykonanych otworach w gruncie (wielkość otworu uzależniona od warunków gruntowych)
- konstrukcja **W-H6S2** - na zamówienie śruba wkręcana w grunt do mocowania słupa podporowego
- konstrukcja **W-H6...2-WZ** - opcja wschód-zachód

Gwarancja

Firma BAKS obejmuje 10 letnim okresem gwarancyjnym elementy wchodzące w skład konstrukcji wsporczej, wyłącznie przy spełnieniu wszystkich warunków gwarancji producenta. Istnieje możliwość wydłużenia gwarancji po spełnieniu dodatkowych wymogów.

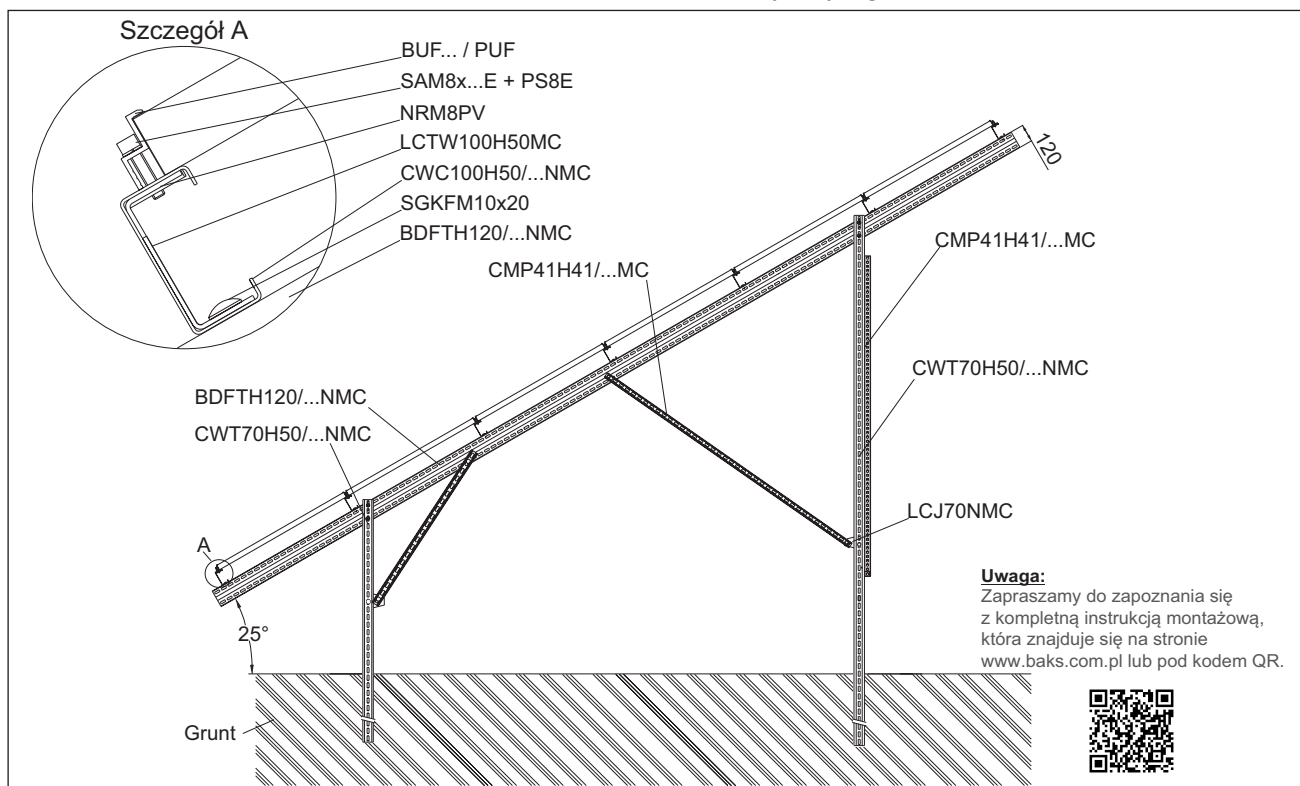

Szczegółowe informacje dotyczące wyrobów znajdują się na stronach 80-172

Konstrukcje do montażu paneli fotowoltaicznych na dachu skośnym

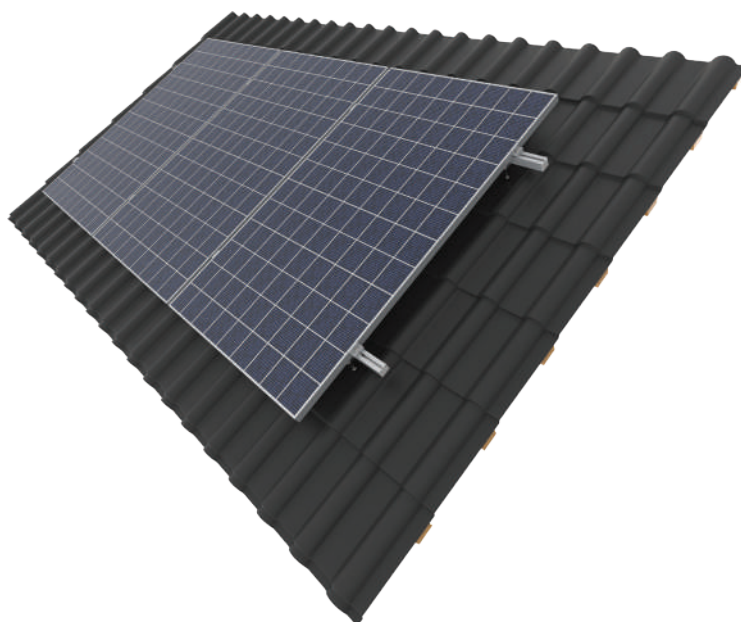

Systemy konstrukcji na dach skośny przystosowane są do różnych rodzajów pokryć:

- blachodachówka lub blacha falista, System: **DS-V1N, DS-H1N**
- blacha na rąbek, System: **DS-V2N, DS-H2N**
- gont bitumiczny, System: **DS-V3N, DS-H3N**
- dachówka ceramiczna, System: **DS-V4N, DS-H4N**
- dachówka karpiówka, System: **DS-V5N, DS-H5N**
- blacha trapezowa, System: **DS-V6aN, DS-H6aN, DS-V6bN, DS-H6bN, DS-V6cN, DS-H6cN**
- papa/membrana, System: **DS-V7N, DS-H7N**



Przykładowe elementy systemu:

 <p>Profil aluminiowy PAL30H32..., PAL40H40...</p>	 <p>Uchwyty panelu z podkładką uziemiającą PUFP i BUFP...</p>	 <p>Profil aluminiowy PAL40H80..., PAL40H120...</p>	 <p>Szyna montażowa aluminiowa SM... i SMA...</p>
 <p>Łącznik szyny montażowej LPSMA40, LPSMA</p>	 <p>Uchwyt dachowy regulowany DUR40E</p>	 <p>Uchwyt dachowy regulowany DUFR60E</p>	 <p>Uchwyt regulowany do blachy trapezowej RUBTE</p>

Zalety konstrukcji do montażu paneli fotowoltaicznych na dachu skośnym

- zmodyfikowane profile aluminiowe w połączeniu z klemami typu klik istotnie przyspieszają montaż
- płynna regulacja oraz podłużna perforacja profili CWP40H35...MC pozwala na swobodny i szybki montaż konstrukcji nawet w przypadku występujących na dachu nierówności
- specjalnie wyprofilowane uchwyty zapewniają stabilne i mocne połączenie z konstrukcją lub poszyciem dachu
- wszystkie elementy konstrukcji wykonane ze stali nierdzewnej poddawane są obróbce ścierniej, co gwarantuje estetyczny wygląd
- elementy konstrukcji po wyjęciu z opakowania są gotowe do użycia i nie wymagają dodatkowego kompletowania
- produkty wyprodukowane w Polsce!

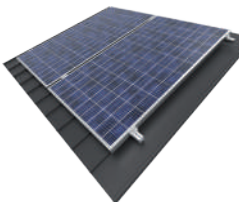
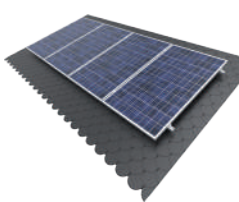
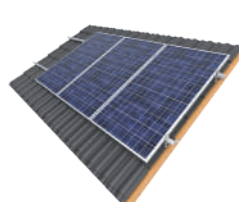
Systemy:

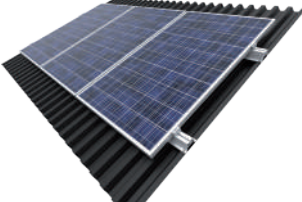
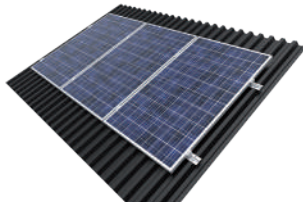
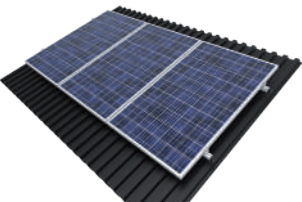
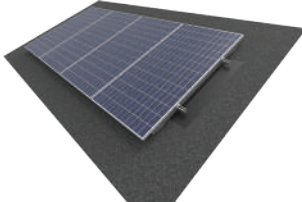
<p>Blachodachówka</p>  <p>DS-V1N</p>	<p>Błacha na rąbek</p>  <p>DS-V2N</p>	<p>Gont bitumiczny</p>  <p>DS-V3N</p>	<p>Dachówka ceramiczna</p>  <p>DS-V4N</p>	<p>Dachówka karpiówka</p>  <p>DS-V5N</p>
<p>Błacha trapezowa</p>  <p>DS-V6aN</p>	<p>Błacha trapezowa</p>  <p>DS-V6bN</p>	<p>Błacha trapezowa</p>  <p>DS-V6cN</p>	<p>Papa</p>  <p>DS-V7N</p>	

Dla dachów skośnych pokrytych:

- dachówką ceramiczną i betonową
- blachą trapezową
- blachodachówką
- dachówką karpiówką
- blachą łączoną na rąbek
- gontem bitumicznym
- papą
- membraną

Istnieje możliwość stosowania zamiennie profili:

- PAL40H40/... (aluminiowy)
- PAL30H32/... (aluminiowy)*
- *ograniczenie do 1 strefy wiatrowej i 1, 2 i 3 strefy śniegowej
- CWP40H35/...MC (stal w powłoce: Magnelis®, MagiZinc®, PosMAC)
- PAL40H80/... (aluminiowy)
- PAL40H120/... (aluminiowy)

Przykład:

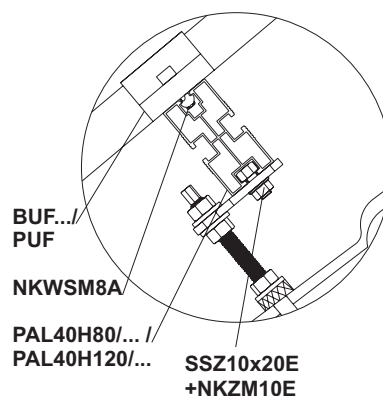
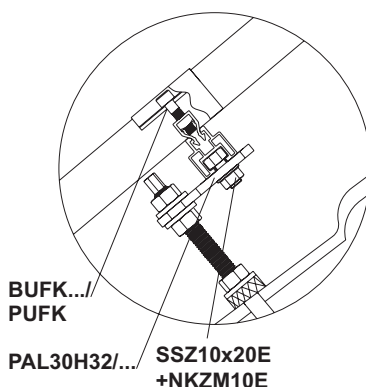
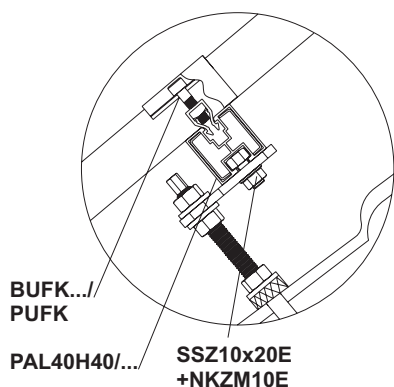
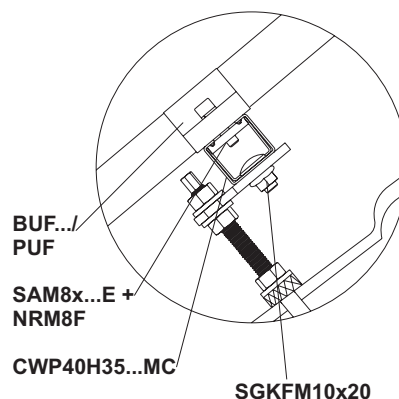
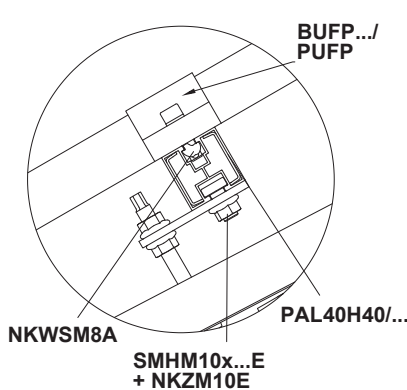
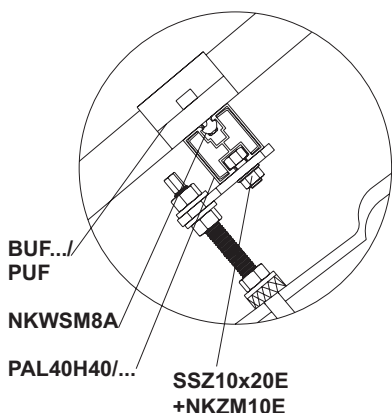
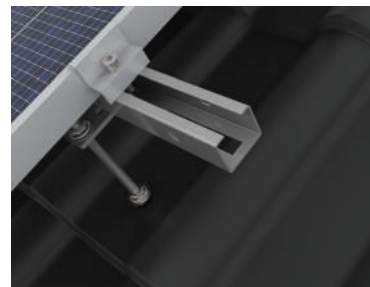
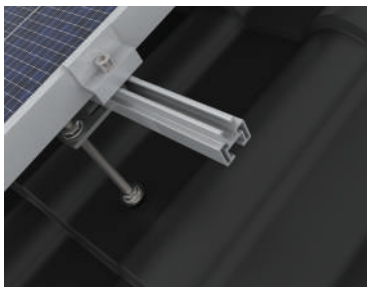
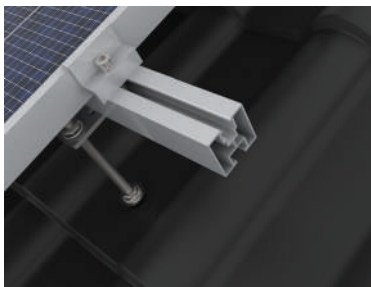



Konstrukcja do montażu paneli fotowoltaicznych na dachu skośnym pokrytym blachodachówką lub blachą falistą System: **DS-V1N**

ST

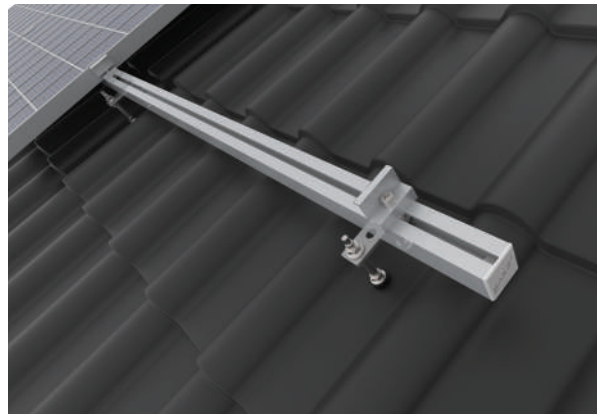
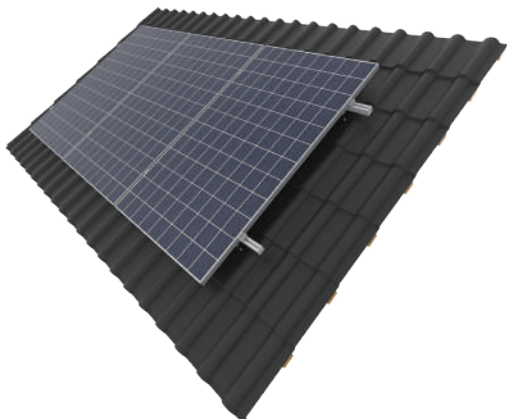

Opis konstrukcji

Kompletny system wsporczy umożliwiający zamocowanie dowolnej liczby paneli PV w układzie wertykalnym na dachu skośnym pokrytym blachodachówką lub blachą falistą.

Opis techniczny:

Materiały systemu montażowego:

A- Aluminium

E- Stal nierdzewna

MC- Stal konstrukcyjna w powłoce:

Magnelis®, MagiZinc®, PosMAC

Konstrukcja przebadana pod kątem wytrzymałościowym.

Montaż śrub dwugwintowych do krokwi dachowych.

Układ modułów:

· poziomy/horizontalny-H

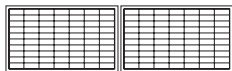

· pionowy/wertykalny-V

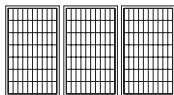

Wersje wykonania:

- profil **PAL40H40** do montażu paneli
- profil **PAL30H32** do montażu paneli
- profil **CWP40H35...MC** do montażu paneli
- profil **PAL40H80/...** do montażu paneli
- profil **PAL40H120/...** do montażu paneli

Zalety:

- szeroki zakres regulacji wysokości profili względem dachu dzięki długiej gwintowanej części śruby
- dodatkowa regulacja położenia profili dzięki podłużnemu otworowi w adapterze AD...E
- wykonanie elementów ze stali nierdzewnej oraz aluminium gwarantuje bardzo wysoką odporność antykorozyjną
- duża stabilność konstrukcji dzięki zastosowaniu profilu aluminiowego ze specjalnie wyprofilowanym przekrojem lub wzmocnionego profilu stalowego
- śruby dwugwintowe wyposażone w gumę zapewniającą podstawowe uszczelnienie otworu w blachodachówce

Gwarancja

Firma BAKS obejmuje 10 letnim okresem gwarancyjnym elementy wchodzące w skład konstrukcji wsporczej, wyłącznie przy spełnieniu wszystkich warunków gwarancji producenta. Istnieje możliwość wydłużenia gwarancji po spełnieniu dodatkowych wymogów.

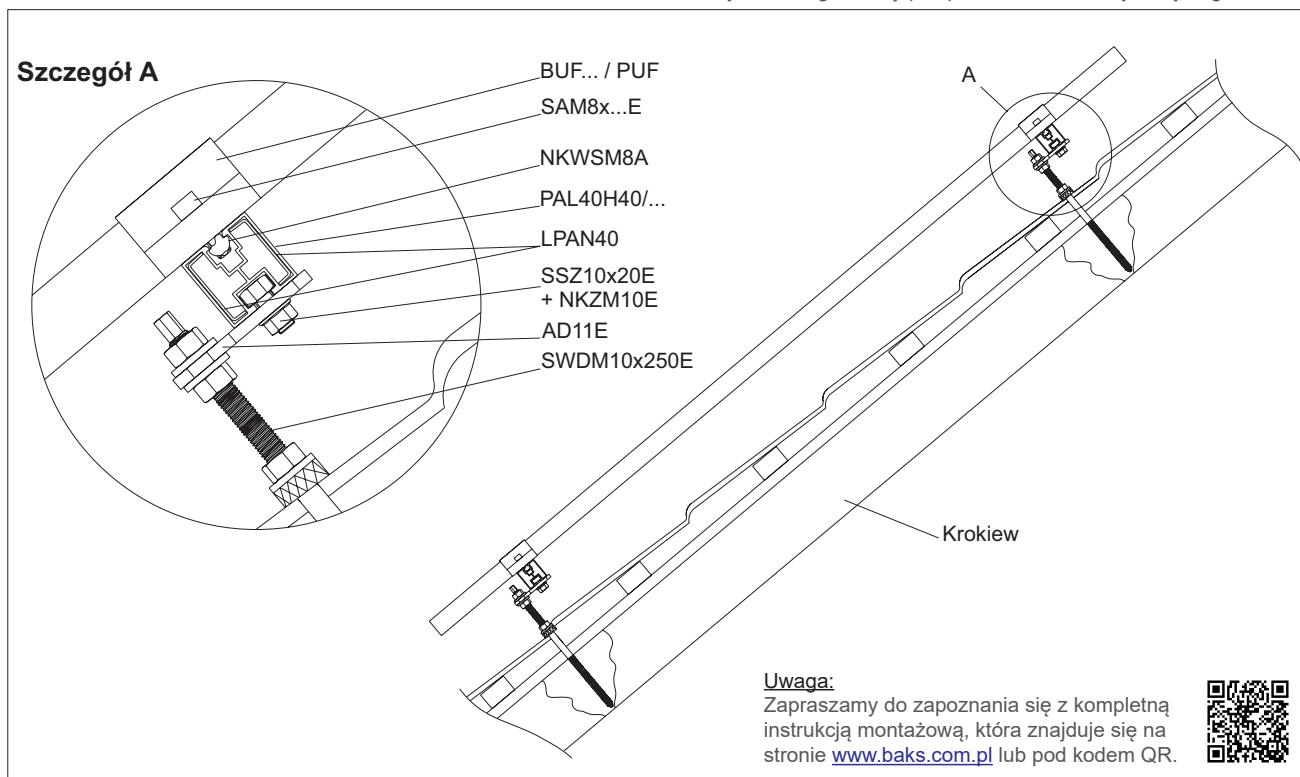

Uwaga:

Zapraszamy do zapoznania się z kompletną instrukcją montażową, która znajduje się na stronie www.baks.com.pl lub pod kodem QR.





Konstrukcja do montażu paneli fotowoltaicznych na dachu skośnym pokrytym blachą na rąbek System: **DS-V2N**

ST

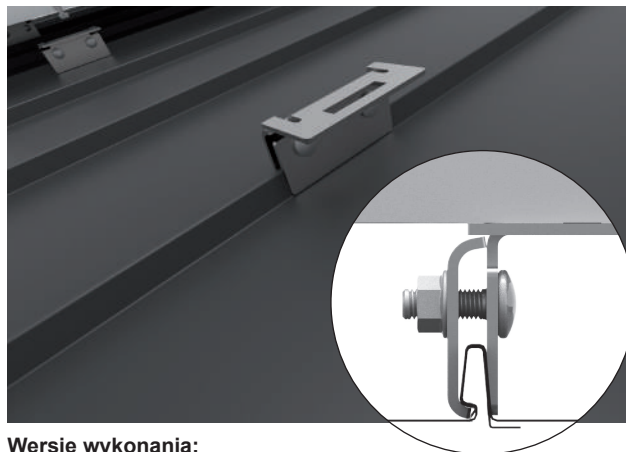
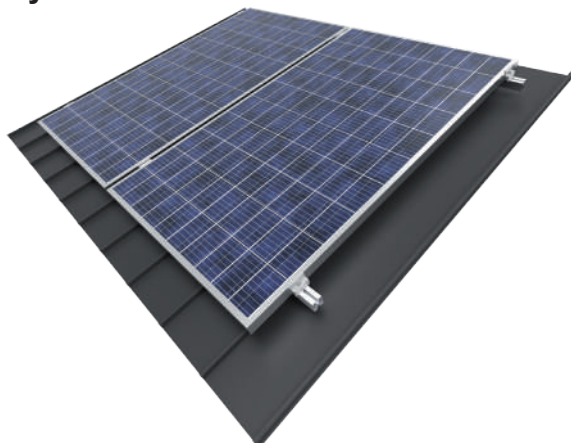

Opis konstrukcji

Kompletny system wsporczy umożliwiający zamocowanie dowolnej liczby paneli PV w układzie wertykalnym na dachu skośnym pokrytym blachą na rąbek.

Opis techniczny:

Materiały systemu montażowego:

A- Aluminium

E- Stal nierdzewna

MC- Stal konstrukcyjna w powłoce:

Magnelis®, MagiZinc®, PosMAC

Konstrukcja przebadana pod kątem wytrzymałościowym.

Uchwyty należy montować do pierwszych trzech rąbków licząc od krawędzi każdego rzędu paneli, a następnie co drugi rąbek

Układ modułów:

· poziomy/horyzontalny-H

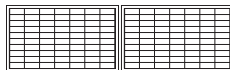

· pionowy/wertykalny-V

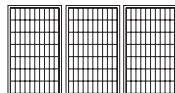

Wersje wykonania:

- profil **PAL40H40** do montażu paneli
- profil **PAL30H32** do montażu paneli
- profil **CWP40H35...MC** do montażu paneli
- profil **PAL40H80/...** do montażu paneli
- profil **PAL40H120/...** do montażu paneli

Zalety:

- montaż konstrukcji do rąbka bez ingerencji w strukturę pokrycia dachowego
- szybki montaż uchwytów bez konieczności lokalizacji krokwi dachowych
- różne wersje uchwytów do blachy zapewniających stabilny montaż przy większości systemów blach łączonych na rąbek
- wykonanie elementów ze stali nierdzewnej oraz aluminium gwarantuje bardzo wysoką odporność antykorozyjną
- duża stabilność konstrukcji dzięki zastosowaniu profilu aluminiowego ze specjalnie wyprofilowanym przekrojem

Gwarancja

Firma BAKS obejmuje 10 letnim okresem gwarancyjnym elementy wchodzące w skład konstrukcji wsporczej, wyłącznie przy spełnieniu wszystkich warunków gwarancji producenta. Istnieje możliwość wydłużenia gwarancji po spełnieniu dodatkowych wymogów.

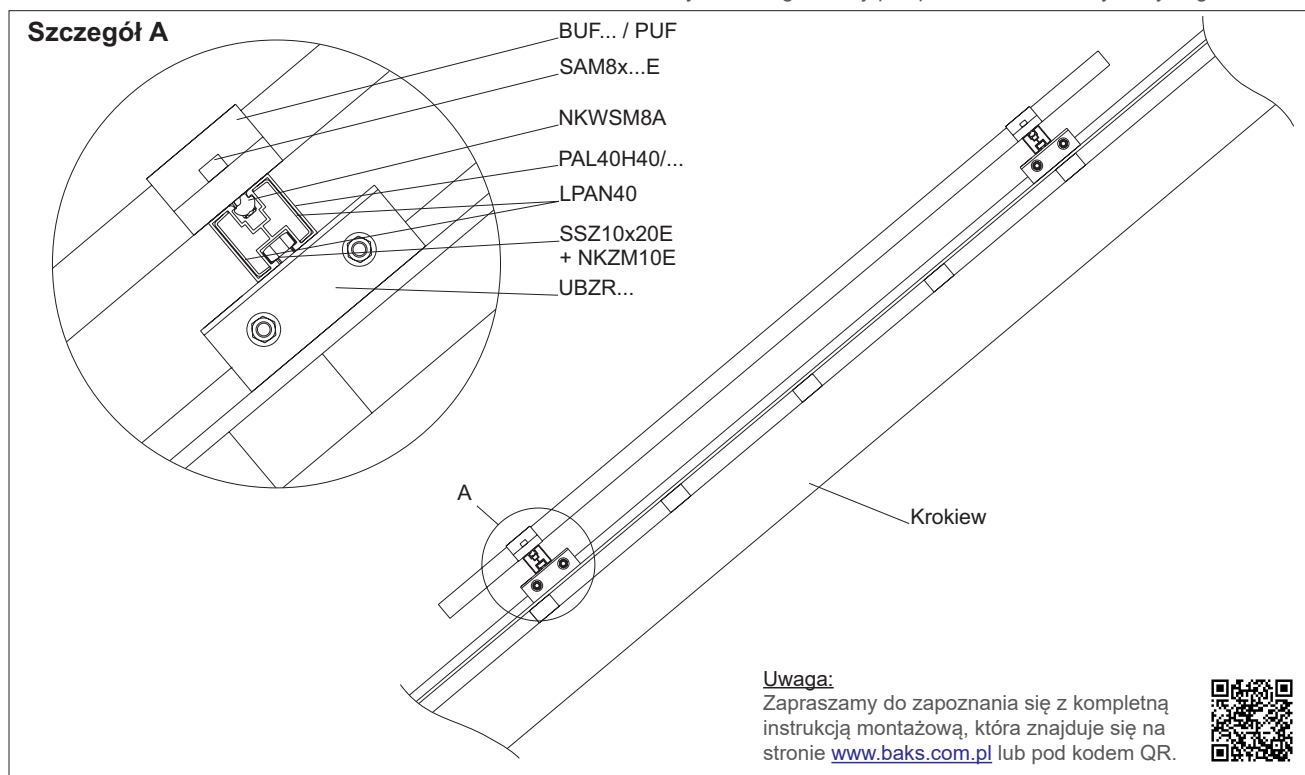

Uwaga:

Zapraszamy do zapoznania się z kompletną instrukcją montażową, która znajduje się na stronie www.baks.com.pl lub pod kodem QR.





Konstrukcja do montażu paneli fotowoltaicznych na dachu skośnym pokrytym gontem bitumicznym

System: DS-V3N

ST

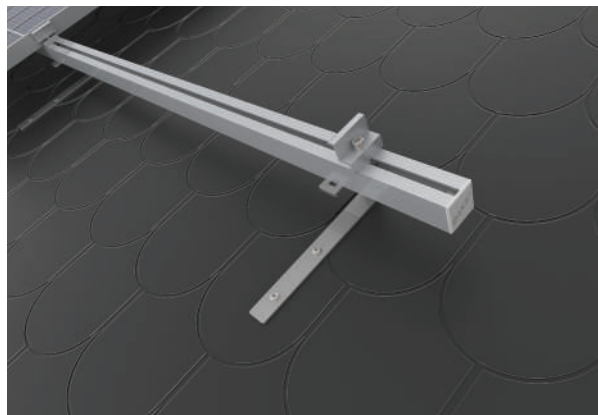
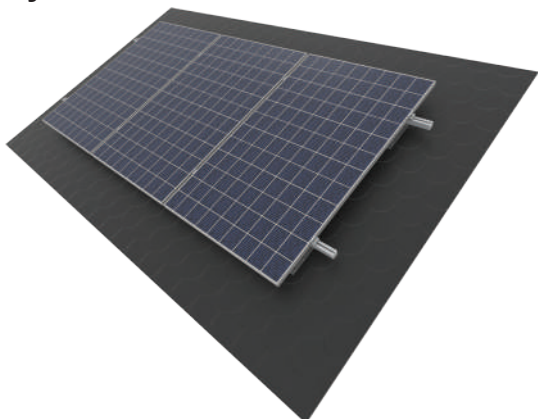

Opis konstrukcji

Kompletny system wsporczy umożliwiający zamocowanie dowolnej liczby paneli PV w układzie wertykalnym na dachu skośnym pokrytym gontem bitumicznym.

Opis techniczny:

Materiały systemu montażowego:

A- Aluminium

E- Stal nierdzewna

MC- Stal konstrukcyjna w powłoce:

Magnelis®, MagiZinc®, PosMAC

Konstrukcja przebadana pod kątem wytrzymałościowym.

Montaż śrub dwugwintowych do krokwi dachowych.

Układ modułów:

· poziomy/horyzontalny-H

· pionowy/wertykalny-V

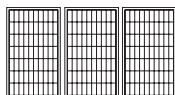
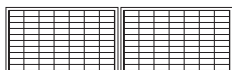

Wersje wykonania:

- profil PAL40H40 do montażu paneli
- profil PAL30H32 do montażu paneli
- profil CWP40H35...MC do montażu paneli
- profil PAL40H80/... do montażu paneli
- profil PAL40H120/... do montażu paneli

Zalety:

- kształt uchwytów montażowych zapewniający wysoką stabilność konstrukcji
- wykonanie elementów ze stali nierdzewnej oraz aluminium gwarantuje bardzo wysoką odporność antykorozyjną
- duża stabilność konstrukcji dzięki zastosowaniu profilu aluminiowego ze specjalnie wyprofilowanym przekrojem
- dzięki zastosowaniu ceownika istnieje możliwość poprowadzenia przewodów w jego wnętrzu

Gwarancja

Firma BAKS obejmuje 10 letnim okresem gwarancyjnym elementy wchodzące w skład konstrukcji wsporczej, wyłącznie przy spełnieniu wszystkich warunków gwarancji producenta. Istnieje możliwość wydłużenia gwarancji po spełnieniu dodatkowych wymogów.

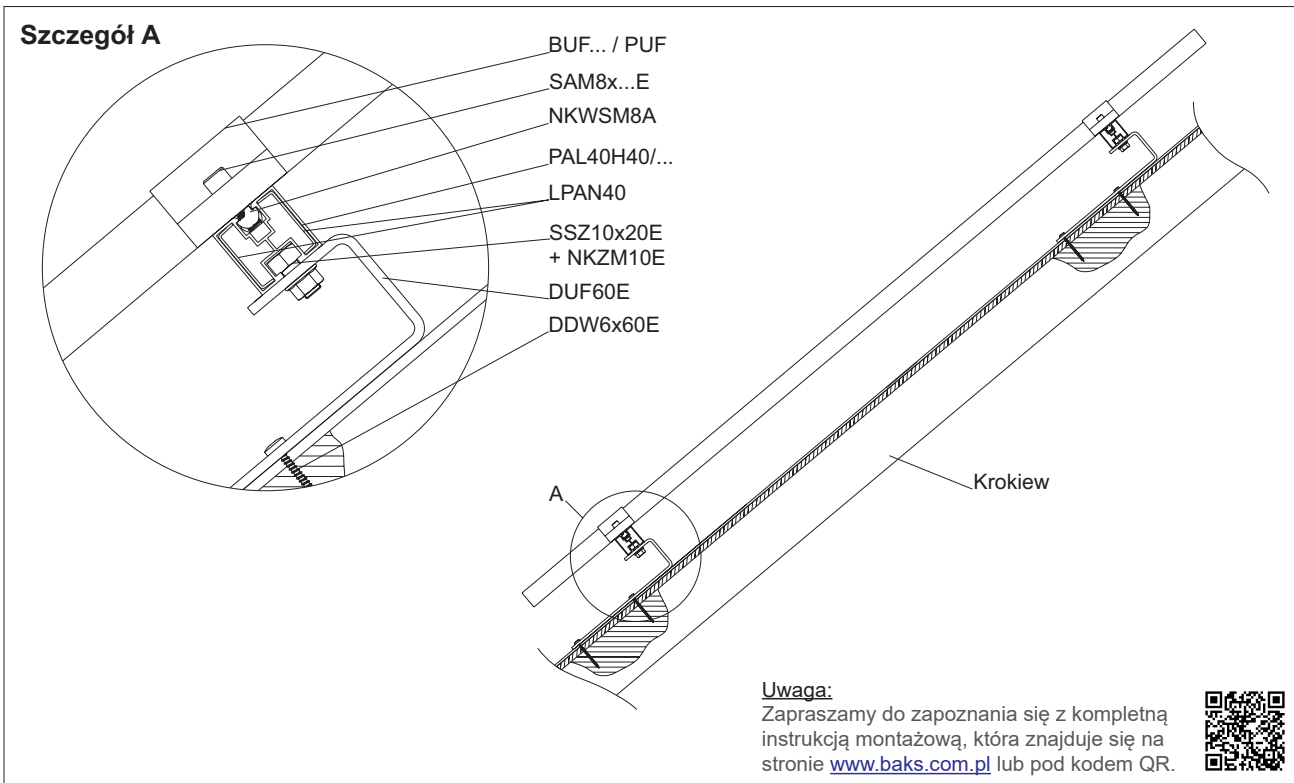



Konstrukcja do montażu paneli fotowoltaicznych na dachu skośnym pokrytym dachówką ceramiczną System: DS-V4N

ST

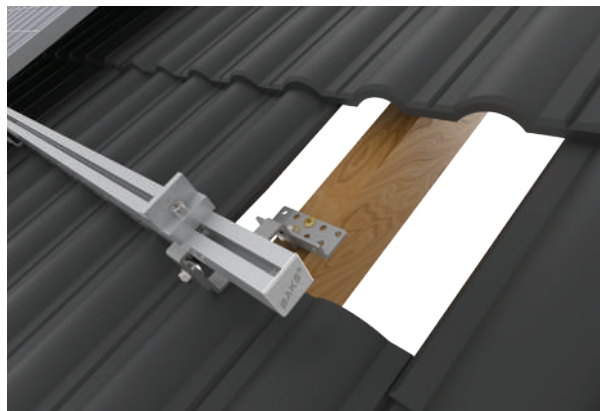
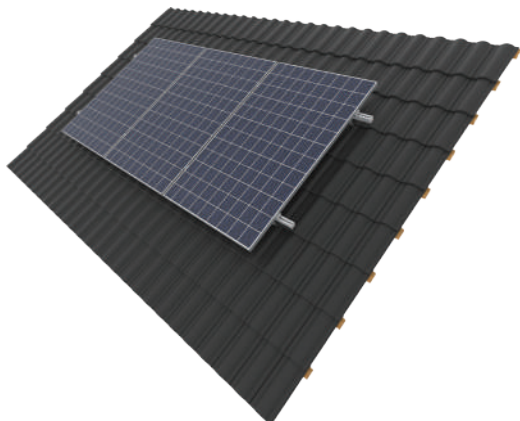

Opis konstrukcji

Kompletny system wsporczy umożliwiający zamocowanie dowolnej liczby paneli PV w układzie wertykalnym na dachu skośnym pokrytym dachówką ceramiczną lub betonową.

Opis techniczny:

Materiały systemu montażowego:

A- Aluminium

E- Stal nierdzewna

MC- Stal konstrukcyjna w powłoce:

Magnelis®, MagiZinc®, PosMAC

Konstrukcja przebadana pod kątem wytrzymałościowym.

Montaż uchwytych wkrętami do krokwi dachowych.

Wersje wykonania:

- profil PAL40H40 do montażu paneli

- profil PAL30H32 do montażu paneli

- profil CWP40H35...MC do montażu paneli

- profil PAL40H80/... do montażu paneli

- profil PAL40H120/... do montażu paneli

Układ modułów:

· poziomy/horyzontalny-H

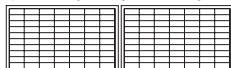

· pionowy/wertykalny-V

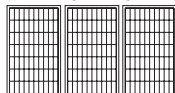

Zalety:

- szeroki zakres regulacji uchwytych dzięki podłużnym otworom w każdym z 3 elementów uchwytych
- gęste otworowanie w części bezpośrednio przylegającej do więzby dachowej zapewnia możliwość regulacji uchwytych i prawidłowe ustawienie względem dachówek tak aby hak znajdował się na środku dachówki montowanej poniżej
- wydłużone środkowe ramię uchwytych pozwala na montaż haków do większości dachówek ceramicznych i betonowych dostępnych na rynku
- wykonanie elementów ze stali nierdzewnej oraz aluminium gwarantuje bardzo wysoką odporność antykorozyjną
- duża stabilność konstrukcji dzięki zastosowaniu profilu aluminiowego ze specjalnie wyprofilowanym przekrojem

Gwarancja

Firma BAKS obejmuje 10 letnim okresem gwarancyjnym elementy wchodzące w skład konstrukcji wsporczej, wyłącznie przy spełnieniu wszystkich warunków gwarancji producenta. Istnieje możliwość wydłużenia gwarancji po spełnieniu dodatkowych wymogów.

Szczegół A

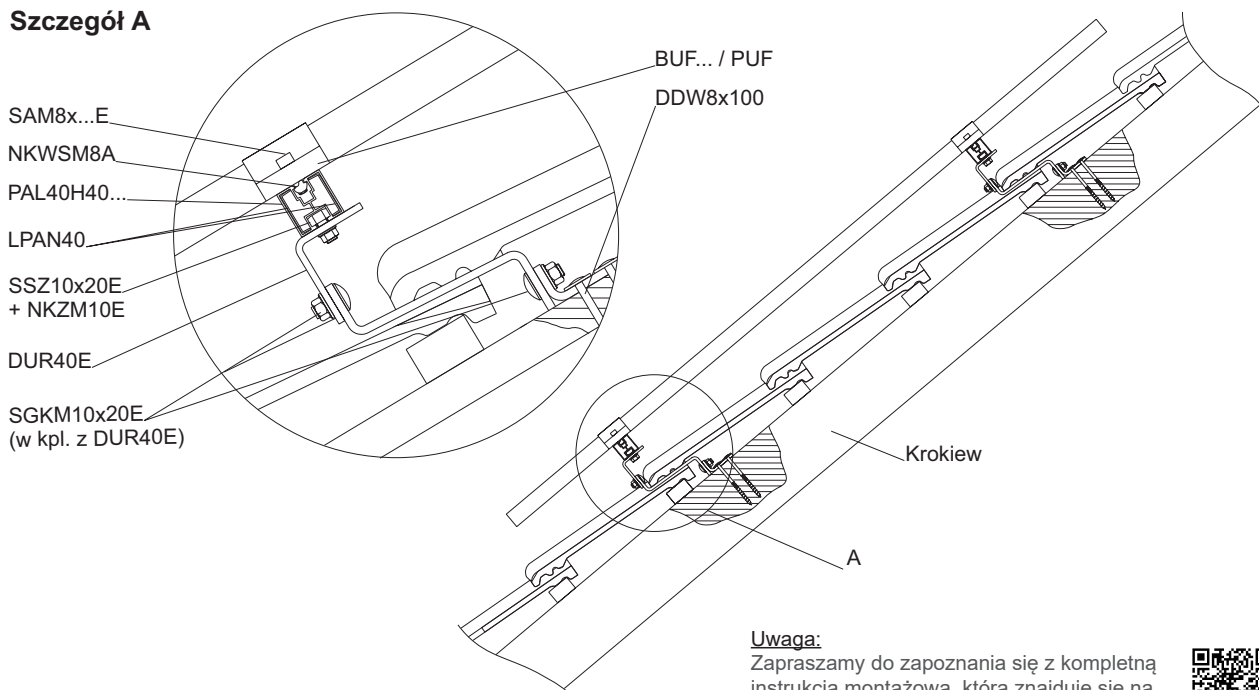

Uwaga:

Zapraszamy do zapoznania się z kompletną instrukcją montażową, która znajduje się na stronie www.baks.com.pl lub pod kodem QR.





Konstrukcja do montażu paneli fotowoltaicznych na dachu skośnym pokrytym dachówką karpiówką System: DS-V5N

ST

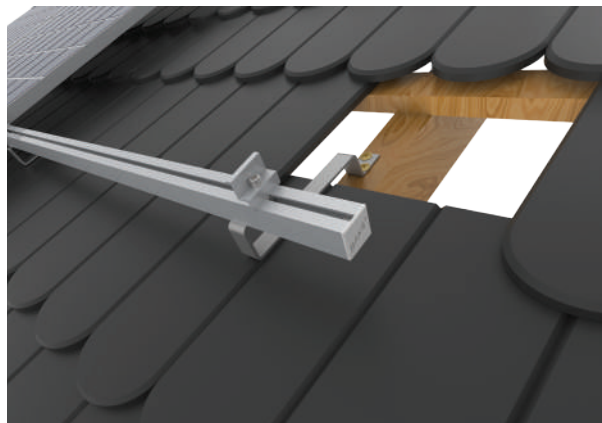
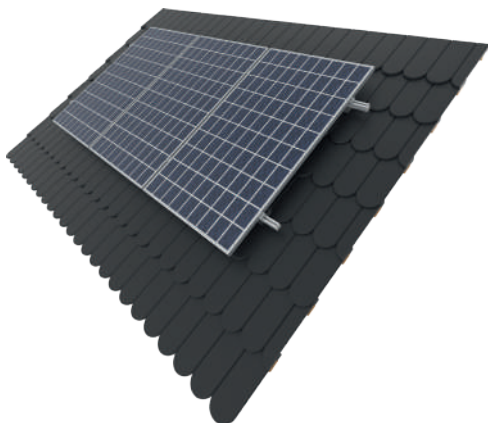

Opis konstrukcji

Kompletny system wsporczy umożliwiający zamocowanie dowolnej liczby paneli PV w układzie wertykalnym na dachu skośnym pokrytym dachówką karpiówką.

Opis techniczny:

Materiały systemu montażowego:

A- Aluminium

E- Stal nierdzewna

MC- Stal konstrukcyjna w powłoce:

Magnelis®, MagiZinc®, PosMAC

Konstrukcja przebadana pod kątem wytrzymałościowym.

Montaż uchwytych wkrętami do krokwi dachowych.

Układ modułów:

· poziomy/horyzontalny-H

· pionowy/wertykalny-V

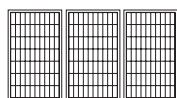
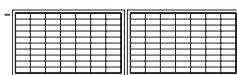

Wersje wykonania:

- profil PAL40H40 do montażu paneli
- profil PAL30H32 do montażu paneli
- profil CWP40H35...MC do montażu paneli
- profil PAL40H80/... do montażu paneli
- profil PAL40H120/... do montażu paneli

Zalety:

- wydłużone ramię uchwytów pozwala na montaż haków do większości dachówek karpiówek dostępnych na rynku
- wykonanie elementów ze stali nierdzewnej oraz aluminium gwarantuje bardzo wysoką odporność antykorozyjną
- duża stabilność konstrukcji dzięki zastosowaniu profilu aluminiowego ze specjalnie wyprofilowanym przekrojem lub wzmocnionego profilu stalowego

Gwarancja

Firma BAKS obejmuje 10 letnim okresem gwarancyjnym elementy wchodzące w skład konstrukcji wsporczej, wyłącznie przy spełnieniu wszystkich warunków gwarancji producenta. Istnieje możliwość wydłużenia gwarancji po spełnieniu dodatkowych wymogów.

Szczegół A

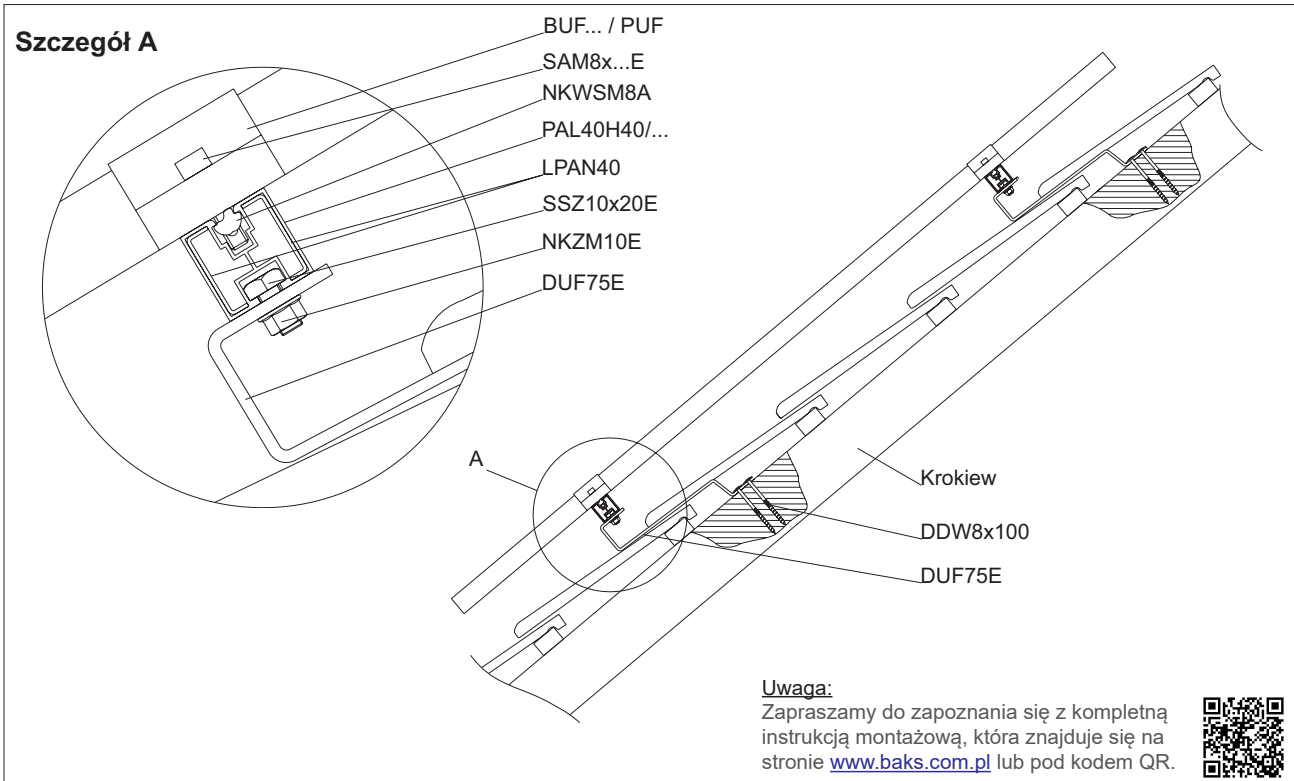

Uwaga:

Zapraszamy do zapoznania się z kompletną instrukcją montażową, która znajduje się na stronie www.baks.com.pl lub pod kodem QR.





Konstrukcja do montażu paneli fotowoltaicznych na dachu skośnym pokrytym blachą trapezową - szyna wysoka
System: DS-V6aN

ST

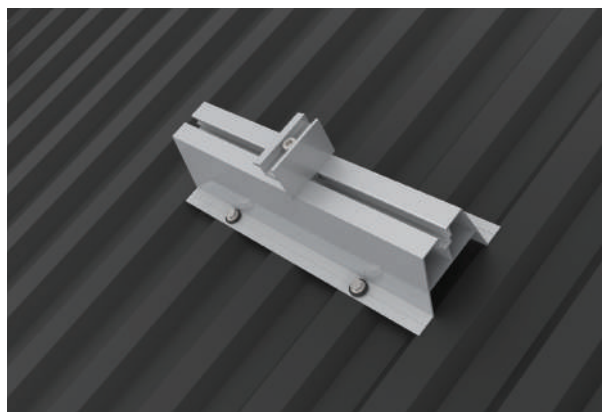
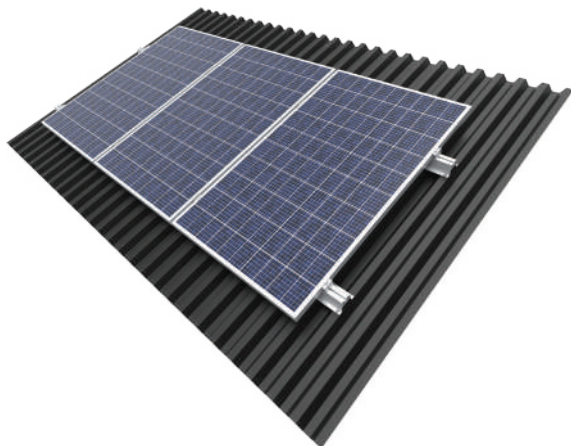

Opis konstrukcji

Kompletny system wsporczy umożliwiający zamocowanie dowolnej liczby paneli PV w układzie wertykalnym na dachu skośnym pokrytym blachą trapezową.

Opis techniczny:

Materiały systemu montażowego:

A- Aluminium

E- Stal nierdzewna

Konstrukcja przebadana pod kątem wytrzymałościowym.

Montaż szyn do blachy.

Zalety:

- szybki montaż konstrukcji przy użyciu wkrętów samowiercących bezpośrednio do blachy trapezowej bez konieczności lokalizacji krokwi
- bardzo ekonomiczna konstrukcja z małą liczbą elementów składowych
- wykonanie elementów ze stali nierdzewnej oraz aluminium gwarantuje bardzo wysoką odporność antykorozyjną
- duża stabilność konstrukcji dzięki zastosowaniu profilu aluminiowego ze specjalnie wyprofilowanym przekrojem

Gwarancja

Firma BAKS obejmuje 10 letnim okresem gwarancyjnym elementy wchodzące w skład konstrukcji wsporczej, wyłącznie przy spełnieniu wszystkich warunków gwarancji producenta. Istnieje możliwość wydłużenia gwarancji po spełnieniu dodatkowych wymogów.

Układ modułów:

· poziomy/horyzontalny-H

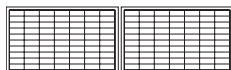

· pionowy/wertykalny-V

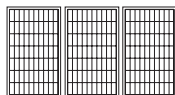

Szczegół A

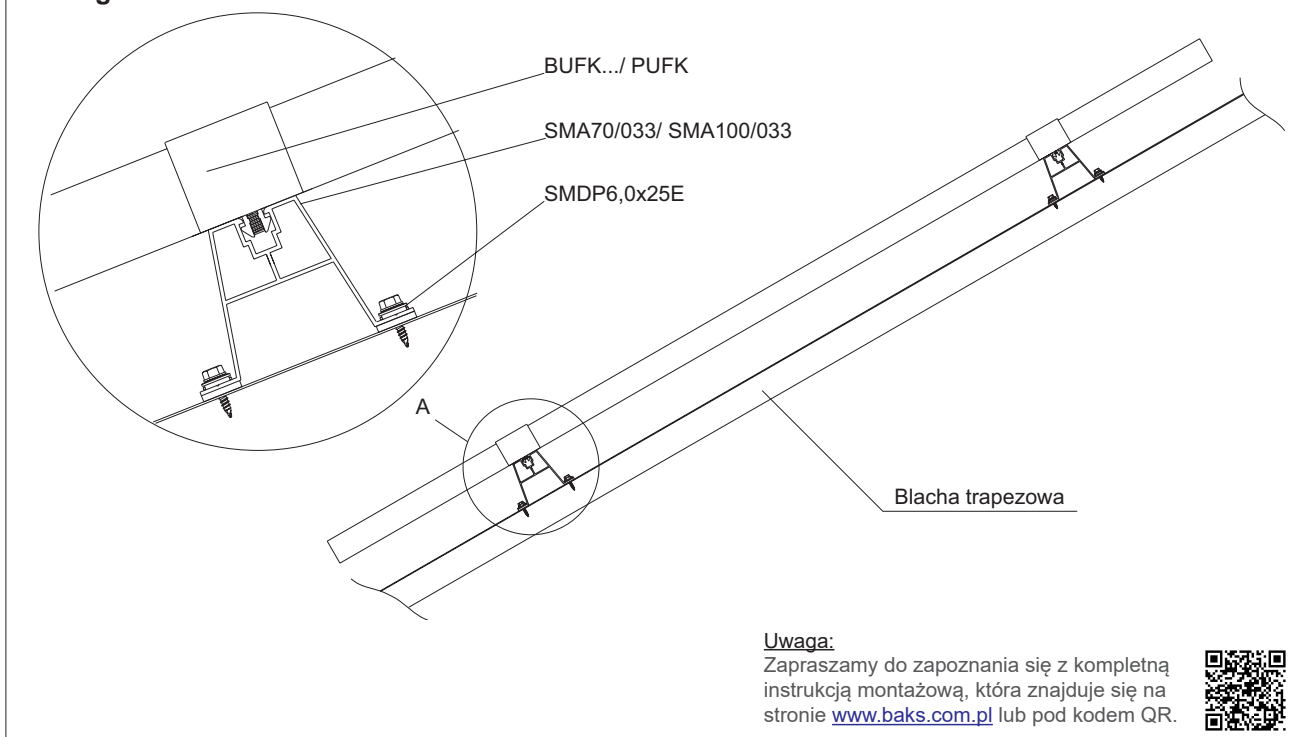

Uwaga:

Zapraszamy do zapoznania się z kompletną instrukcją montażową, która znajduje się na stronie www.baks.com.pl lub pod kodem QR.





**Konstrukcja do montażu paneli fotowoltaicznych
na dachu skośnym pokrytym blachą trapezową - szyna niska
System: DS-V6bN**

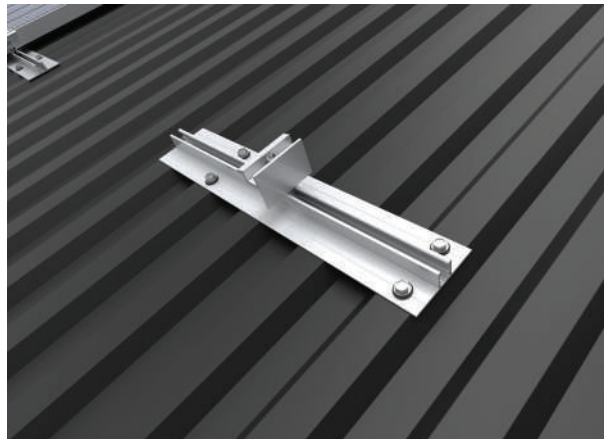
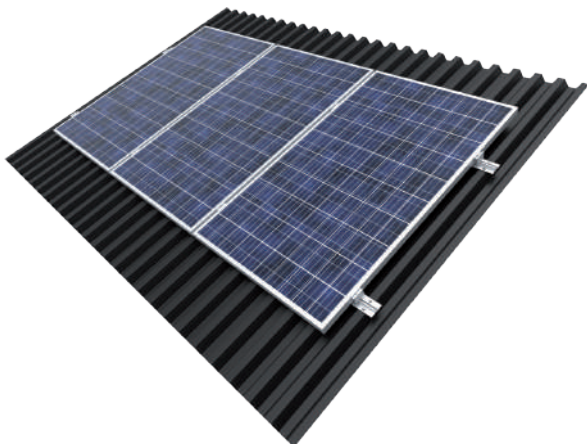

Opis konstrukcji

Kompletny system wsporczy umożliwiający zamocowanie dowolnej liczby paneli PV w układzie wertykalnym na dachu skośnym pokrytym blachą trapezową.

Opis techniczny:

Materiały systemu montażowego:

A- Aluminium

E- Stal nierdzewna

Konstrukcja przebadana pod kątem wytrzymałościowym.

Montaż szyn do blachy.

Układ modułów:

· poziomy/horyzontalny-H



· pionowy/wertykalny-V

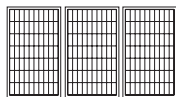

Zalety:

- szybki montaż konstrukcji przy użyciu wkrętów samowiercących bezpośrednio do blachy trapezowej bez konieczności lokalizacji krokwi
- bardzo ekonomiczna konstrukcja z małą liczbą elementów składowych
- wykonanie elementów ze stali nierdzewnej oraz aluminium gwarantuje bardzo wysoką odporność antykorozyjną
- duża stabilność konstrukcji dzięki zastosowaniu profilu aluminiowego ze specjalnie wyprofilowanym przekrojem

Gwarancja

Firma BAKS obejmuje 10 letnim okresem gwarancyjnym elementy wchodzące w skład konstrukcji wsporczej, wyłącznie przy spełnieniu wszystkich warunków gwarancji producenta. Istnieje możliwość wydłużenia gwarancji po spełnieniu dodatkowych wymogów.

Szczegół A

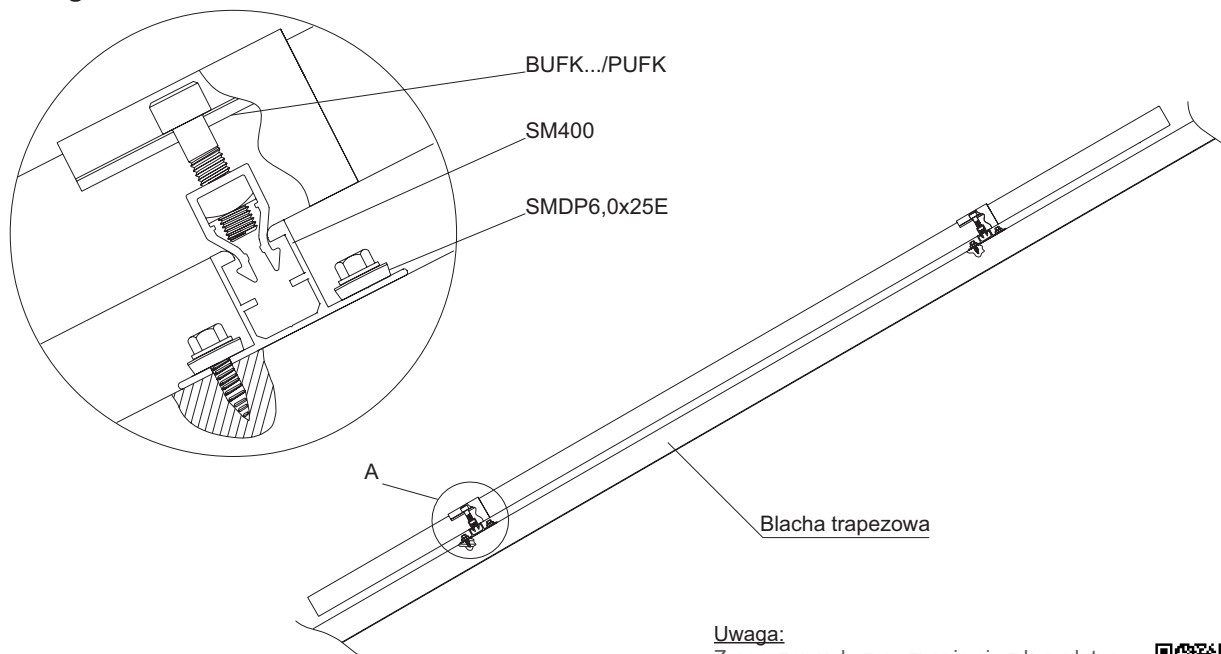

- szyny SM400 nie są wyposażone w gumę EPDM...
do montażu proponowana guma EPDMW2x40.

Uwaga:

Zapraszamy do zapoznania się z kompletną instrukcją montażową, która znajduje się na stronie www.baks.com.pl lub pod kodem QR.





Konstrukcja do montażu paneli fotowoltaicznych na dachu skośnym pokrytym blachą trapezową System: **DS-V6cN**

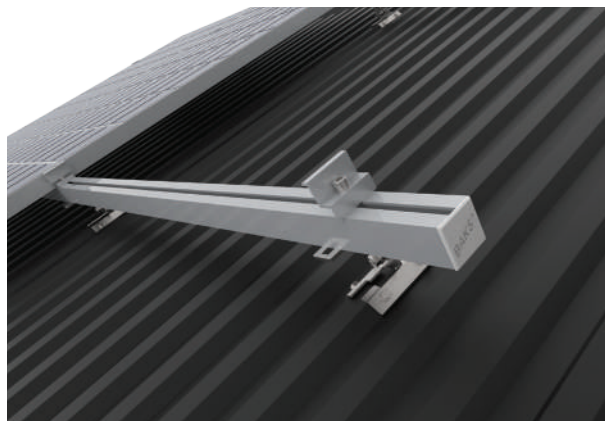
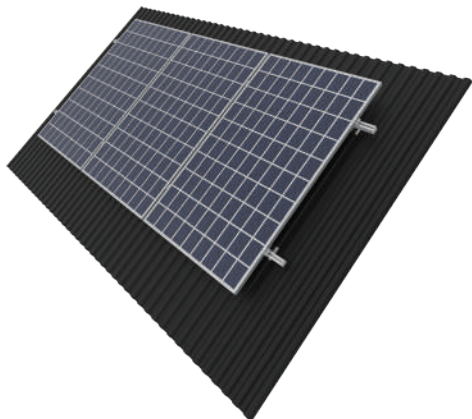

Opis konstrukcji

Kompletny system wsporczy umożliwiający zamocowanie dowolnej liczby paneli PV w układzie wertykalnym na dachu skośnym pokrytym blachą trapezową.

Opis techniczny:

Materiały systemu montażowego:

A- Aluminium

E- Stal nierdzewna

MC- Stal konstrukcyjna w powłoce:

Magnelis®, MagiZinc®, PosMAC

Konstrukcja przebadana pod kątem wytrzymałościowym.

Montaż uchwyty do blachy.

Układ modułów:

· poziomy/horyzontalny-H

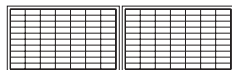

· pionowy/wertykalny-V

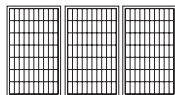

Wersje wykonania:

- profil **PAL40H40** do montażu paneli
- profil **PAL30H32** do montażu paneli
- profil **CWP40H35...MC** do montażu paneli
- profil **PAL40H80/...** do montażu paneli
- profil **PAL40H120/...** do montażu paneli

Zalety:

- szybki montaż konstrukcji przy użyciu wkrętów gwintujących bezpośrednio do blachy trapezowej bez konieczności lokalizacji krokwi
- bardzo ekonomiczna konstrukcja z małą liczbą elementów składowych
- wykonanie elementów ze stali nierdzewnej oraz aluminium gwarantuje bardzo wysoką odporność antykorozyjną
- duża stabilność konstrukcji dzięki zastosowaniu profilu aluminiowego ze specjalnie wyprofilowanym przekrojem
- szeroki zakres regulacji umożliwiający stosowanie do różnych blach trapezowych w zakresie szerokości 20 - 85 mm

Gwarancja

Firma BAKS obejmuje 10 letnim okresem gwarancyjnym elementy wchodzące w skład konstrukcji wsporczej, wyłącznie przy spełnieniu wszystkich warunków gwarancji producenta. Istnieje możliwość wydłużenia gwarancji po spełnieniu dodatkowych wymogów.

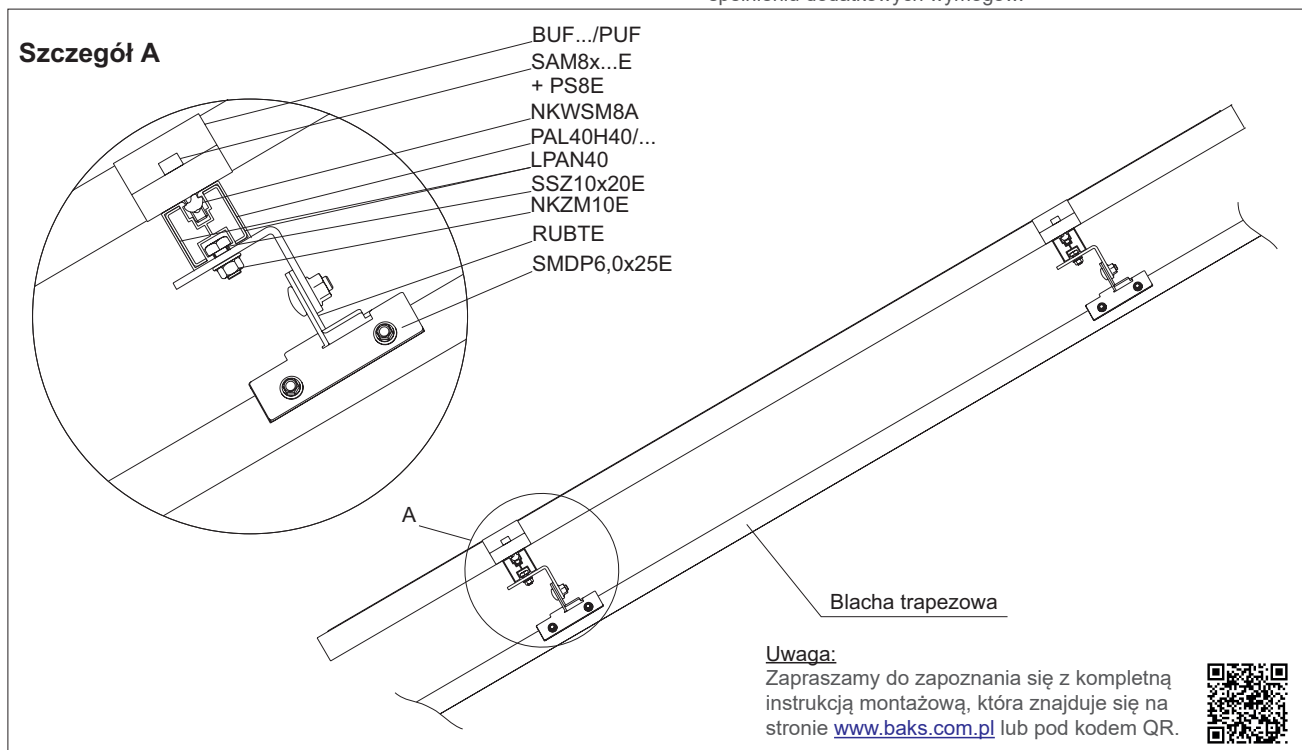



Konstrukcja do montażu paneli fotowoltaicznych na dachu skośnym pokrytym papą bądź membraną System: DS-V7N

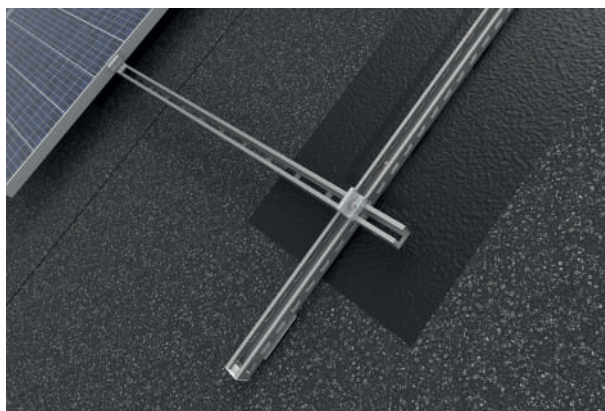
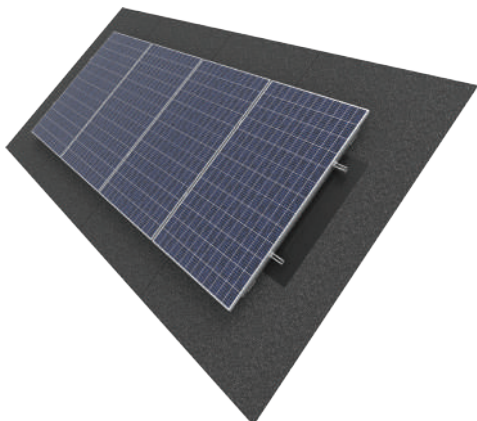

Opis konstrukcji

Kompletny system wsporczy umożliwiający zamocowanie dowolnej liczby paneli PV w układzie wertykalnym lub horyzontalnym na dachu skośnym pokrytym papą lub membraną.

Opis techniczny:

Materiały systemu montażowego:

A- Aluminium

E- Stal nierdzewna

MC- Stal konstrukcyjna w powłoce:

Magnelis®, MagiZinc®, PosMAC

Konstrukcja przebadana pod kątem wytrzymałościowym.

Układ modułów:

· poziomy/horyzontalny-H

· pionowy/wertykalny-V

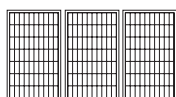
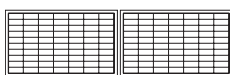

Zalety:

- szybki montaż i niska cena
- konstrukcja przebadana pod kątem wytrzymałościowym
- wykonanie z blachy w powłoce: Magnelis®, MagiZinc®, PosMAC
- płynna regulacja rozstawu profili
- brak ingerencji w poszycie dachu
- bardzo ekonomiczna konstrukcja z małą liczbą elementów
- bardzo wysoka odporność antykorozyjna

Gwarancja

Firma BAKS obejmuje 10 letnim okresem gwarancyjnym elementy wchodzące w skład konstrukcji wsporczej, wyłącznie przy spełnieniu wszystkich warunków gwarancji producenta. Istnieje możliwość wydłużenia gwarancji po spełnieniu dodatkowych wymogów.

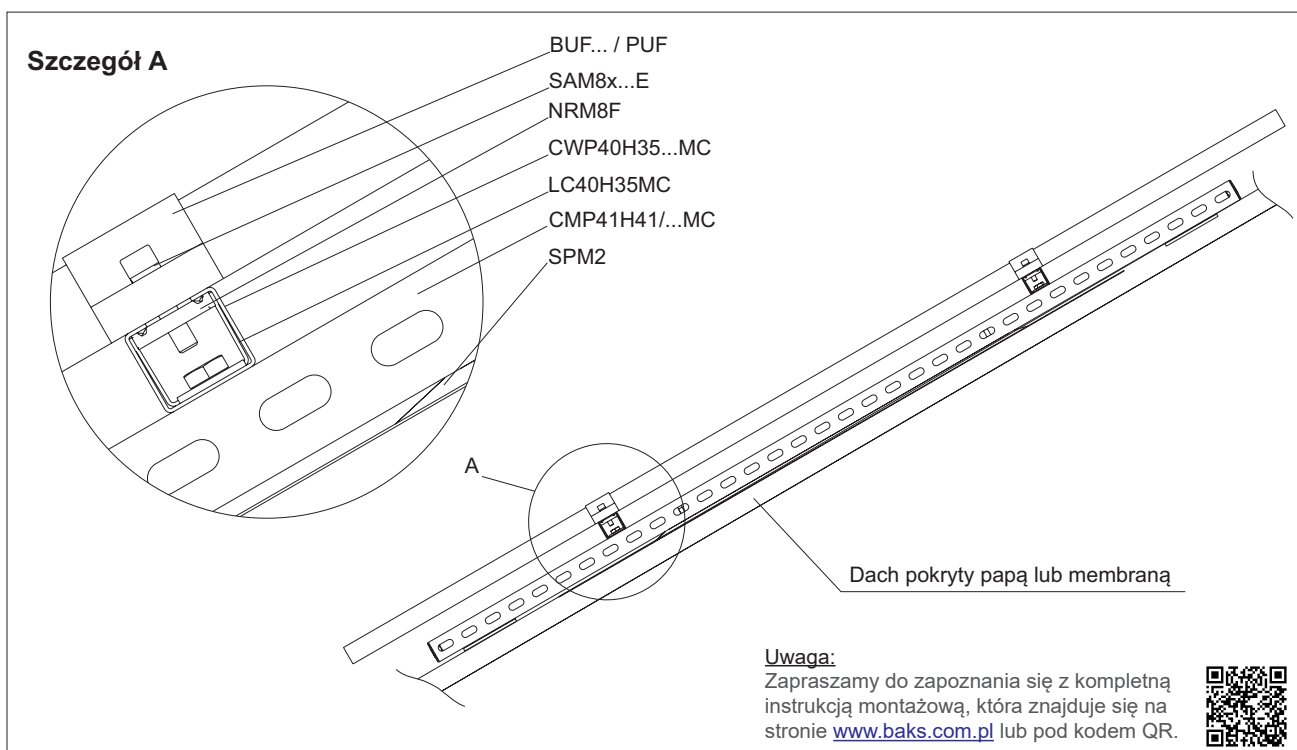

**Konstrukcje do montażu paneli fotowoltaicznych:
na dachach płaskich, w ogrodach, na działkach,
na polach, na gruncie, powierzchniach utwardzonych
oraz na elewacjach i balustradach**



Systemy konstrukcji na dachy płaskie, elewacje i balustrady:

- dach płaski, system: **DP-DTHBSE, DP-DTHBSN, DP-DTHBSE-WZ, DP-DTHBSN-WZ**
- dach płaski, system: **DP-DNHBE, DP-DNHKE, DP-DNHWE, DP-DNHKSE**
- dach płaski, system: **DP-DNHBE-WZ, DP-DNHKE-WZ, DP-DNHWE-WZ, DP-DNHKSE-WZ**
- dach płaski, system: **DP-DTHBN, DP-DTHKN, DP-DTHWN, DP-DTHKSN**
- dach płaski, system: **DP-DTHBN-WZ, DP-DTHKN-WZ, DP-DTHWN-WZ, DP-DTHKSN-WZ**
- dach płaski, system: **DP-DTHBF, DP-DTHKF, DP-DTHWF, DP-DTHKSF**
- dach płaski, system: **DP-DTHBF-WZ, DP-DTHKF-WZ, DP-DTHWF-WZ, DP-DTHKSF-WZ**
- dach płaski, system: **DP-DTVKN, DP-DTVBN**
- dach płaski, system: **DP-DTAVKN, DP-DTAVBN**
- elewacja, system: **E-VKRN, E-VKTN, E-HKRN**
- balustrada, system: **B-VPN, B-HPN, B-HKAN**











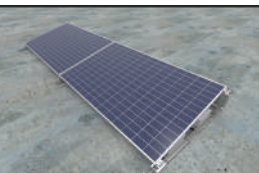

Przykładowe elementy systemu:

 <p>Profil górny PGTSMC</p>	 <p>Profil dolny PDTSMC</p>	 <p>Stopa KLIK z regulacją wysokości SKR95MC</p>	 <p>Stopa balastowa KLIK z regulacją wysokości SKRB95MC</p>
 <p>Uchwyt panelu dolny UPDMC</p>	 <p>Uchwyt panelu górny UPG...MC</p>	 <p>Stalowa płyta mocująca na dach płaski SPM1</p>	 <p>Osłona wiatrowa OWN...NMC</p>

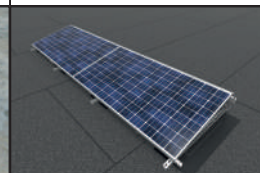
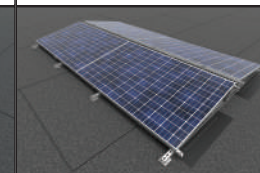
Zalety systemów na dachy płaskie, elewacje i balustrady

- konstrukcje dostępne w wykonaniu ze stali w powłoce Magnelis®, MagiZinc®, PosMAC oraz aluminium
- uniwersalne konstrukcje na dach płaski można zamocować bezpośrednio do poszycia dachowego za pomocą: kotew, płyt zgrzewanych do membrany lub papy, a także zastosować jako konstrukcje balastowe
- płynna regulacja oraz podłużna perforacja elementów konstrukcji pozwala na swobodny i szybki montaż konstrukcji nawet w przypadku występujących na dachu nierówności
- perforacja w osłonach wiatrowych pozwala na ich łatwy i szybki montaż nawet po uprzednim zamontowaniu paneli fotowoltaicznych
- uniwersalne osłony wiatrowe pozwalają na szybki montaż oraz brak konieczności zamawiania osłon o wymiarach dedykowanych do danego panelu
- specjalnie zaprojektowany profil osłon wiatrowych zapewnia stabilne przyleganie do konstrukcji,
- wymiary osłon wiatrowych dostosowane są do różnego rodzaju paneli, dzięki temu ich montaż nie wymaga wiercenia
- konstrukcje trójkątne wykonane z ceowników pozwalają na montaż paneli do profili stalowych w powłoce Magnelis®, MagiZinc®, PosMAC oraz do profili aluminiowych
- klemy PUFEP, PUFEP, BUFP..., BUFP... z podkładkami uziemiającymi, nieuszkodzające ram paneli
- produkty wyprodukowane w Polsce!

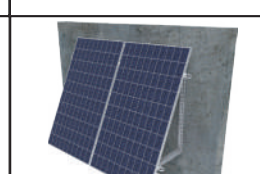
Systemy:

				
DP-DTH...S	DP-DTH...S-WZ	DP-DTH...F	DP-DTH...F-WZ	DP-DNH...EL
				
DP-DNH...E	DP-DNH...E-WZ	DP-DTH...N	DP-DTH...N-WZ	DP-DTAV...N
				
DP-DTV...N	E-VKRN	E-VKTN	B-VPN	B-HKAN

Sposoby montażu konstrukcji na dachu płaskim

Warianty montażowe konstrukcji:

DP-DNHBE

Konstrukcja mocowana na dachu płaskim bez ingerencji w poszycie dachu za pomocą dodatkowego balastu w postaci np. bloczków betonowych. Stalowe elementy konstrukcji odseparowane są od poszycia dachu gumą wibroizolacyjną.

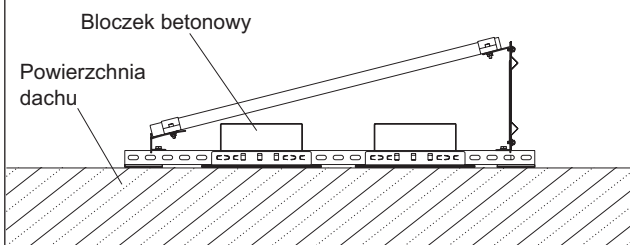

DP-DNHKE

Konstrukcja mocowana na dachu płaskim przy użyciu kotew mechanicznych lub chemicznych. Stosowana na dachach płaskich, które umożliwiają ingerencję. Dzięki wyeliminowaniu balastu możliwa do stosowania na dachach o małej nośności. Stalowe elementy konstrukcji odseparowane są od poszycia dachu grubą gumą wibroizolacyjną.

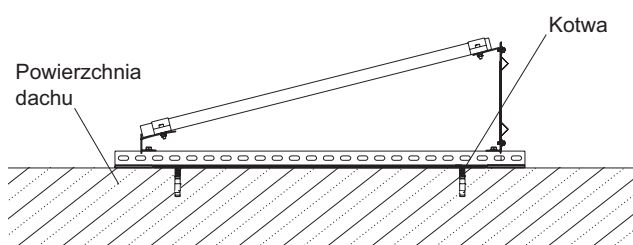

DP-DNHWE

Konstrukcja mocowana na dachu płaskim za pomocą innowacyjnych podstaw zgrzewanych z poszyciem dachu, wykonanym z papy bitumicznej lub membrany. Dzięki bardzo dużej wytrzymałości zgrzewanych podstaw konstrukcja nie wymaga balastu i kotwienia, dzięki czemu, może być stosowana na dachach o małej nośności bez ingerencji w poszycie dachu.

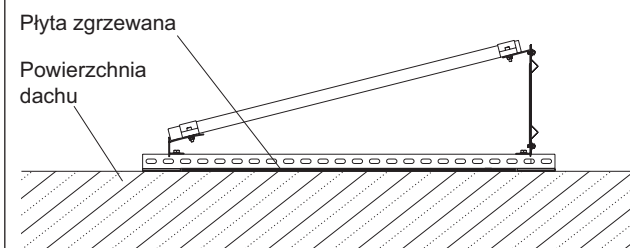

DP-DNHKSE

Konstrukcja mocowana na dachu płaskim pokrytym blachą trapezową lub płytą warstwową za pomocą aluminiowych szyn montażowych SM... Taki sposób mocowania ułatwia montaż konstrukcji do w/w pokryć dachowych.

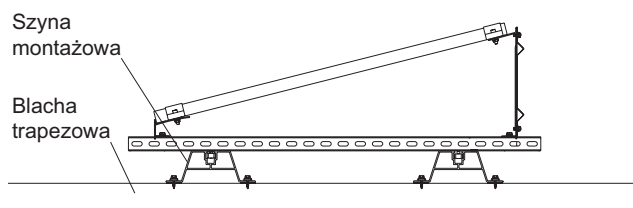

DP-DTHBSE
- warianty montażu konstrukcji do podłoża

1. Na stopach regulowanych balastowych
 SKRB95 (błoczki betonowe)
 - metoda balastowa

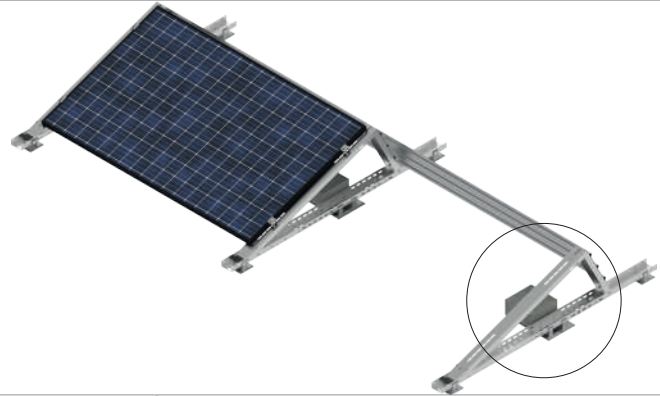
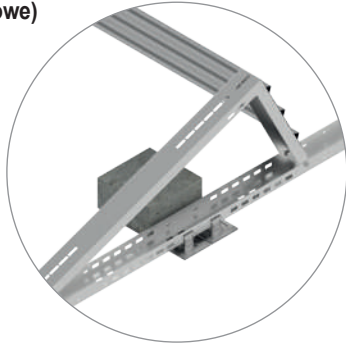

2. Na korytku blaszanym KF...MC
 (błoczki betonowe)
 - metoda balastowa

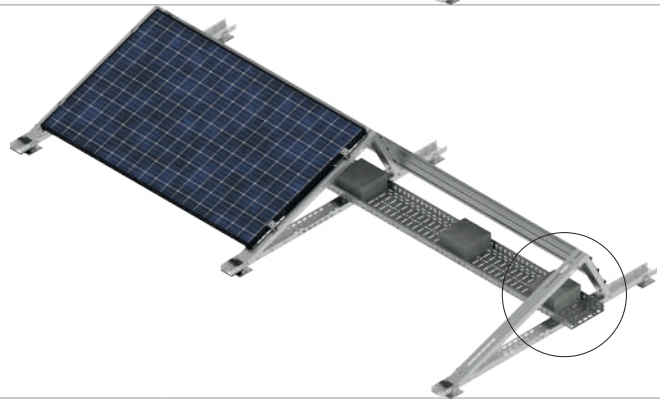
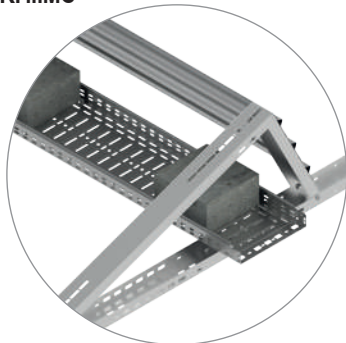

3. Na profilu dolnym (kostki brukowe)
 - metoda balastowa

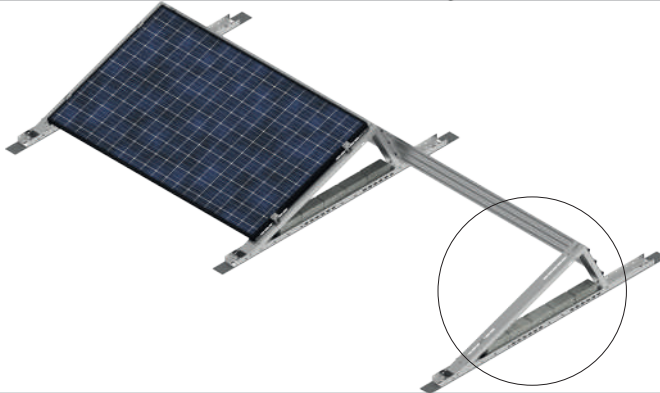

4. Na profilu dolnym (błoczki betonowe)
 - metoda balastowa

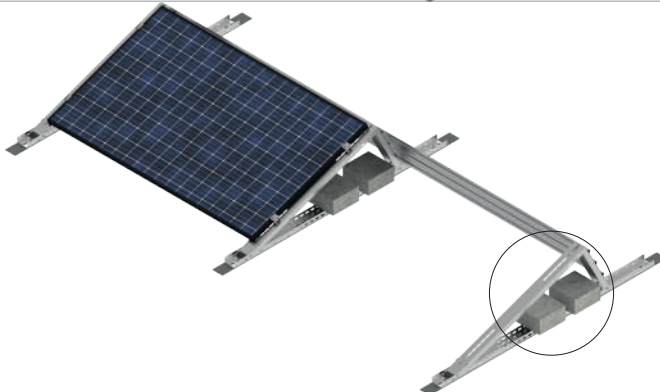

*dobór wielkości balastu należy zawsze potwierdzić z konstruktorem



Konstrukcja do montażu paneli fotowoltaicznych: na dachach płaskich, w ogrodach, na działkach, na polach, na gruncie i powierzchniach utwardzonych

System: **DP-DTHBSE** (10°, 15°, 20°)

ST

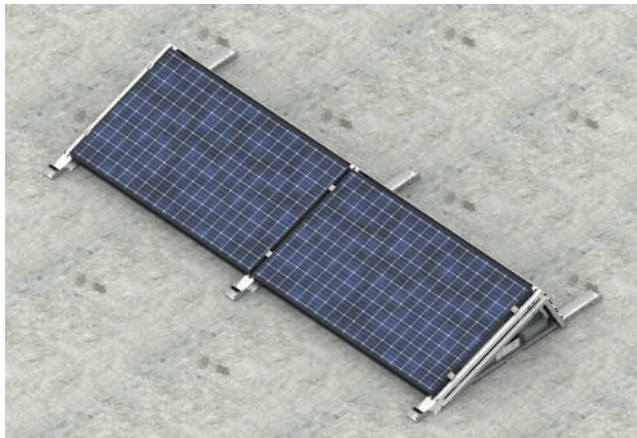

Opis konstrukcji

Kompletny system wsporczy umożliwiający zamocowanie paneli w układzie horyzontalnym pod kątem 10, 15 i 20° na dachu płaskim. System **DP-DTH...SE** umożliwia montaż paneli bez naruszania poszycia dachu dzięki obciążeniu konstrukcji bloczkami betonowymi. Konstrukcja umożliwia montaż paneli fotowoltaicznych po krótkim boku (dla paneli o długości do 2100 mm).

Opis techniczny:

Materiały systemu montażowego:

MC- Stal konstrukcyjna w powłoce:

Magnelis®, MagiZinc®, PosMAC

A- Aluminium

E- Stal nierdzewna

F- Stal cynkowana metodą cynku płatkowego

Konstrukcja przebadana pod kątem wytrzymałościowym.

Warianty montażowe konstrukcji:

- kotwiona do dachu - **DP-DTHKSE**
- balastowa - **DP-DTHBSE**
- zgrzewana - **DP-DTHWSE**
- szyny aluminiowe - **DP-DTHKSE**

Gwarancja

Firma BAKS obejmuje 10 letnim okresem gwarancyjnym elementy wchodzące w skład konstrukcji wsporczej, wyłącznie przy spełnieniu wszystkich warunków gwarancji producenta. Istnieje możliwość wydłużenia gwarancji po spełnieniu dodatkowych wymogów.

Zalety:

- konstrukcja przebadana pod kątem wytrzymałościowym
- szybki montaż, ze względu na ograniczoną liczbę elementów
- możliwość łączenia kolejnych rzędów – w przypadku konstrukcji balastowej zmniejsza to znacznie wymagany ciężar balastu
- możliwość mocowania paneli bezklemowo śrubami do dedykowanych otworów lub za pomocą klem KLIK
- specjalne zaprojektowane ząbki zapewniają ciągłość elektryczną między konstrukcją, a ramami paneli
- 3 sposoby ułożenia balastu: kostki brukowe układane w dolnych ceownikach, bloczki betonowe układane na zatraskowych regulowanych stopach balastowych, bloczki betonowe układane w blaszanych korytach wzdłuż paneli
- konstrukcja umożliwia montaż paneli o długości do 2100 mm i szerokości do 1150 mm
- 3 stopniowa regulacja kąta pochylenia paneli z oznaczeniem kąta na dolnym profilu - 10°, 15°, 20°
- aerodynamiczny kształt konstrukcji z osłonami wiatrowymi znacznie obniża wymagany ciężar balastu
- 3 stopniowa regulacja odległości podniesienia konstrukcji od dachu: 19, 26 i 33 mm przy zastosowaniu regulowanych podstaw balastowych

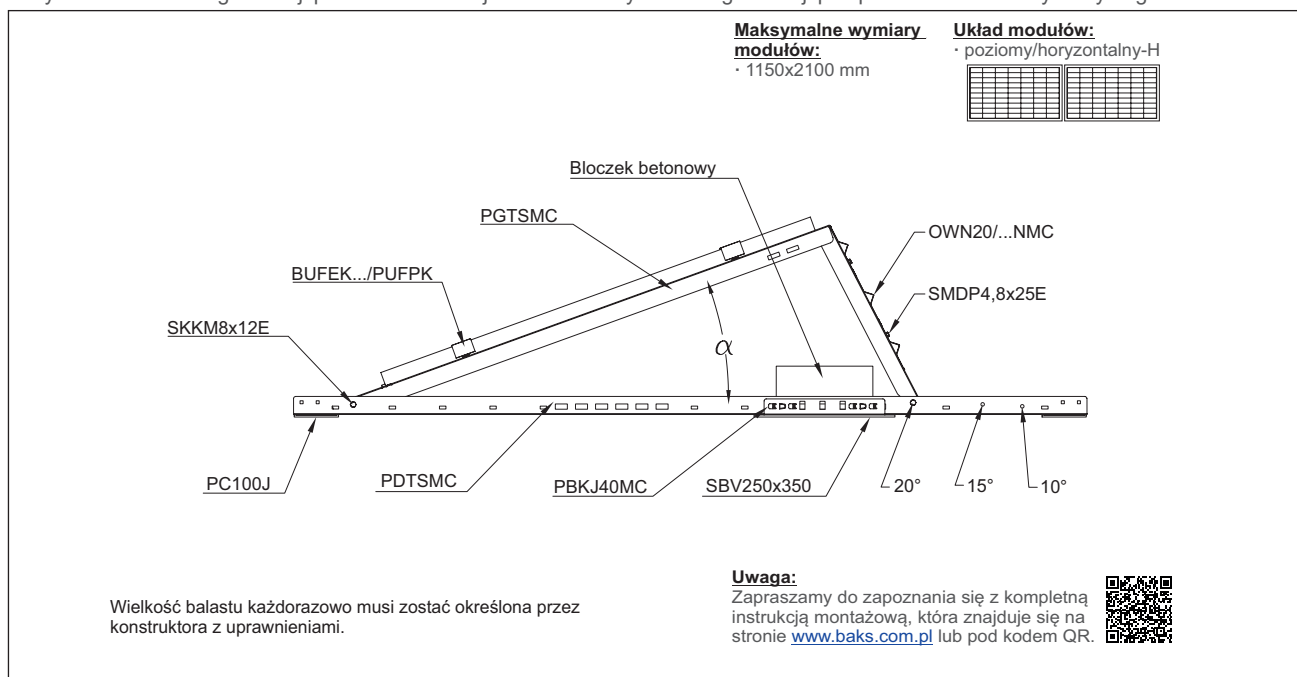



Konstrukcja do montażu paneli fotowoltaicznych: na dachach płaskich, w ogrodach, na działkach, na polach, na gruncie i powierzchniach utwardzonych
System: DP-DTHBSN (10°, 15°, 20°)

ST

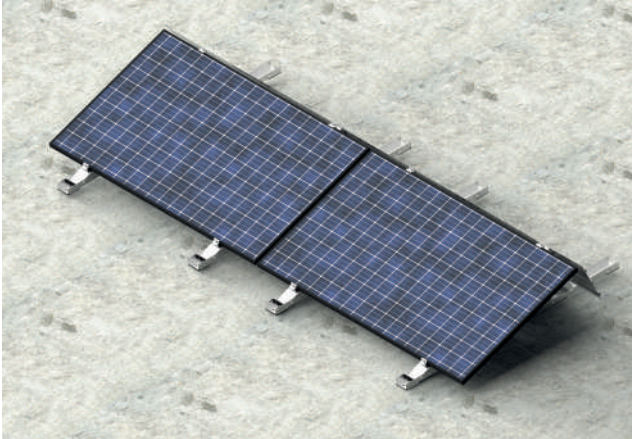

Opis konstrukcji

Kompletny system wsporczy umożliwiający zamocowanie paneli w układzie horyzontalnym pod kątem 10, 15 i 20° na dachu płaskim. System DP-DTH...SN umożliwia montaż paneli bez naruszania poszycia dachu dzięki obciążeniu konstrukcji bloczkami betonowymi. Konstrukcja umożliwia montaż paneli fotowoltaicznych po krótkim boku (dla paneli o długości do 2100 mm) oraz po długim boku.

Opis techniczny:

Materiały systemu montażowego:

MC- Stal konstrukcyjna w powłoce:

Magnelis®, MagiZinc®, PosMAC

A- Aluminium

E- Stal nierdzewna

F- Stal cynkowana metodą cynku płatkowego

Konstrukcja przebadana pod kątem wytrzymałościowym.

Warianty montażowe konstrukcji:

- kotwiona do dachu - DP-DTHKSN
- balastowa - DP-DTHBSN
- zgrzewana - DP-DTHWSN
- szyny aluminiowe - DP-DTHKSSN

Gwarancja

Firma BAKS obejmuje 10 letnim okresem gwarancyjnym elementy wchodzące w skład konstrukcji wsporczej, wyłącznie przy spełnieniu wszystkich warunków gwarancji producenta. Istnieje możliwość wydłużenia gwarancji po spełnieniu dodatkowych wymogów.

Zalety:

- konstrukcja przebadana pod kątem wytrzymałościowym
- szybki montaż, ze względu na ograniczoną liczbę elementów
- możliwość łączenia kolejnych rzędów – w przypadku konstrukcji balastowej zmniejsza to znacznie wymagany ciężar balastu
- możliwość mocowania paneli bezklemowo śrubami do dedykowanych otworów lub za pomocą klem KLIK
- specjalne zaprojektowane ząbki zapewniają ciągłość elektryczną między konstrukcją, a ramami paneli
- 3 sposoby ułożenia balastu: kostki brukowe układane w dolnych ceownikach, bloczki betonowe układane na zatraskowych regulowanych stopach balastowych, bloczki betonowe układane w blaszanych korytach wzdłuż paneli
- konstrukcja umożliwia montaż paneli o długości do 2400 mm i szerokości do 1150 mm
- 3 stopniowa regulacja kąta pochylenia paneli z oznaczeniem kąta na dolnym profilu - 10°, 15°, 20°
- aerodynamiczny kształt konstrukcji z osłonami wiatrowymi znacznie obniża wymagany ciężar balastu
- 3 stopniowa regulacja odległości podniesienia konstrukcji od dachu: 19, 26 i 33 mm przy zastosowaniu regulowanych podstaw balastowych SKRB...

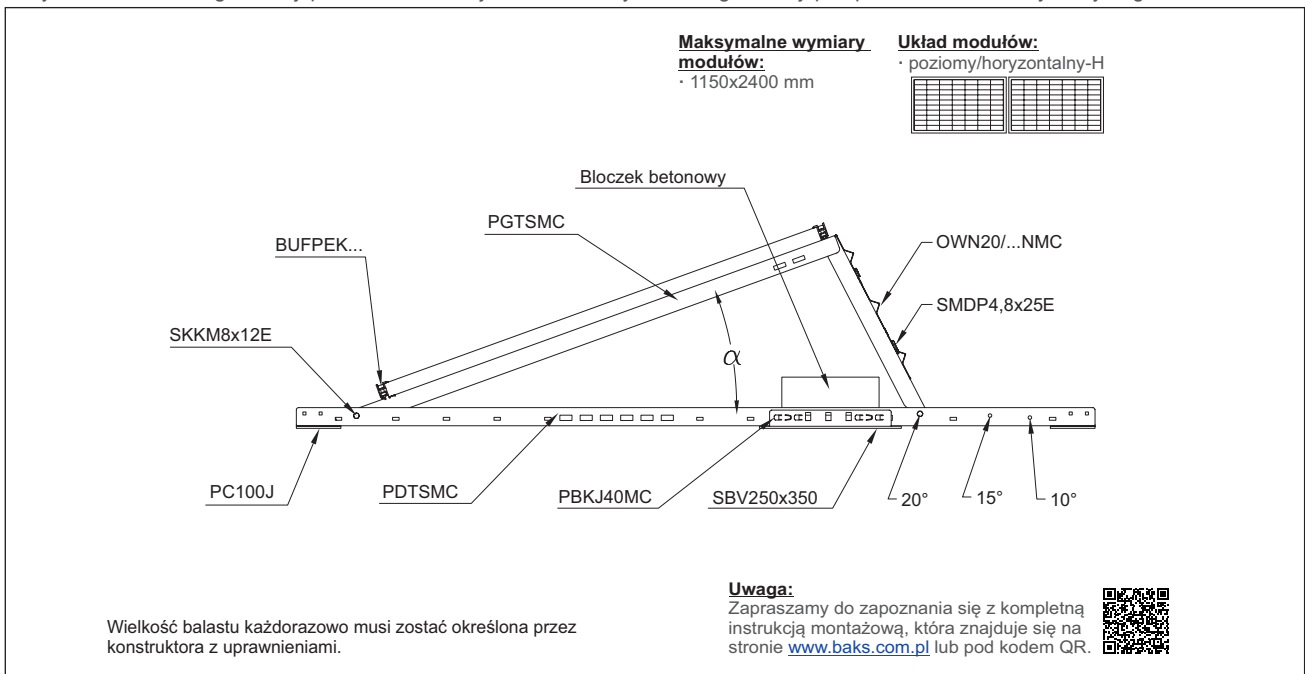



Konstrukcja do montażu paneli fotowoltaicznych: na dachach płaskich, w ogrodach, na działkach, na polach, na gruncie i powierzchniach utwardzonych

System: **DP-DTHBSE-WZ** (10°, 15°)

ST



Opis konstrukcji

Kompletny system wsporczy umożliwiający zamocowanie paneli w układzie horyzontalnym pod kątem 10 i 15° na dachu płaskim. System **DP-DTH...SE-WZ** umożliwia montaż paneli bez naruszania poszycia dachu dzięki obciążeniu konstrukcji bloczkami betonowymi. Konstrukcja umożliwia montaż paneli fotowoltaicznych po krótkim boku (dla paneli o długości do 2100 mm).

Opis techniczny:

Materiały systemu montażowego:

MC- Stal konstrukcyjna w powłoce:

Magnelis®, MagiZinc®, PosMAC

A- Aluminium

E- Stal nierdzewna

F- Stal cynkowana metodą cynku płatkowego

Konstrukcja przebadana pod kątem wytrzymałościowym.

Warianty montażowe konstrukcji:

- kotwiona do dachu - **DP-DTHKSE-WZ**
- balastowa - **DP-DTHBSE-WZ**
- zgrzewana - **DP-DTHWSE-WZ**
- szyny aluminiowe - **DP-DTHKSE-WZ**

Gwarancja

Firma BAKS obejmuje 10 letnim okresem gwarancyjnym elementy wchodzące w skład konstrukcji wsporczej, wyłącznie przy spełnieniu wszystkich warunków gwarancji producenta. Istnieje możliwość wydłużenia gwarancji po spełnieniu dodatkowych wymogów.

Maksymalne wymiary

modułów:
• 1150x2100 mm

Układ modułów:

• poziomy/horyzontalny-H

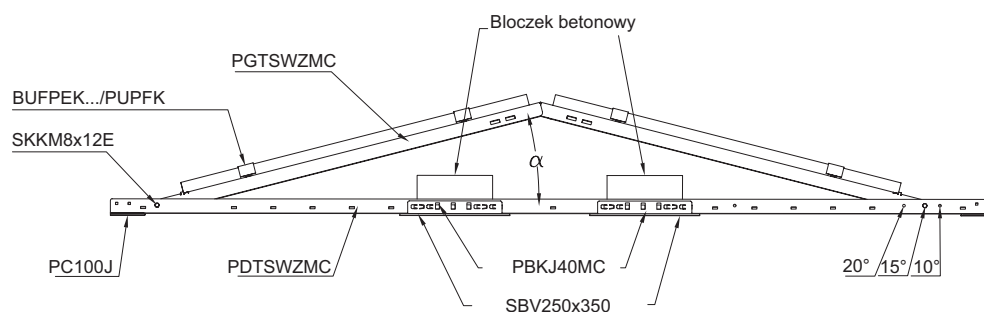

Wielkość balastu każdorazowo musi zostać określona przez konstruktora z uprawnieniami.

Uwaga:

Zapraszamy do zapoznania się z kompletną instrukcją montażową, która znajduje się na stronie www.baks.com.pl lub pod kodem QR.





Konstrukcja do montażu paneli fotowoltaicznych: na dachach płaskich, w ogrodach, na działkach, na polach, na gruncie i powierzchniach utwardzonych
System: DP-DTHBSN-WZ (10°, 15°)

ST



Opis konstrukcji

Kompletny system wsporczy umożliwiający zamocowanie paneli w układzie horyzontalnym pod kątem 10 i 15 ° na dachu płaskim. System DP-DTH...SN-WZ umożliwia montaż paneli bez naruszania poszycia dachu dzięki obciążeniu konstrukcji bloczkami betonowymi. Konstrukcja umożliwia montaż paneli fotowoltaicznych po krótkim boku (dla paneli o długości do 2100 mm) oraz po długim boku.

Opis techniczny:

Materiały systemu montażowego:

MC- Stal konstrukcyjna w powłoce:

Magnelis®, MagiZinc®, PosMAC

A- Aluminium

E- Stal nierdzewna

F- Stal cynkowana metodą cynku płatkowego

Konstrukcja przebadana pod kątem wytrzymałościowym.

Warianty montażowe konstrukcji:

- kotwiona do dachu - DP-DTHKSN-WZ
- balastowa - DP-DTHBSN-WZ
- zgrzewana - DP-DTHWSN-WZ
- szyny aluminiowe - DP-DTHKSSN-WZ

Gwarancja

Firma BAKS obejmuje 10 letnim okresem gwarancyjnym elementy wchodzące w skład konstrukcji wsporczej, wyłącznie przy spełnieniu wszystkich warunków gwarancji producenta. Istnieje możliwość wydłużenia gwarancji po spełnieniu dodatkowych wymogów.

Zalety:

- konstrukcja przebadana pod kątem wytrzymałościowym
- szybki montaż, ze względu na ograniczoną liczbę elementów
- możliwość łączenia kolejnych rzędów – w przypadku konstrukcji balastowej zmniejsza to znacznie wymagany ciężar balastu
- możliwość mocowania paneli bezklemowo śrubami do dedykowanych otworów lub za pomocą klem KLIK
- specjalne zaprojektowane ząbki zapewniają ciągłość elektryczną między konstrukcją, a ramami paneli
- 3 sposoby ułożenia balastu: kostki brukowe układane w dolnych ceownikach, bloczki betonowe układane na zatraskowych regulowanych stopach balastowych, bloczki betonowe układane w blaszanych korytach wzdłuż paneli
- konstrukcja umożliwia montaż paneli o długości do 2500 mm i szerokości do 1150 mm
- 3 stopniowa regulacja kąta pochylenia paneli z oznaczeniem kąta na dolnym profilu - 10 i 15 °
- aerodynamiczny kształt konstrukcji z osłonami wiatrowymi znacznie obniża wymagany ciężar balastu
- 3 stopniowa regulacja odległości podniesienia konstrukcji od dachu: 19, 26 i 33 mm przy zastosowaniu regulowanych podstaw balastowych SKRB...

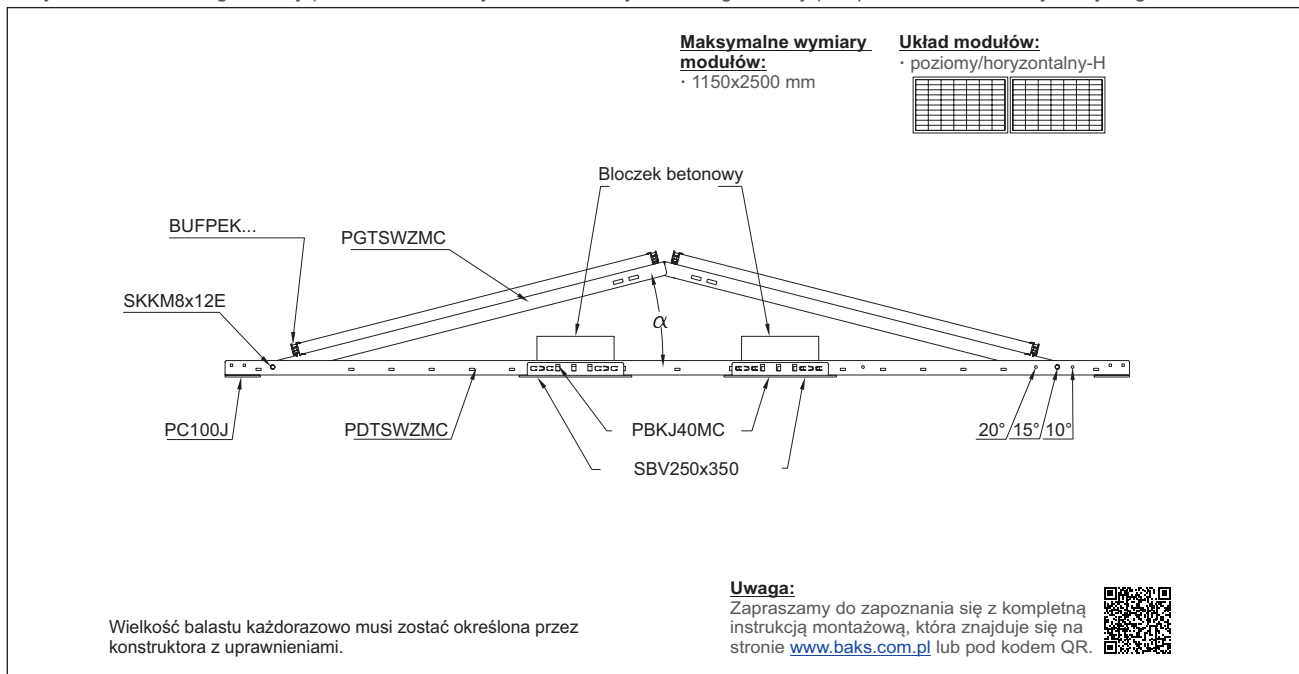



Konstrukcja do montażu paneli fotowoltaicznych: na dachach płaskich, w ogrodach, na działkach, na polach, na gruncie i powierzchniach utwardzonych

System: **DP-DNHBE** (10°, 15°, 20°) ST

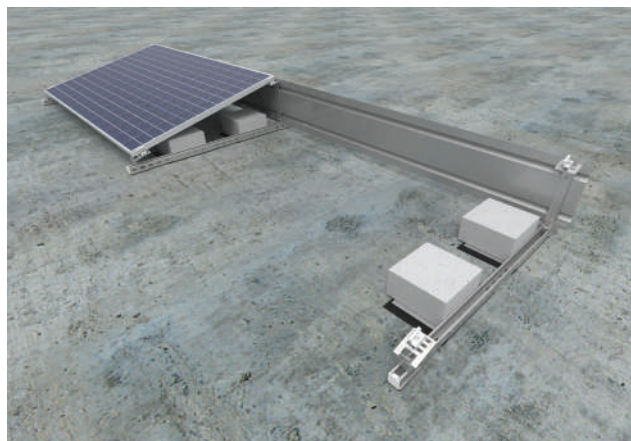
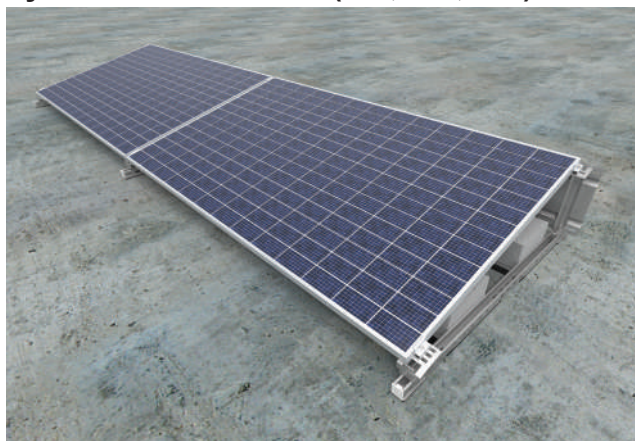

Opis konstrukcji

Kompletny system montażowy umożliwiający zamocowanie paneli w układzie horyzontalnym pod kątem 10°, 15° lub 20° na dachu płaskim. System **DP-DNHBE** umożliwia montaż paneli bez naruszania poszycia dachu dzięki obciążeniu konstrukcji bloczkami betonowymi (bloczki należy zabezpieczyć przed nasiąkaniem wodą opadową).

Opis techniczny:

Materiały systemu montażowego:

MC- Stal konstrukcyjna w powłoce:

Magnelis®, MagiZinc®, PosMAC

A- Aluminium

E- Stal nierdzewna

F- Stal cynkowana metodą cynku płatkowego

Konstrukcja przebadana pod kątem wytrzymałościowym.

Warianty montażowe konstrukcji:

- kotwiona do dachu
- balastowa (po zastosowaniu gum wibroizolacyjnych i podstaw balastowych)
- zgrzewana
- szyny aluminiowe

Zalety:

- szybki montaż i niska cena,
- konstrukcja przebadana pod względem wytrzymałościowym
- wykonanie z blachy w powłoce: Magnelis®, MagiZinc®, PosMAC gwarantuje bardzo wysoką odporność na korozję
- uchwyty górne wyposażone w otwory gwintowane ułatwiające montaż osłon wiatrowych
- płynna regulacja rozstawu uchwytów w profilu prowadzącym
- podłużne otwory do montażu paneli w uchwytach UPDMC oraz UPG...MC poszerzają tolerancje montażu paneli do zamontowanej na dachu konstrukcji
- uchwyt dolny uniwersalny do ustawienia trzech kątów: 10°, 15° i 20°
- klemy ze zintegrowanymi podkładkami uziemiającymi

Gwarancja

Firma BAKS obejmuje 10 letnim okresem gwarancyjnym elementy wchodzące w skład konstrukcji wsporczej, wyłącznie przy spełnieniu wszystkich warunków gwarancji producenta. Istnieje możliwość wydłużenia gwarancji po spełnieniu dodatkowych wymogów.

Tabela poniżej umożliwia dobranie kompletu uchwytów (dolny + górny) w celu uzyskania konstrukcji o odpowiednim kącie pochylenia paneli.

kąt pochylenia paneli	uchwyt dolny	uchwyt górny
10°	UPDMC	UPG10MC
15°	UPDMC	UPG15MC
20°	UPDMC	UPG20MC

Maksymalne wymiary modułów:

• 1150x2100 mm

Układ modułów:

• poziomy/horyzontalny-H

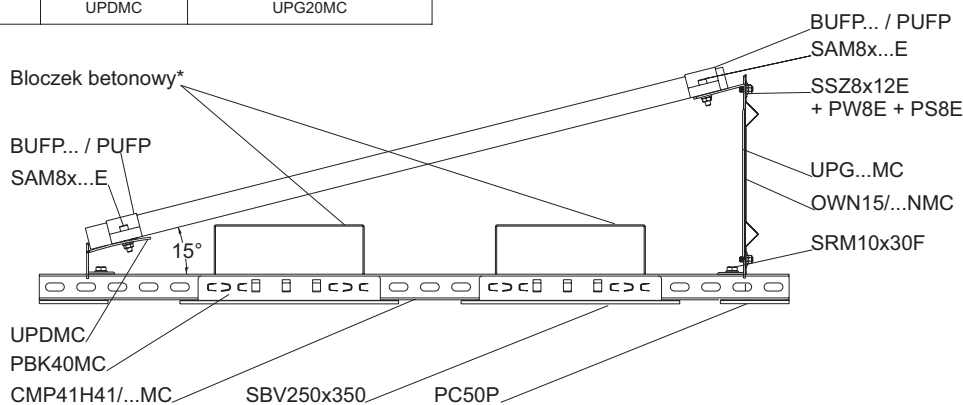

Wielkość balastu każdorazowo musi zostać określona przez konstruktora z uprawnieniami.

Uwaga:

Zapraszamy do zapoznania się z kompletną instrukcją montażową, która znajduje się na stronie www.baks.com.pl lub pod kodem QR.





Konstrukcja do montażu paneli fotowoltaicznych: na dachach płaskich, w ogrodach, na działkach, na polach, na gruncie i powierzchniach utwardzonych

System: **DP-DNHBEL** (10°, 15°, 20°)

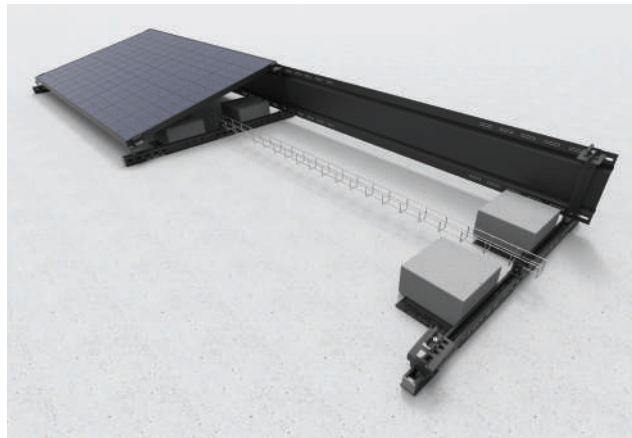
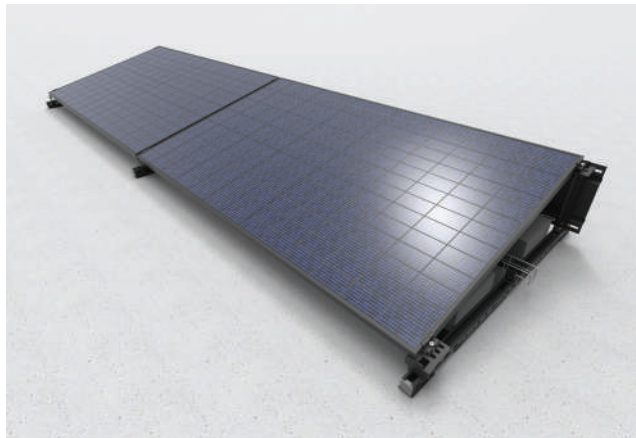

Opis konstrukcji

Kompletny system montażowy umożliwiający zamocowanie paneli w układzie horyzontalnym pod kątem 10°, 15° lub 20° na dachu płaskim. System DP-DNHBEL umożliwia montaż paneli bez naruszania poszycia dachu dzięki obciążeniu konstrukcji bloczkami betonowymi (bloczki należy zabezpieczyć przed nasiąkaniem wodą opadową).

Opis techniczny:

Materiały systemu montażowego:

MC- Stal konstrukcyjna w powłoce:

Magnelis®, MagiZinc®, PosMAC® (elementy konstrukcyjne)

L- lakierowanie w kolorze czarnym RAL9005

A- Aluminium

E- Stal nierdzewna

F- Stal cynkowana metodą cynku płatkowego

(śruby do skręcania konstrukcji)

Konstrukcja przebadana pod kątem wytrzymałościowym.

Warianty montażowe konstrukcji:

- kotwiona do dachu
- balastowa (po zastosowaniu gum wibroizolacyjnych i podstaw balastowych)
- zgrzewana
- szyny aluminiowe

Zalety:

- szybki montaż i niska cena,
- konstrukcja przebadana pod względem wytrzymałościowym
- wykonanie z blachy w powłoce: Magnelis®, MagiZinc®, PosMAC® gwarantuje bardzo wysoką odporność na korozję
- uchwyty górne wyposażone w otwory gwintowane ułatwiające montaż osłon wiatrowych
- płynna regulacja rozstawu uchwytów w profilu prowadzącym
- podłużne otwory do montażu paneli w uchwytach UPDMC oraz UPG...MC poszerzają tolerancje montażu paneli do zamontowanej na dachu konstrukcji
- uchwyt dolny uniwersalny do ustawienia trzech kątów: 10°, 15° i 20°
- zachowana ciągłość elektryczna między panelami i elementami konstrukcji
- zastosowanie powłoki lakierowanej (w kolorze czarnym RAL9005) poprawia estetykę konstrukcji w przypadku zastosowania czarnych ram paneli
- klemy ze zintegrowanymi podkładkami uziemiającymi

Gwarancja

Firma BAKS obejmuje 10 letnim okresem gwarancyjnym elementy wchodzące w skład konstrukcji wsporczej, wyłącznie przy spełnieniu wszystkich warunków gwarancji producenta. Istnieje możliwość wydłużenia gwarancji po spełnieniu dodatkowych wymogów.

Tabela poniżej umożliwia dobranie kompletu uchwytów (dolny + górny) w celu uzyskania konstrukcji o odpowiednim kącie pochylenia paneli.

kąt pochylenia paneli	uchwyt dolny	uchwyt górny
10°	UPDMC	UPG10MC
15°	UPDMC	UPG15MC
20°	UPDMC	UPG20MC

Maksymalne wymiary modułów:

• 1150x2100 mm

Układ modułów:

• poziomy/horyzontalny-H

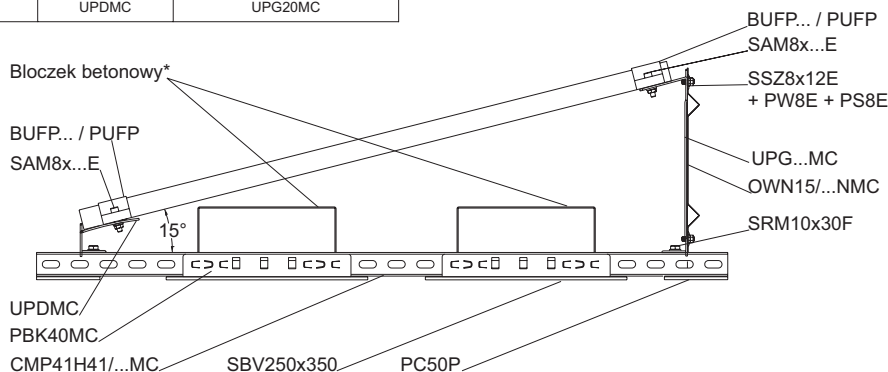

Wartość balastu może wynosić nawet około 100 kg/panel. Wielkość balastu każdorazowo musi zostać określona przez konstruktora z uprawnieniami.

Uwaga:

Zapraszamy do zapoznania się z kompletną instrukcją montażową, która znajduje się na stronie www.baks.com.pl lub pod kodem QR.





Konstrukcja do montażu paneli fotowoltaicznych na dachach płaskich pokrytych papą lub membraną System: **DP-DNHWE** (10°, 15°, 20°) (system zgrzewany)

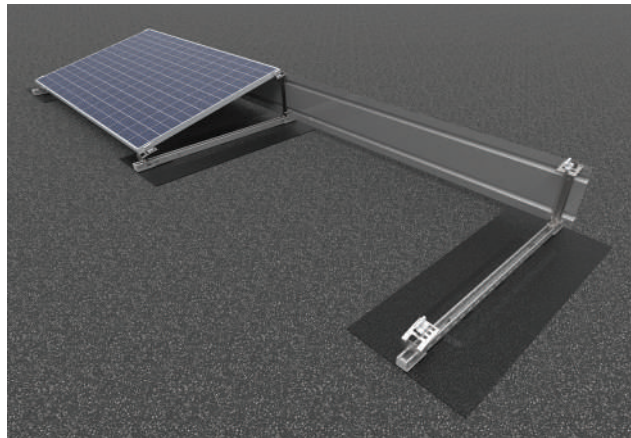
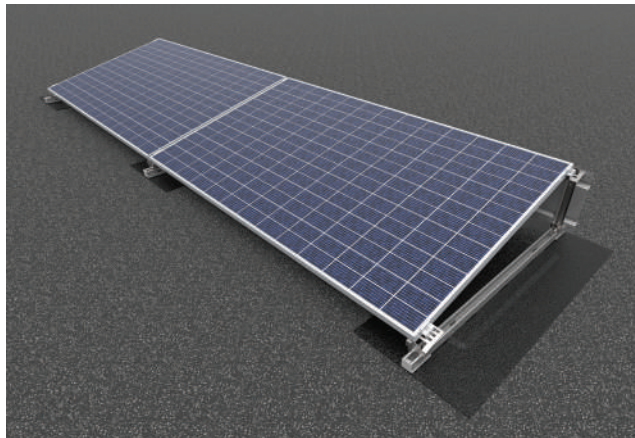

Opis konstrukcji

Kompletny system montażowy umożliwiający zamocowanie paneli w układzie horyzontalnym pod kątem 10°, 15° lub 20° na dachu płaskim pokrytym papą lub membraną bez ingerencji w poszycie dachu i bez zastosowania dodatkowego balastu.

Opis techniczny:

Materiały systemu montażowego:

MC- Stal konstrukcyjna w powłoce:

Magnelis®, MagiZinc®, PosMAC

A- Aluminium

E- Stal nierdzewna

F- Stal cynkowana metodą cynku płatkowego

Konstrukcja przebadana pod kątem wytrzymałościowym.

Warianty montażowe konstrukcji:

- zgrzewana
 - kotwiona do dachu
 - balastowa
- (po zastosowaniu gum wibroizolacyjnych i podstaw balastowych)
- szyny aluminiowe

Zalety:

- szybki montaż i niska cena,
- konstrukcja przebadana pod względem wytrzymałościowym
- wykonanie z blachy w powłoce: Magnelis®, MagiZinc®, PosMAC gwarantuje bardzo wysoką odporność na korozję
- mocowanie uchwytów paneli do profilu prowadzącego przy pomocy jednej śruby i nakrętki rombowej
- płynna regulacja rozstawu uchwytów w profilu prowadzącym
- podłużne otwory do montażu paneli w uchwytach UPDMC oraz UPG..MC poszerzają tolerancje montażu paneli do zamontowanej na dachu konstrukcji
- uchwyt dolny uniwersalny do ustawienia trzech kątów: 10°, 15° i 20°
- brak ingerencji w poszycie dachu
- dzięki zastosowaniu płyt SPM... wyeliminowano dodatkowe obciążenie dachu w postaci balastu
- klemy ze zintegrowanymi podkładkami uziemiającymi

Gwarancja

Firma BAKS obejmuje 10 letnim okresem gwarancyjnym elementy wchodzące w skład konstrukcji wsporczej, wyłącznie przy spełnieniu wszystkich warunków gwarancji producenta. Istnieje możliwość wydłużenia gwarancji po spełnieniu dodatkowych wymogów.

Tabela poniżej umożliwia dobranie kompletu uchwytów (dolny + górny) w celu uzyskania konstrukcji o odpowiednim kącie pochYLENIA paneli.

kąt pochYLENIA paneli	uchwyt dolny	uchwyt górny
10°	UPDMC	UPG10MC
15°	UPDMC	UPG15MC
20°	UPDMC	UPG20MC

Maksymalne wymiary modułów:

• 1150x2100 mm

Układ modułów:

• poziomy/horyzontalny-H

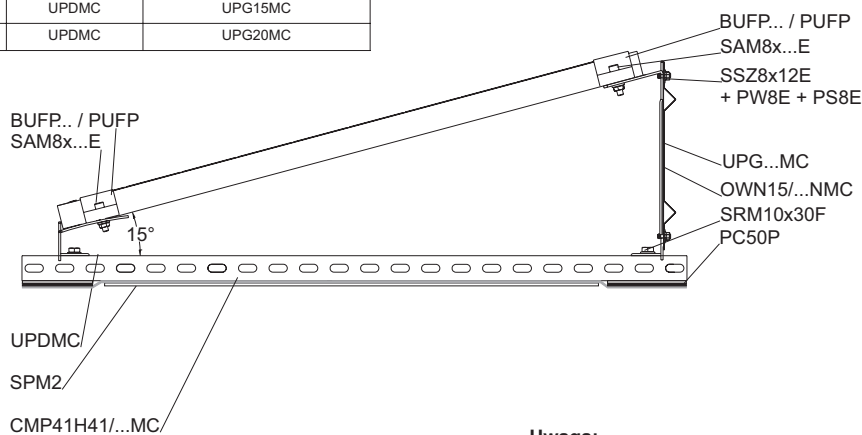
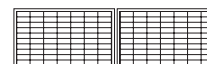

Uwaga:

Zapraszamy do zapoznania się z kompletną instrukcją montażową, która znajduje się na stronie www.baks.com.pl lub pod kodem QR.





Konstrukcja do montażu paneli fotowoltaicznych: na dachach płaskich, w ogrodach, na działkach, na polach, na gruncie i powierzchniach utwardzonych

System: DP-DNHBE-WZ (wschód-zachód) (10°, 15°, 20°)

ST

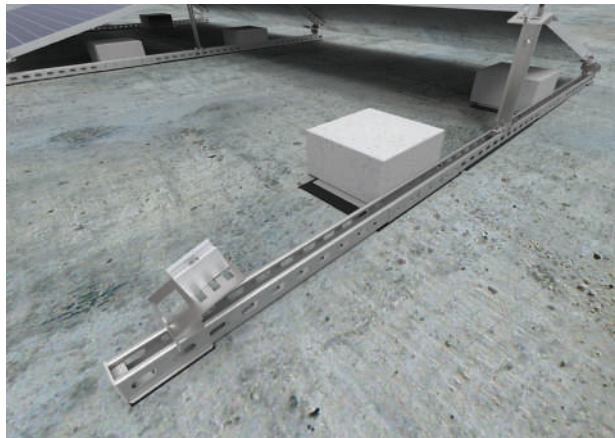
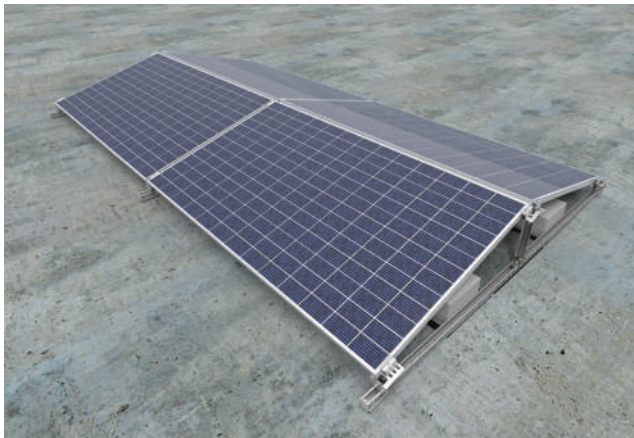

Opis konstrukcji

Kompletny system montażowy umożliwiający zamocowanie paneli w układzie horyzontalnym pod kątem 10°, 15° lub 20° na dachu płaskim. System DP-DNHBE (W-Z) umożliwia montaż paneli bez naruszania poszycia dachu dzięki obciążeniu konstrukcji bloczkami betonowymi (bloczki należy zabezpieczyć przed nasiąkaniem wodą opadową).

Opis techniczny:

Materiały systemu montażowego:

MC- Stal konstrukcyjna w powłoce:

Magnelis®, MagiZinc®, PosMAC

A- Aluminium

E- Stal nierdzewna

F- Stal cynkowana metodą cynku płatkowego

Konstrukcja przebadana pod kątem wytrzymałościowym.

Zalety:

- szybki montaż i niska cena
- konstrukcja przebadana pod względem wytrzymałościowym
- wykonanie z blachy w powłoce: Magnelis®, MagiZinc®, PosMAC gwarantuje bardzo wysoką odporność na korozję
- mocowanie uchwytów paneli do profilu prowadzącego przy pomocy jednej śruby i nakrętki rombowej
- płynna regulacja rozstawu uchwytów w profilu prowadzącym
- podłużne otwory do montażu paneli w uchwytach UPDMC oraz UPG..MC poszerzają tolerancje montażu paneli do zamontowanej na dachu konstrukcji
- uchwyt dolny uniwersalny do ustawienia trzech kątów: 10°, 15° i 20°
- aerodynamiczne rozwiązanie znacząco obniża balast co umożliwia montaż na budynkach o niskiej nośności dachu
- klemy ze zintegrowanymi podkładkami uziemiającymi

Warianty montażowe konstrukcji:

- kotwiona do dachu
- balastowa (po zastosowaniu gum wibroizolacyjnych i podstaw balastowych)
- zgrzewana
- szyny aluminiowe

Gwarancja

Firma BAKS obejmuje 10 letnim okresem gwarancyjnym elementy wchodzące w skład konstrukcji wsporczej, wyłącznie przy spełnieniu wszystkich warunków gwarancji producenta. Istnieje możliwość wydłużenia gwarancji po spełnieniu dodatkowych wymogów.

Tabela poniżej umożliwi dobranie kompletu uchwytów (dolny + górny) w celu uzyskania konstrukcji o odpowiednim kącie pochylenia paneli.

kąt pochylenia paneli	uchwyt dolny	uchwyt górny
10°	UPDMC	UPG10MC
15°	UPDMC	UPG15MC
20°	UPDMC	UPG20MC

Maksymalne wymiary modułów:

• 1150x2100 mm

Układ modułów:

• poziomy/horyzontalny-H

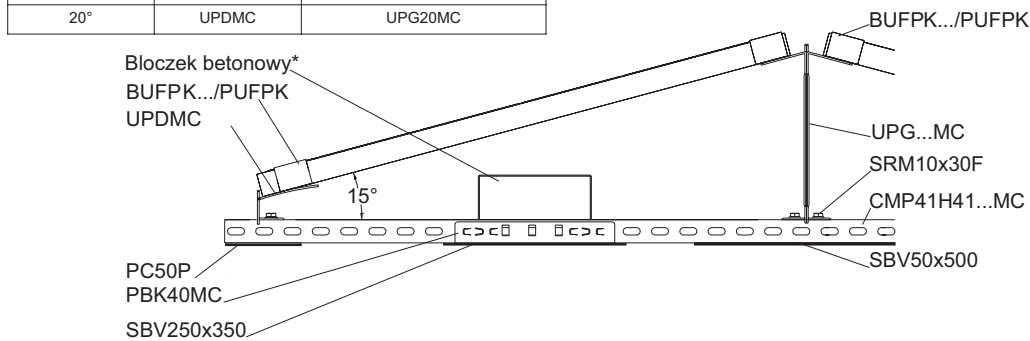
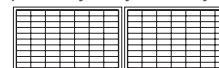

Uwaga:

Zapraszamy do zapoznania się z kompletną instrukcją montażową, która znajduje się na stronie www.baks.com.pl lub pod kodem QR.





Konstrukcja do montażu paneli fotowoltaicznych na dachach płaskich pokrytych papą lub membraną System: **DP-DTHWN** (10°, 15°, 20°) (system zgrzewany)

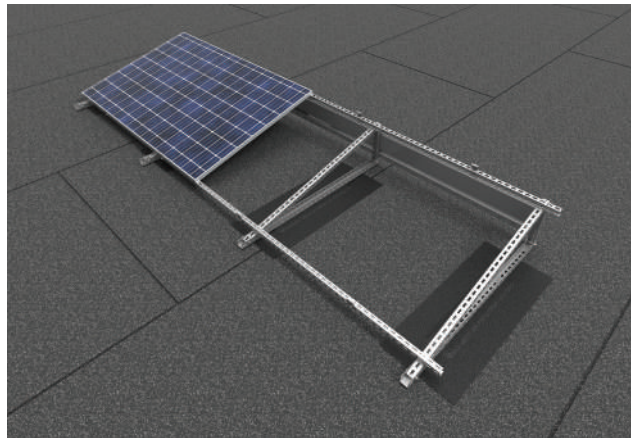
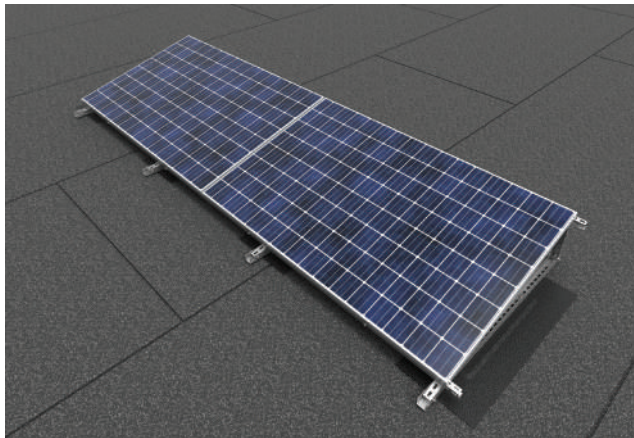

Opis konstrukcji

Kompletny system montażowy umożliwiający zamocowanie paneli w układzie horyzontalnym pod kątem 10°, 15° lub 20° na dachu płaskim pokrytym papą lub membraną bez ingerencji w poszycie dachu i bez zastosowania dodatkowego balastu.

Opis techniczny:

Materiały systemu montażowego:

MC- Stal konstrukcyjna w powłocie:

Magnelis®, MagiZinc®, PosMAC

A- Aluminium

E- Stal nierdzewna

F- Stal cynkowana metodą cynku płatkowego

Konstrukcja przebadana pod kątem wytrzymałościowym.

Zalety:

- konstrukcja przebadana pod względem wytrzymałościowym
- wykonanie z blachy w powłocie: Magnelis®, MagiZinc®, PosMAC gwarantuje bardzo wysoką odporność na korozję
- możliwość montażu paneli o dowolnej długości
- brak ingerencji w poszycie dachu
- dzięki zastosowaniu płyt SPM... wyeliminowano dodatkowe obciążenie dachu w postaci balastu
- uniwersalne klemy montażowe z zakresem montażu 30-40 mm
- klemy ze zintegrowanymi podkładkami uziemiającymi
- konstrukcja umożliwia montaż paneli o dowolnej długości i szerokości do 1350 mm

Gwarancja

Firma BAKS obejmuje 10 letnim okresem gwarancyjnym elementy wchodzące w skład konstrukcji wsporczej, wyłącznie przy spełnieniu wszystkich warunków gwarancji producenta. Istnieje możliwość wydłużenia gwarancji po spełnieniu dodatkowych wymogów.

Warianty montażowe konstrukcji:

- zgrzewana
 - kotwiona do dachu
 - balastowa
- (po zastosowaniu gum wibroizolacyjnych i podstaw balastowych)
- szyny aluminiowe

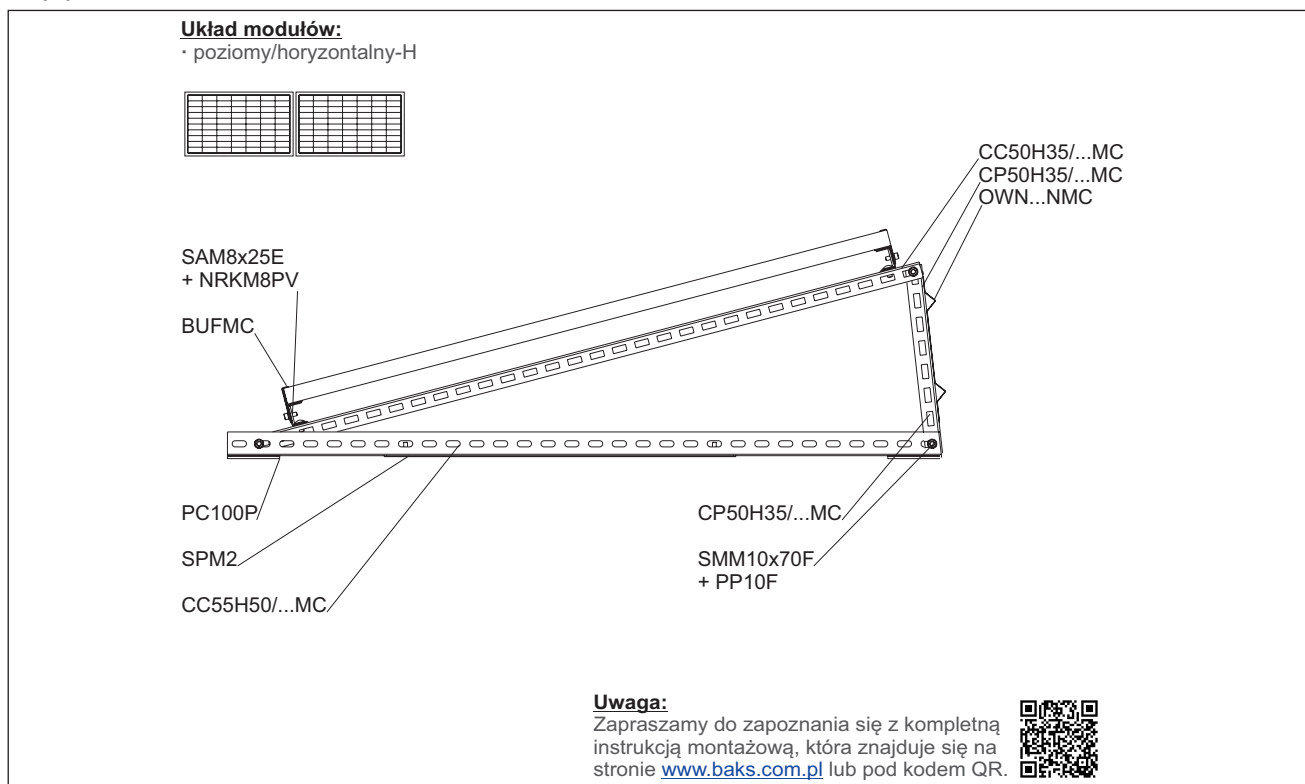



Konstrukcja do montażu paneli fotowoltaicznych na dachach płaskich pokrytych papą lub membraną System: **DP-DTHWN-WZ (10°, 15°, 20°) (system zgrzewany)**

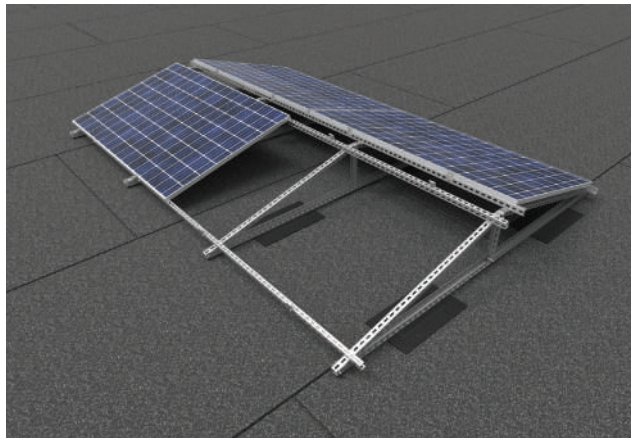
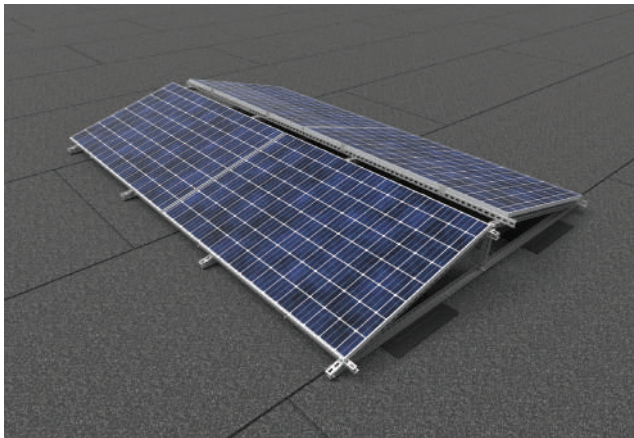

Opis konstrukcji

Kompletny system montażowy umożliwiający zamocowanie paneli w układzie horyzontalnym pod kątem 10°, 15° lub 20° na dachu płaskim pokrytym papą lub membraną bez ingerencji w poszycie dachu i bez zastosowania dodatkowego balastu.

Opis techniczny:

Materiały systemu montażowego:

MC- Stal konstrukcyjna w powłoce:

Magnelis®, MagiZinc®, PosMAC

A- Aluminium

E- Stal nierdzewna

F- Stal cynkowana metodą cynku płatkowego

Konstrukcja przebadana pod kątem wytrzymałościowym.

Zalety:

- ograniczona liczba elementów składowych i punktów skrętnych dzięki zastosowaniu podstawy mocującej na szczycie centralnego pionowego ceownika
- konstrukcja przebadana pod względem wytrzymałościowym
- wykonanie z blachy w powłoce: Magnelis®, MagiZinc®, PosMAC gwarantuje bardzo wysoką odporność na korozję
- możliwość montażu paneli o dowolnej długości
- brak ingerencji w poszycie dachu
- dzięki zastosowaniu płyt SPM... wyeliminowano dodatkowe obciążenie dachu w postaci balastu
- konstrukcja umożliwia montaż paneli o dowolnej długości i szerokości do 1350 mm

Warianty montażowe konstrukcji:

- kotwiona do dachu
- balastowa (po zastosowaniu gum wibroizolacyjnych i podstaw balastowych)
- zgrzewana
- szyny aluminiowe

Gwarancja

Firma BAKS obejmuje 10 letnim okresem gwarancyjnym elementy wchodzące w skład konstrukcji wsporczej, wyłącznie przy spełnieniu wszystkich warunków gwarancji producenta. Istnieje możliwość wydłużenia gwarancji po spełnieniu dodatkowych wymogów.

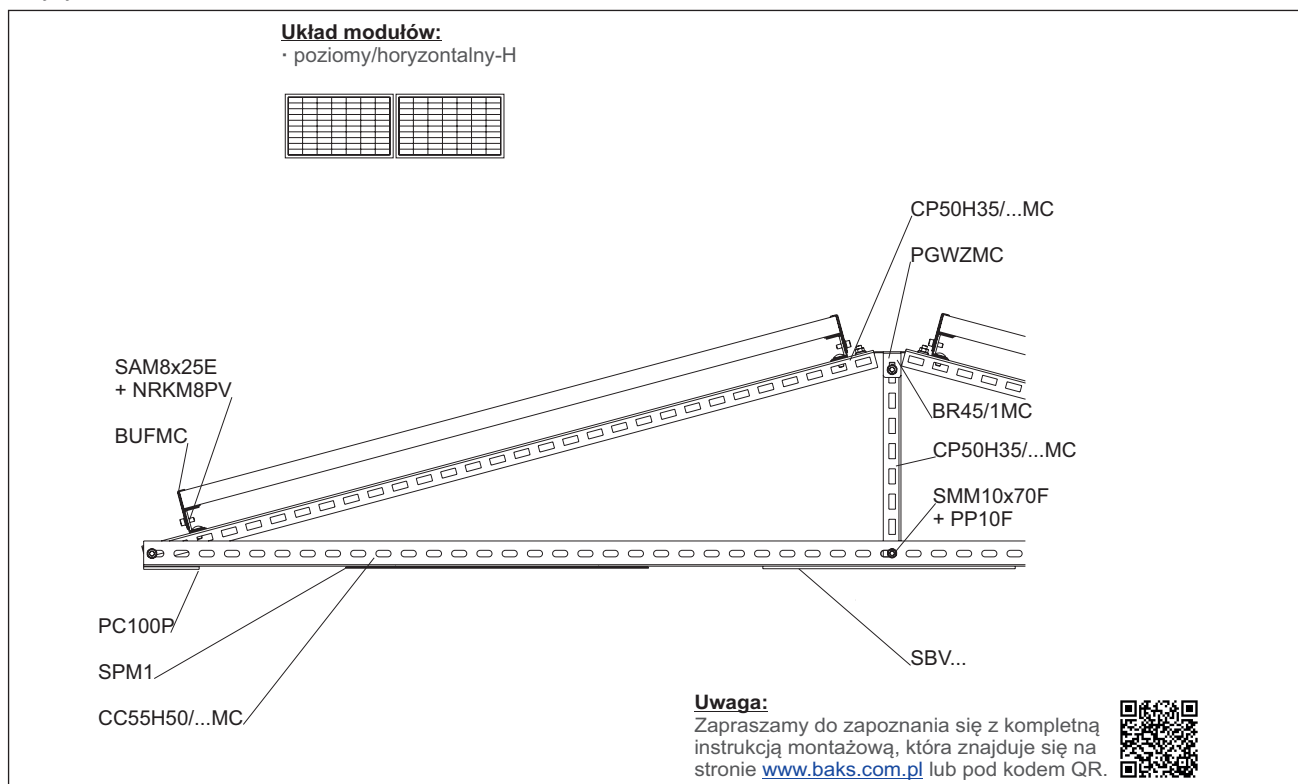



Konstrukcja do montażu paneli fotowoltaicznych: na dachach płaskich, w ogrodach, na działkach, na polach, na gruncie i powierzchniach utwardzonych System: **DP-DTVKN (25°, 30°, 35°)**

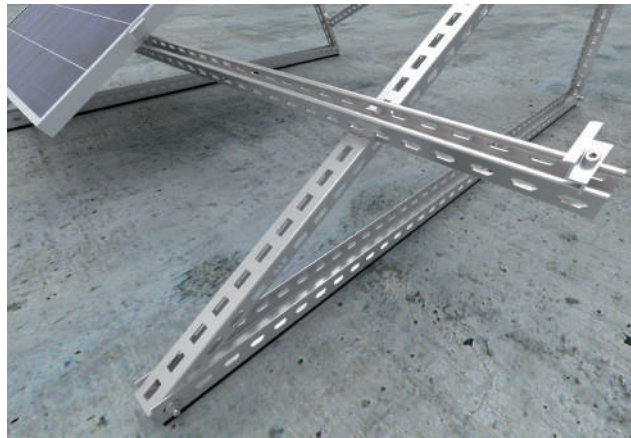
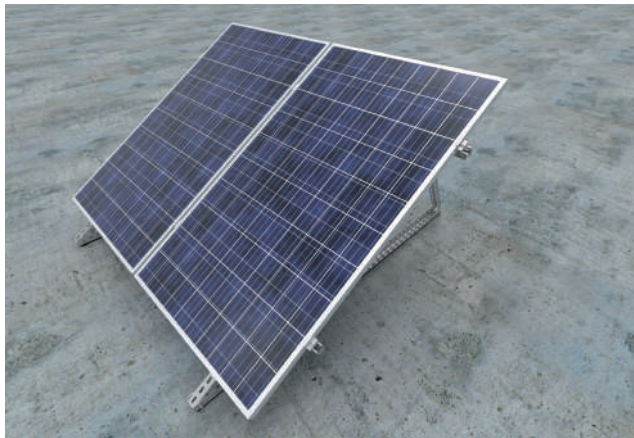

Opis konstrukcji

Kompletny system montażowy umożliwiający zamocowanie paneli w układzie wertykalnym pod kątem 25°, 30° lub 35° na dachu płaskim. Konstrukcja kotwiona.

Opis techniczny:

Materiały systemu montażowego:

MC- Stal konstrukcyjna w powłoce:

Magnelis®, MagiZinc®, PosMAC

A- Aluminium

E- Stal nierdzewna

F- Stal cynkowana metodą cynku płatkowego

Konstrukcja przebadana pod kątem wytrzymałościowym.

Warianty montażowe konstrukcji:

• kotwiona do dachu

• balastowa

(po zastosowaniu gum wibroizolacyjnych i podstaw balastowych)

Zalety:

- szybki montaż
- niska cena
- konstrukcja przebadana pod względem wytrzymałościowym
- duża stabilność konstrukcji
- wykonanie z blachy w powłoce: Magnelis®, MagiZinc®, PosMAC gwarantuje bardzo wysoką odporność na korozję
- możliwość montażu paneli na profilach aluminiowych i stalowych w powłoce: Magnelis®, MagiZinc®, PosMAC
- możliwość ustawienia trzech kątów: 25°, 30°, 35°
- klemy ze zintegrowanymi podkładkami uziemiającymi

Gwarancja

Firma BAKS obejmuje 10 letnim okresem gwarancyjnym elementy wchodzące w skład konstrukcji wsporczej, wyłącznie przy spełnieniu wszystkich warunków gwarancji producenta. Istnieje możliwość wydłużenia gwarancji po spełnieniu dodatkowych wymogów.

Szczegół A

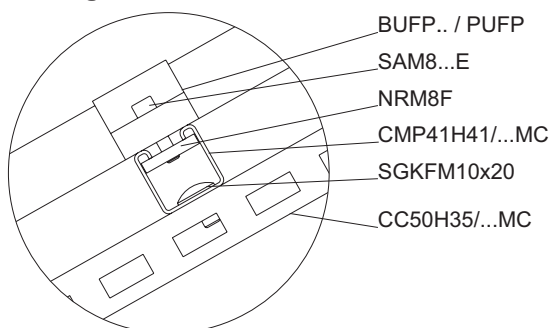

CC50H35/...MC

CC55H50/...MC

SGKFM10x20

SBR50x500

CC50H35/...MC

CC50H35/...MC

Maksymalne wymiary modułów:

• 1150x1750 mm

Układ modułów:

• pionowy/wertykalny-V

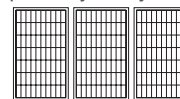

Wielkość balastu każdorazowo musi zostać określona przez konstruktora z uprawnieniami.

Uwaga:

Zapraszamy do zapoznania się z kompletną instrukcją montażową, która znajduje się na stronie www.baks.com.pl lub pod kodem QR.





Konstrukcja do montażu paneli fotowoltaicznych: na dachach płaskich, w ogrodach, na działkach, na polach, na gruncie i powierzchniach utwardzonych

System: DP-DTAVKN (25°, 30°, 35°)

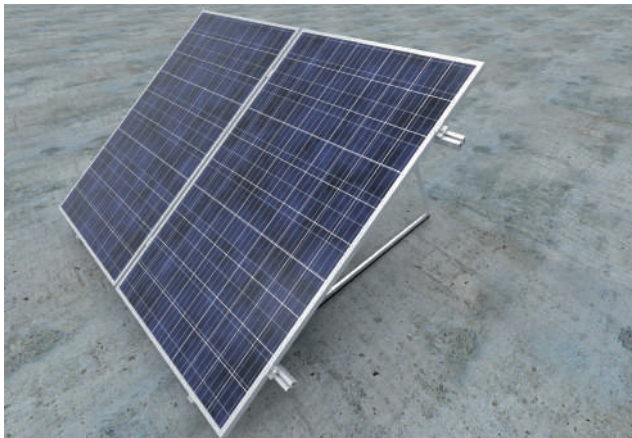

Opis konstrukcji

Kompletny system montażowy umożliwiający zamocowanie paneli w układzie wertykalnym pod kątem 25°, 30° lub 35° na dachu płaskim. Konstrukcja kotwiona.

Opis techniczny:

Materiały systemu montażowego:

A- Aluminium

E- Stal nierdzewna

F- Stal cynkowana metodą cynku płatkowego

Konstrukcja przebadana pod kątem wytrzymałościowym.

Warianty montażowe konstrukcji:

- kotwiona do dachu
- balastowa (po zastosowaniu gum wibroizolacyjnych i podstaw balastowych)

Zalety:

- szybki montaż
- niska cena
- konstrukcja przebadana pod względem wytrzymałościowym
- duża stabilność konstrukcji
- wykonanie z aluminium gwarantuje wysoką odporność na korozję, zmniejsza wagę konstrukcji wsporczej
- możliwość ustawienia trzech kątów: 25°, 30°, 35°
- konstrukcje lekkie, dedykowane do dachów o niskiej nośności
- klemy ze zintegrowanymi podkładkami uziemiającymi

Gwarancja

Firma BAKS obejmuje 10 letnim okresem gwarancyjnym elementy wchodzące w skład konstrukcji wsporczej, wyłącznie przy spełnieniu wszystkich warunków gwarancji producenta. Istnieje możliwość wydłużenia gwarancji po spełnieniu dodatkowych wymogów.

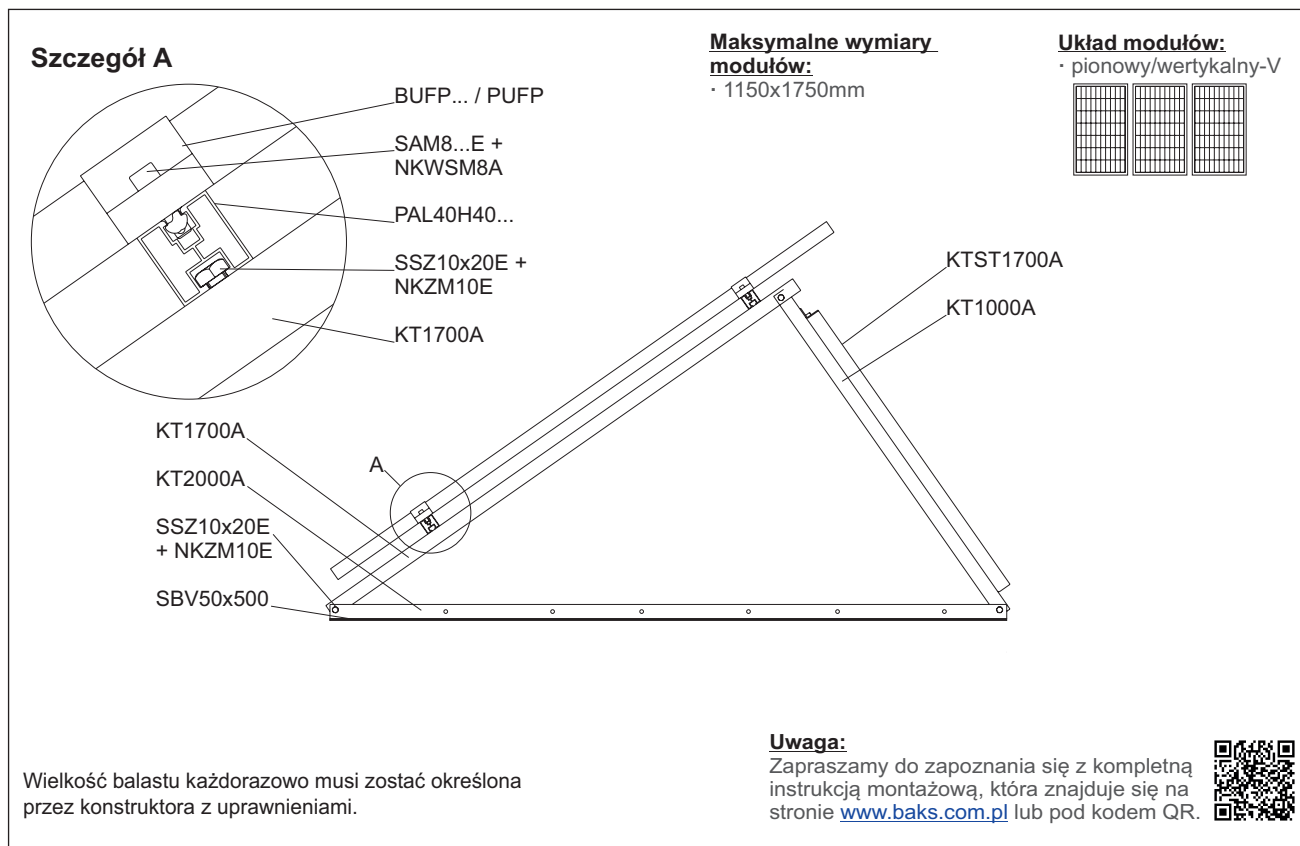



Konstrukcja do montażu paneli fotowoltaicznych na ścianie System: E-VKRN

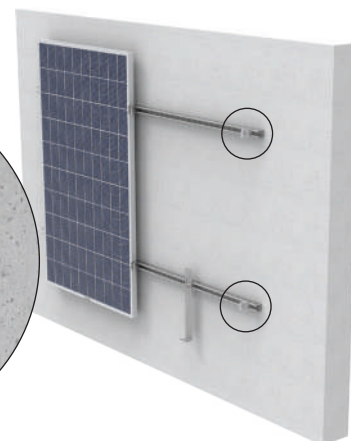
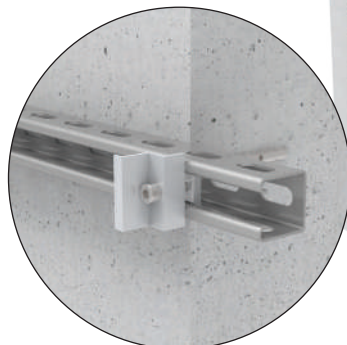

Opis konstrukcji

System montażowy umożliwiający szybki montaż paneli PV do elewacji budynków.

Opis techniczny:

Materiały systemu montażowego:

MC- Stal konstrukcyjna w powłoce:

Magnelis®, MagiZinc®, PosMAC

A- Aluminium

E- Stal nierdzewna

F- Stal cynkowana metodą cynku płatkowego

Konstrukcja przebadana pod kątem wytrzymałościowym.

Zalety:

- szybki montaż
- niska cena
- duża stabilność konstrukcji
- konstrukcja przebadana pod względem wytrzymałościowym
- wykonanie z blachy w powłoce Magnelis®, MagiZinc®, PosMAC gwarantuje bardzo wysoką odporność na korozję
- klemy ze zintegrowanymi podkładkami uziemiającymi

Gwarancja

Firma BAKS obejmuje 10 letnim okresem gwarancyjnym elementy wchodzące w skład konstrukcji wsporczej, wyłącznie przy spełnieniu wszystkich warunków gwarancji producenta. Istnieje możliwość wydłużenia gwarancji po spełnieniu dodatkowych wymogów.

Warianty montażowe konstrukcji:

- kotwiona za pomocą kotew do betonu
- kotwiona za pomocą kotew chemicznych do betonu

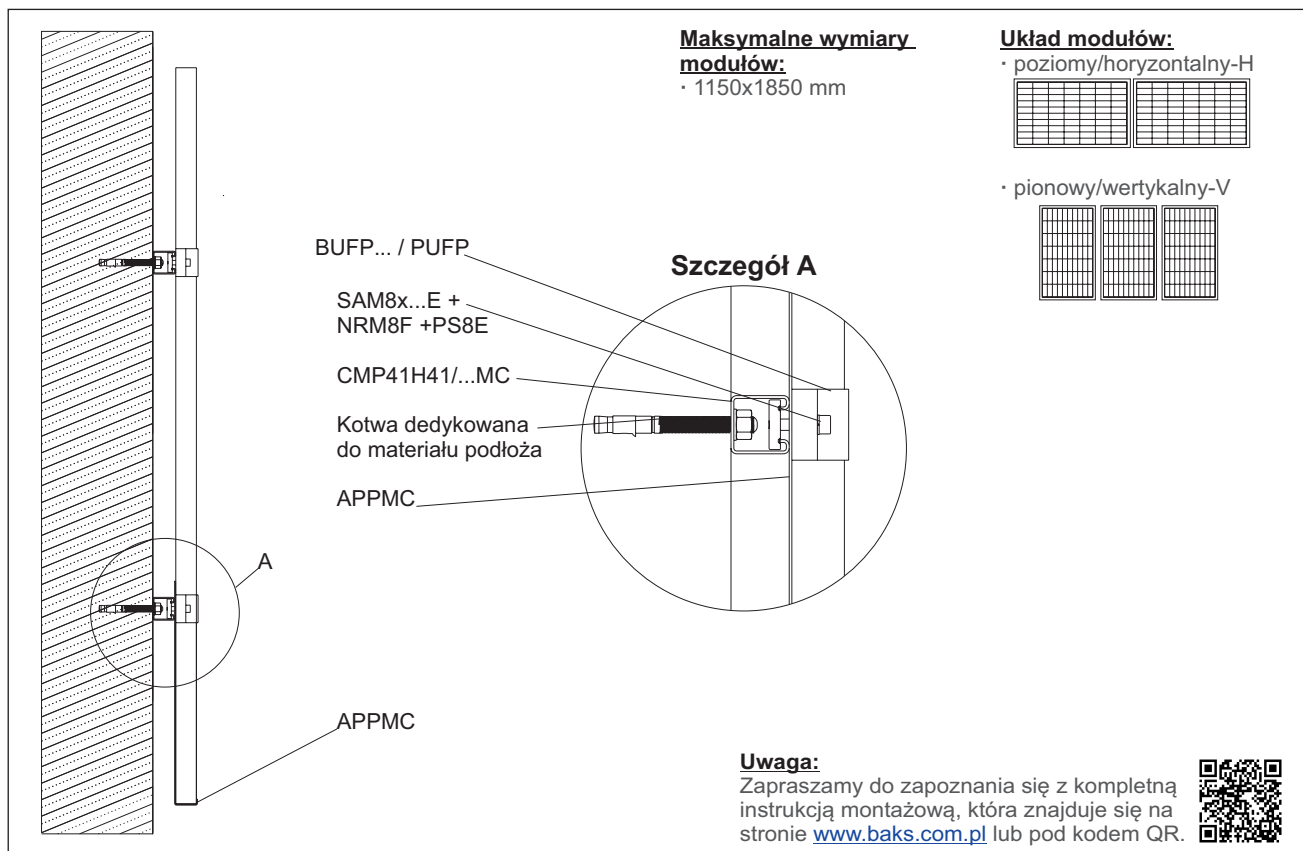



Konstrukcja do montażu paneli fotowoltaicznych na ścianie

System: **E-VKTN (25°, 30°)**

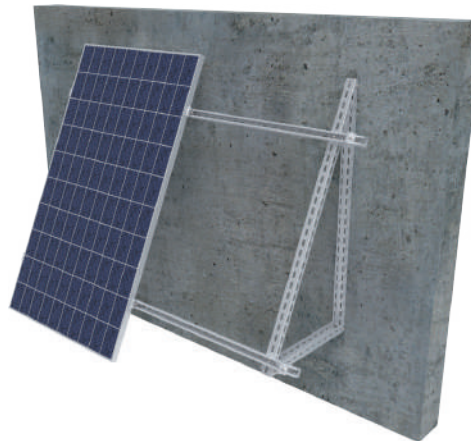
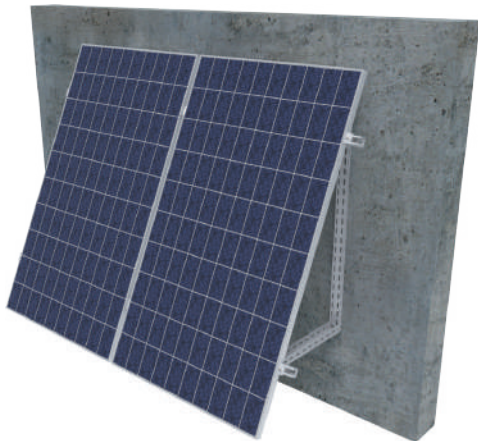

Opis konstrukcji

System montażowy umożliwiający szybki montaż paneli PV do elewacji budynków.

Opis techniczny:

Materiały systemu montażowego:

MC- Stal konstrukcyjna w powłoce:

Magnelis®, MagiZinc®, PosMAC

A- Aluminium

E- Stal nierdzewna

F- Stal cynkowana metodą cynku płatkowego

Konstrukcja przebadana pod kątem wytrzymałościowym.

Zalety:

- szybki montaż
- niska cena
- duża stabilność konstrukcji
- dwa warianty kąta nachylenia 25° lub 30°
- wykonanie z blachy w powłoce Magnelis®, MagiZinc®, PosMAC gwarantuje bardzo wysoką odporność na korozję
- klemy ze zintegrowanymi podkładkami uziemiającymi

Gwarancja

Firma BAKS obejmuje 10 letnim okresem gwarancyjnym elementy wchodzące w skład konstrukcji wsporczej, wyłącznie przy spełnieniu wszystkich warunków gwarancji producenta. Istnieje możliwość wydłużenia gwarancji po spełnieniu dodatkowych wymogów.

Warianty montażowe konstrukcji:

- kotwiona za pomocą kotew do betonu
- kotwiona za pomocą kotew chemicznych do betonu

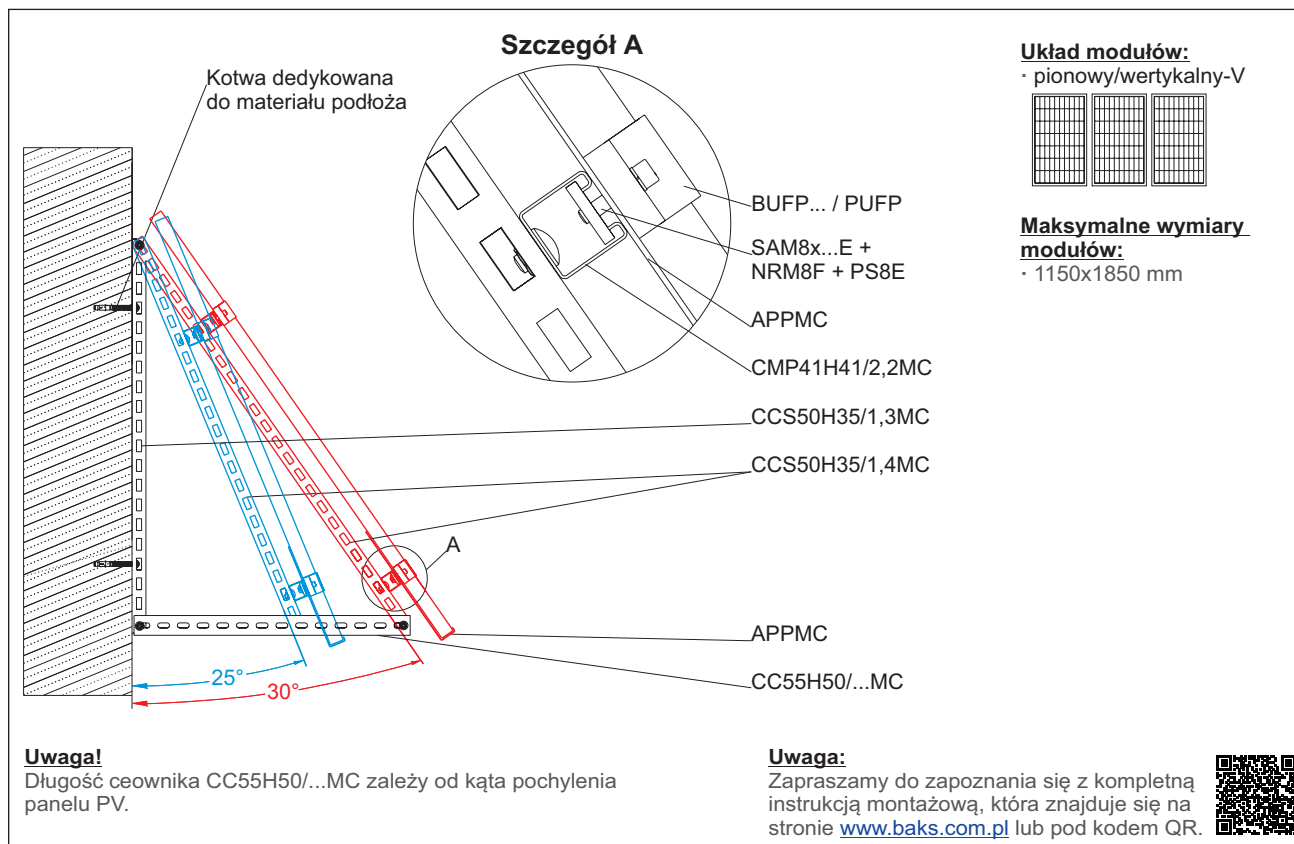



Konstrukcja do montażu paneli fotowoltaicznych na balustradzie

System: B-VPN

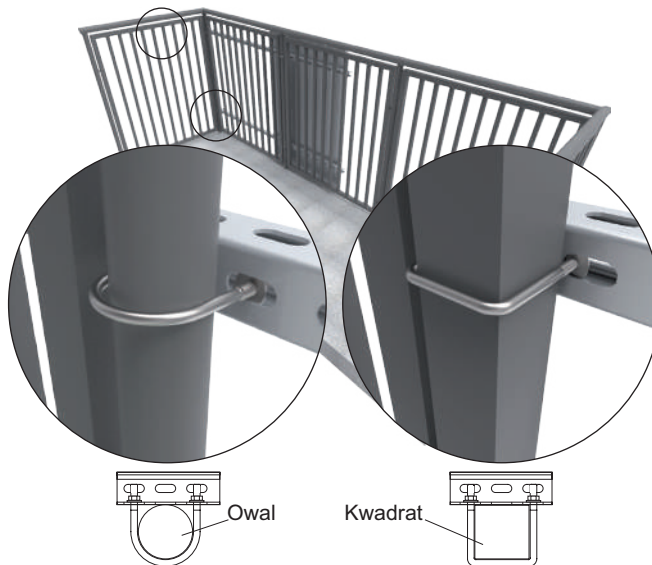
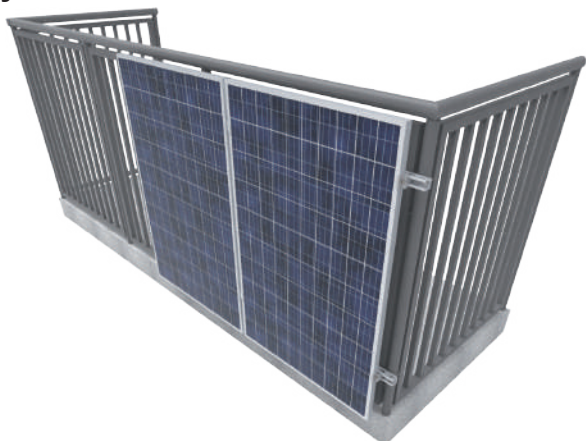

Opis konstrukcji

System montażowy umożliwiający prosty montaż paneli PV do balustrad.

Opis techniczny:

Materiały systemu montażowego:

MC- Stal konstrukcyjna w powłoce:

Magnelis®, MagiZinc®, PosMAC

A- Aluminium

E- Stal nierdzewna

F- Stal cynkowana metodą cynku płatkowego

Konstrukcja przebadana pod kątem wytrzymałościowym.

Warianty montażowe konstrukcji:

- przykręcane za pomocą cybantów do balustrad o przekroju okrągłym lub kwadratowym

Zalety:

- szybki montaż
- niska cena
- duża stabilność konstrukcji
- konstrukcja przebadana pod względem wytrzymałościowym
- wykonanie z blachy w powłoce Magnelis®, MagiZinc®, PosMAC gwarantuje bardzo wysoką odporność na korozję
- klemy ze zintegrowanymi podkładkami uziemiającymi

Gwarancja

Firma BAKS obejmuje 10 letnim okresem gwarancyjnym elementy wchodzące w skład konstrukcji wsporczej, wyłącznie przy spełnieniu wszystkich warunków gwarancji producenta. Istnieje możliwość wydłużenia gwarancji po spełnieniu dodatkowych wymogów.

Szczegół A

CMP41H41/...MC
CY...
A
APPMC

SAM8...E + NRM8F
BUFP... / PUFF
NSM8E
PW8E
APPMC

Maksymalne wymiary modułów:
• 1150x1850 mm

Układ modułów:

- poziomy/horyzontalny-H

- pionowy/wertykalny-V

Uwaga:
Zapraszamy do zapoznania się z kompletną instrukcją montażową, która znajduje się na stronie www.baks.com.pl lub pod kodem QR.



Konstrukcja do montażu paneli fotowoltaicznych na balustradzie

System: B-HKAN



Opis konstrukcji

System montażowy umożliwiający prosty montaż paneli PV do balustrad.

Opis techniczny:

Materiały systemu montażowego:
 MC- Stal konstrukcyjna w powłoce:
 Magnelis®, MagiZinc®, PosMAC
 A- Aluminium
 E- Stal nierdzewna

Warianty montażowe konstrukcji:

- przykręcane za pomocą uchwytów uniwersalnych do balustrad o przekroju okrągłym lub kwadratowym

Zalety:

- szybki montaż
- mała waga konstrukcji
- niska cena
- duża stabilność konstrukcji
- konstrukcja przebadana pod względem wytrzymałościowym
- wykonanie z blachy w powłoce Magnelis®, MagiZinc®, PosMAC gwarantuje bardzo wysoką odporność na korozję
- klemy ze zintegrowanymi podkładkami uziemiającymi

Gwarancja

Firma BAKS obejmuje 10 letnim okresem gwarancyjnym elementy wchodzące w skład konstrukcji wsporczej, wyłącznie przy spełnieniu wszystkich warunków gwarancji producenta. Istnieje możliwość wydłużenia gwarancji po spełnieniu dodatkowych wymogów.

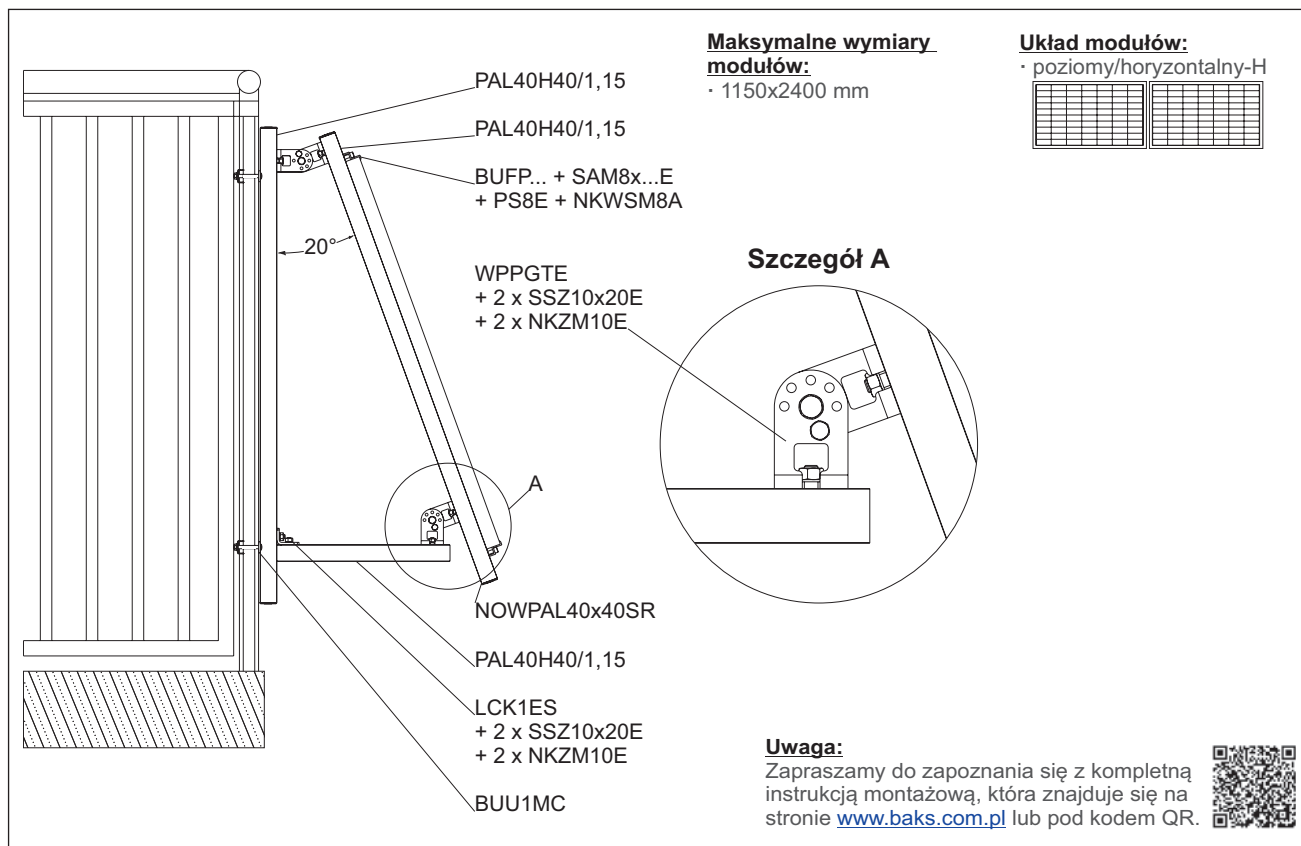

Konstrukcja wolnostojąca typu CARPORT System: K1, K2



K1 - wariant podstawowy



K2 - wariant podstawowy

Dostępne warianty konstrukcji	wariant podstawowy					wariant z obróbką blacharską „O”			
	Carport	Carport war. podst. symbol	nr. kat	Dostawka Carportu symbol	nr. kat.	Carport war. z obróbką symbol	nr. kat	Dostawka Carportu symbol	nr. kat
konstrukcja w powłoce Magnelis	POJEDYŃCZY wymiar paneli [1722x1134 mm]	K1	811110	DK1	811112	K1O	811111	DK1O	811113
	PODWÓJNY wymiar paneli [1903x1134 mm]	K2	811310	DK2	811312	K2O	811311	DK2O	811313
konstrukcja w powłoce Magnelis lakierowana proszkowo „L”	POJEDYŃCZY wymiar paneli [1722x1134 mm]	K1L	8111102	DK1L	8111122	K1OL	8111112	DK1OL	8111132
	PODWÓJNY wymiar paneli [1903x1134 mm]	K2L	8113102	DK2L	8113122	K2OL	8113112	DK2OL	8113132

Opis konstrukcji

Konstrukcja wolnostojąca typu CARPORT na 4 pionowych nogach umożliwiająca wjazd/wyjazd i bezpieczne parkowanie samochodu. Układ modułów poziomy.

Kąt nachylenia modułów 10°.

CARPORT dostosowany do stref wiatrowej 1 i śniegowej od 1 do 3.

Carport pojedynczy (1-stanowiskowy) wymiar paneli (1722x1134 mm)

Carport pojedynczy z dostawką (2-stanowiskowy) wymiar paneli (1722x1134 mm)

Carport podwójny (2-stanowiskowy) wymiar paneli (1903x1134 mm)

Carport podwójny z dostawką (4-stanowiskowy) wymiar paneli (1903x1134 mm)

Zalety:

- długość elementów na palecie nie przekracza 3000 mm
- przystosowane do składowania na regałach wewnątrz magazynu, co zapobiega powstawaniu plam, przebarwień na elementach konstrukcji wynikających z działania warunków atmosferycznych
- Carport wyprodukowany z elementów stalowych w powłoce Magnelis
- Carport wykonany bez elementów spawanych
- Carport przystosowany do montażu obróbek blacharskich i rynien jako opcja
- montaż Carportu na podłożu betonowym, kostce brukowej nie wymaga stosowania fundamentów (należy potwierdzić stabilność podłoża)
- montaż Carportu na zwykłym gruncie przy użyciu małych standardowych, prefabrykowanych fundamentów o wadze około 100 kg każdy
- Carport przystosowany do samodzielnego montażu przez 2-3 osoby
- rozwiązania przebadane pod kątem wytrzymałościowym
- możliwość dowolnego rozbudowywania carportu
- dostawa na paletach EUR

Opcje:

- obróbki blacharskie
- konstrukcja do montażu inwertera, rozdzielnic
- lakierowanie

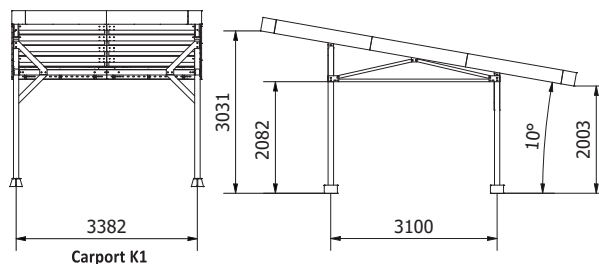

Carport K1

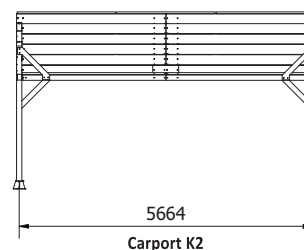

Carport K2

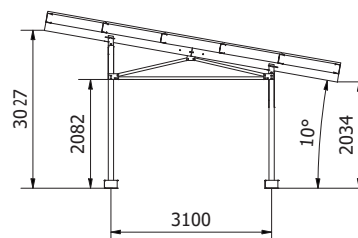

Sposoby montażu konstrukcji CARPORT do podłoża

Warianty montażowe konstrukcji:

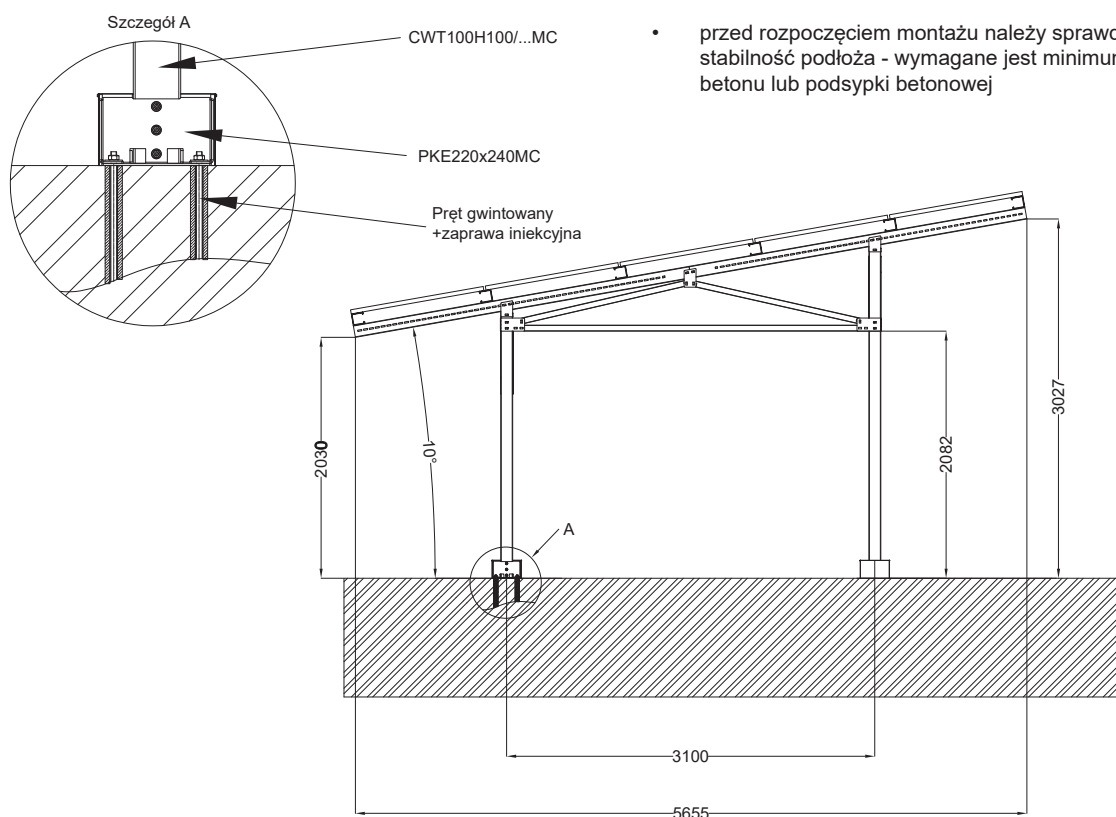
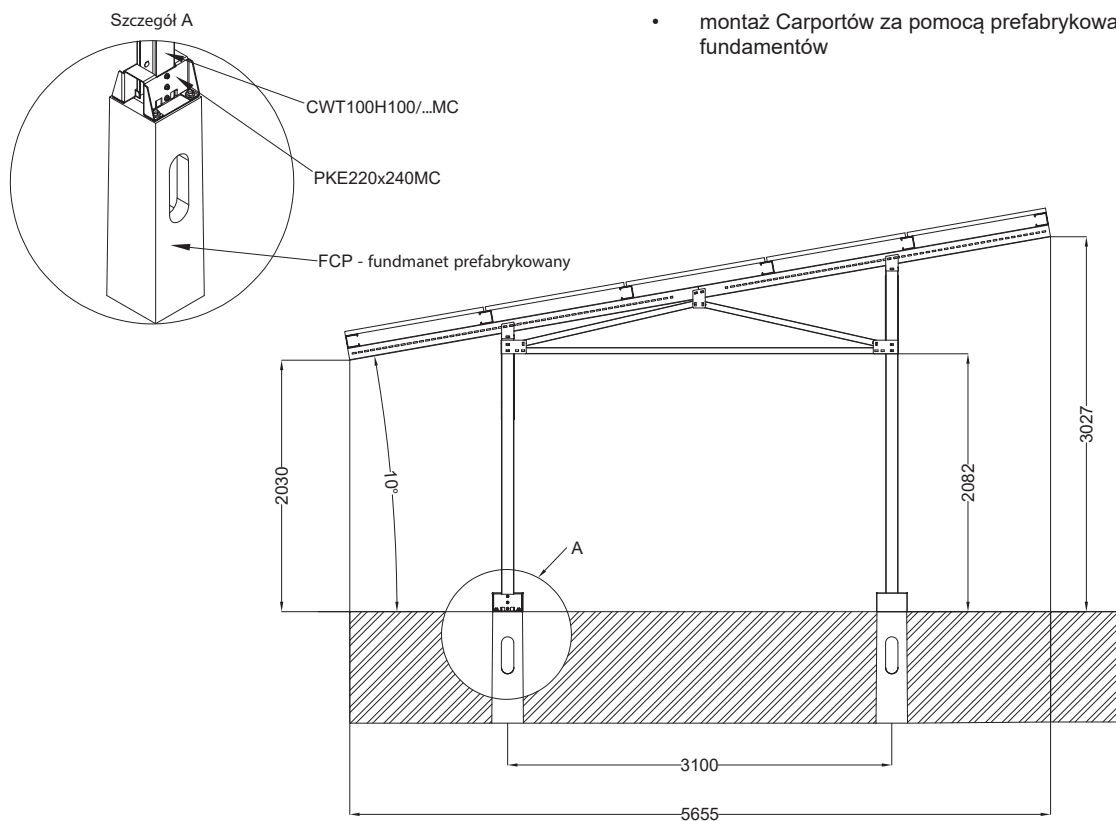

NOWOŚĆ!
**MOŻLIWOŚĆ ZAMÓWIENIA UNIWERSALNEJ PŁYTY MONTAŻOWEJ DO INWERTERA
I ROZDZIELNIC ELEKTRYCZNYCH**

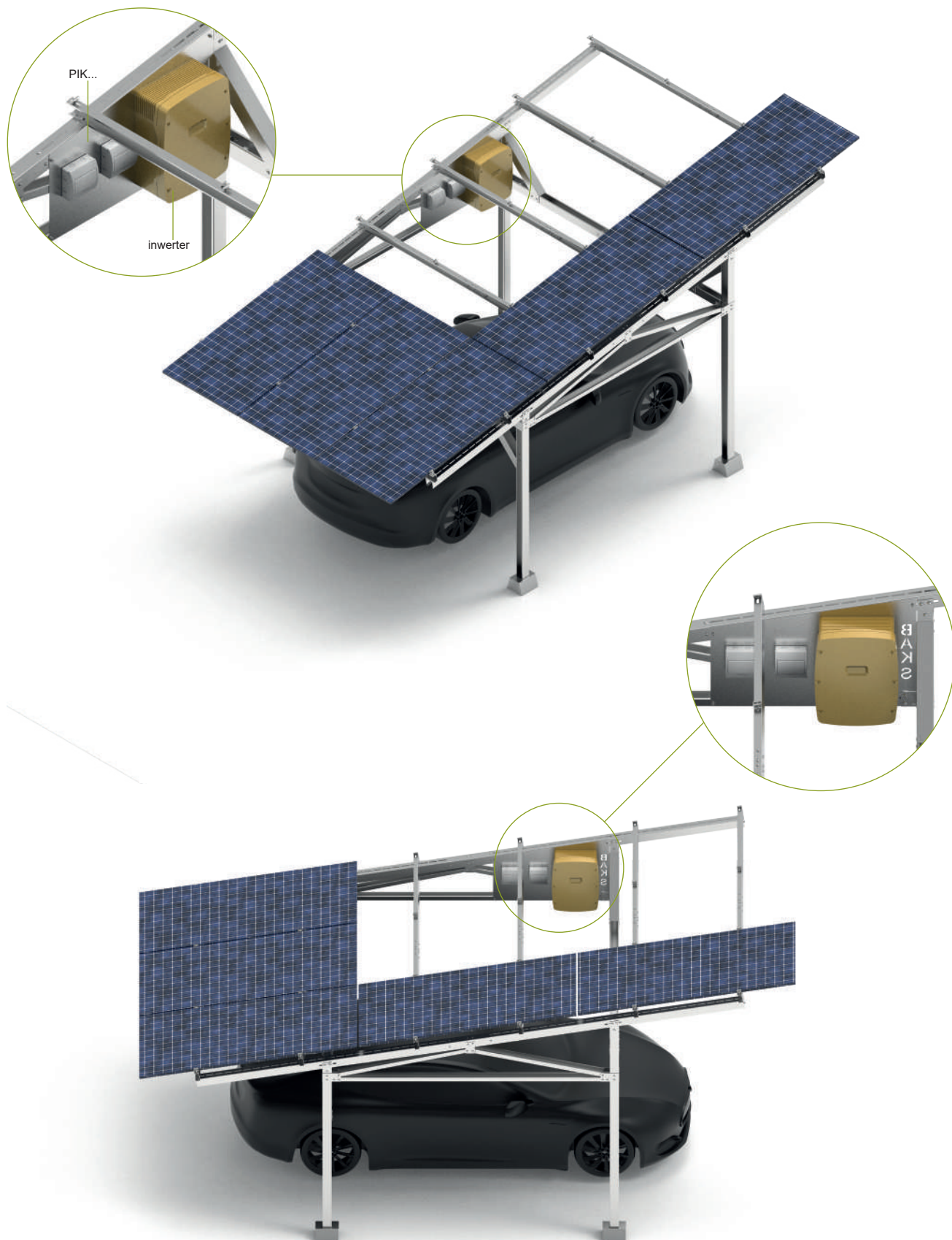



Konstrukcja wolnostojąca typu CARPORT na 4 pionowych nogach
System: **K1**

Dostawka carportu pojedynczego (na jeden samochód)
System: **DK1**

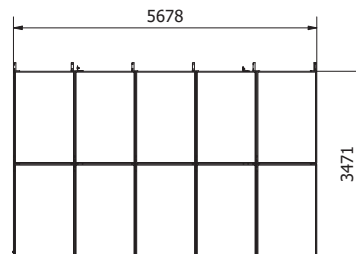
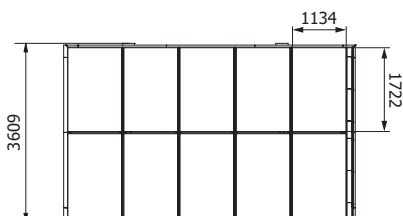
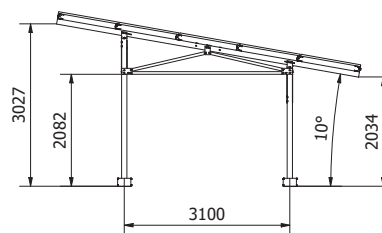
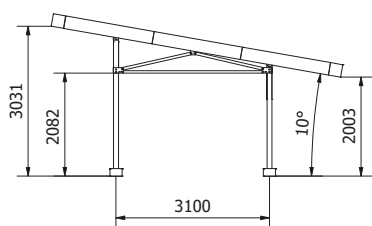
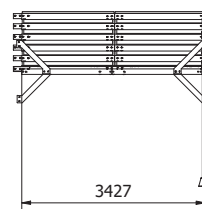
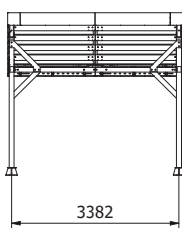
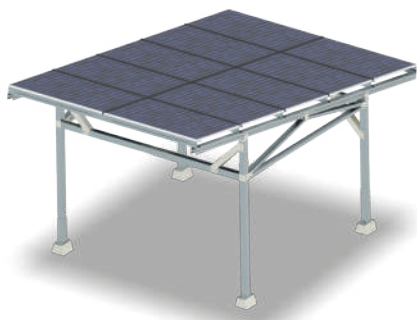

Opis konstrukcji

Konstrukcja wolnostojąca typu CARPORT na 4 pionowych nogach umożliwiającą wjazd/wyjazd i bezpieczne parkowanie samochodu.
• możliwość zastosowania paneli różnych producentów o wymiarach: dla K1 - 1722x1134...[mm]

Opis techniczny:

Materiały systemu montażowego:

MC- Stal konstrukcyjna w powłoce:

Magnelis®, MagiZinc®, PosMAC

E- Stal nierdzewna

F- Stal cynkowana metodą cynku płatkowego

Konstrukcja przebadana pod kątem wytrzymałościowym.

L- lakierowanie w kolorze czarnym RAL9005

Układ modułów:

- poziomy/horyzontalny-H

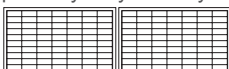

Opis konstrukcji

Konstrukcja wolnostojąca typu dostawka CARPORT umożliwiającą wjazd/wyjazd i bezpieczne parkowanie samochodu.

- możliwość zastosowania paneli różnych producentów o wymiarach: dla DK1 - 1722x1134...[mm]
- możliwość łączenia w ciągi

Opis techniczny:

Materiały systemu montażowego:

MC- Stal konstrukcyjna w powłoce:

Magnelis®, MagiZinc®, PosMAC

E- Stal nierdzewna

F- Stal cynkowana metodą cynku płatkowego

Konstrukcja przebadana pod kątem wytrzymałościowym.

L- lakierowanie w kolorze czarnym RAL9005

Układ modułów:

- poziomy/horyzontalny-H

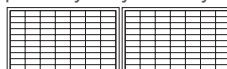



Konstrukcja wolnostojąca typu CARPORT z obróbką na 4 pionowych nogach System: K10

Dostawka carportu pojedynczego z obróbką (na jeden samochód) System: DK10

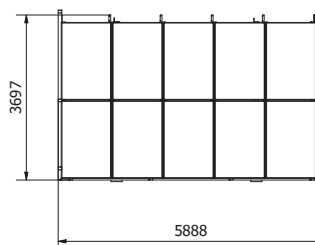
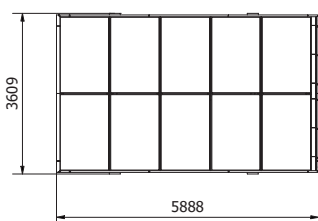
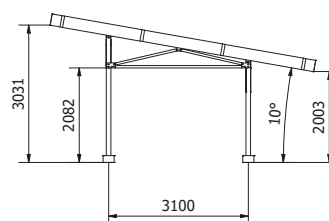
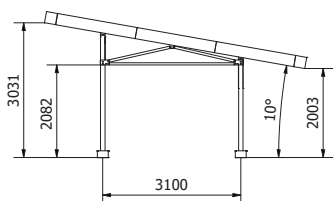
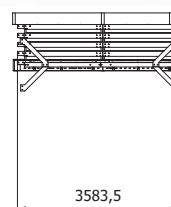
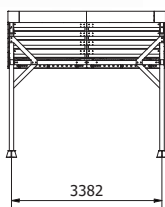

Opis konstrukcji

Konstrukcja wolnostojąca typu CARPORT na 4 pionowych nogach umożliwiającą wjazd/wyjazd i bezpieczne parkowanie samochodu.
 • możliwość zastosowania paneli różnych producentów o wymiarach: dla K10 - 1722x1134...[mm]

Opis konstrukcji

Konstrukcja wolnostojąca typu dostawka CARPORT umożliwiającą wjazd/wyjazd i bezpieczne parkowanie samochodu.
 • możliwość zastosowania paneli różnych producentów o wymiarach: dla DK10 - 1722x1134...[mm]
 • możliwość łączenia w ciągi

Opis techniczny:

Materiały systemu montażowego:
MC- Stal konstrukcyjna w powłoce: Magnelis®, MagiZinc®, PosMAC
E- Stal nierdzewna

F- Stal cynkowana metodą cynku płatkowego
 Konstrukcja przebadana pod kątem wytrzymałościowym.
L- lakierowanie w kolorze czarnym RAL9005

Opis techniczny:

Materiały systemu montażowego:
MC- Stal konstrukcyjna w powłoce: Magnelis®, MagiZinc®, PosMAC
E- Stal nierdzewna

F- Stal cynkowana metodą cynku płatkowego
 Konstrukcja przebadana pod kątem wytrzymałościowym.
L- lakierowanie w kolorze czarnym RAL9005

Układ modułów:

• poziomy/horyzontalny-H

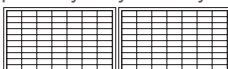

Układ modułów:

• poziomy/horyzontalny-H

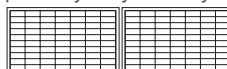



**Konstrukcja wolnostojąca typu CARPORT na 4 pionowych nogach
System: K2**

**Dostawka carportu podwójnego (na dwa samochody)
System: DK2**

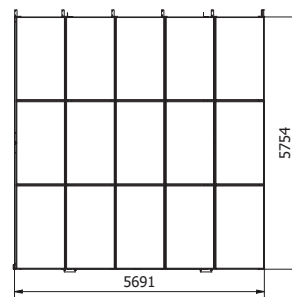
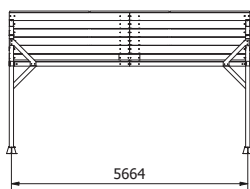
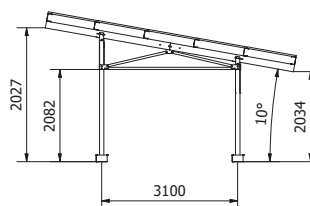
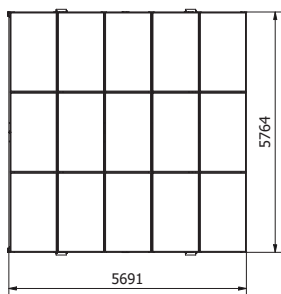
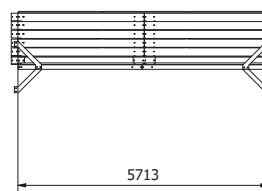
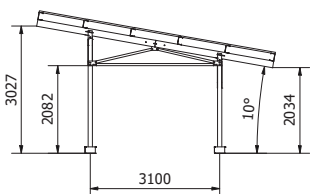
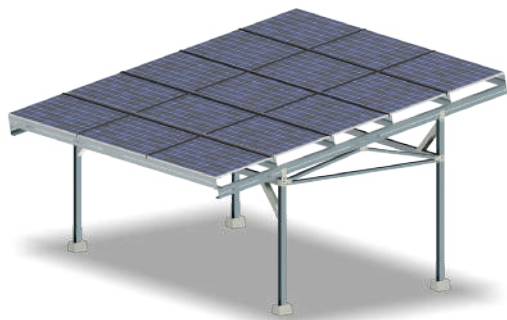

Opis konstrukcji

Konstrukcja wolnostojąca typu CARPORT na 4 pionowych nogach umożliwiającą wjazd/wyjazd i bezpieczne parkowanie samochodu.
• możliwość zastosowania paneli różnych producentów o wymiarach: dla K2 - 1903x1134...[mm]

Opis techniczny:

Materiały systemu montażowego:

MC- Stal konstrukcyjna w powłoce:

Magnelis®, MagiZinc®, PosMAC

E- Stal nierdzewna

F- Stal cynkowana metodą cynku płatkowego

Konstrukcja przebadana pod kątem wytrzymałościowym.

L- lakierowanie w kolorze czarnym RAL9005

Układ modułów:

- poziomy/horyzontalny-H

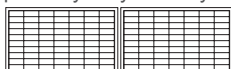

Opis konstrukcji

Konstrukcja wolnostojąca typu CARPORT na 4 pionowych nogach umożliwiającą wjazd/wyjazd i bezpieczne parkowanie samochodu.
• możliwość zastosowania paneli różnych producentów o wymiarach: dla DK2 - 1903x1134...[mm]
• możliwość łączenia w ciągi

Opis techniczny:

Materiały systemu montażowego:

MC- Stal konstrukcyjna w powłoce:

Magnelis®, MagiZinc®, PosMAC

E- Stal nierdzewna

F- Stal cynkowana metodą cynku płatkowego

Konstrukcja przebadana pod kątem wytrzymałościowym.

L- lakierowanie w kolorze czarnym RAL9005

Układ modułów:

- poziomy/horyzontalny-H

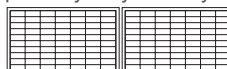



Konstrukcja wolnostojąca typu CARPORT na 4 pionowych nogach z obróbką
System: **K20**

Dostawka carportu podwójnego z obróbką (na dwa samochody)
System: **DK20**

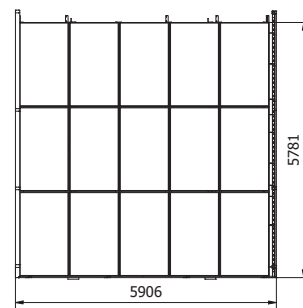
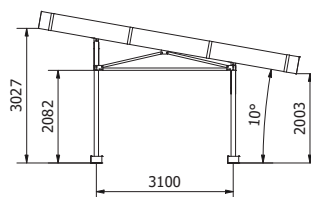
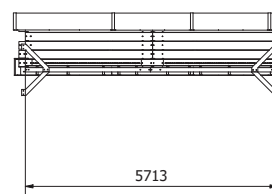
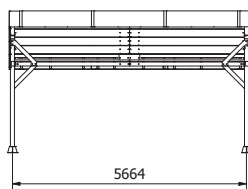
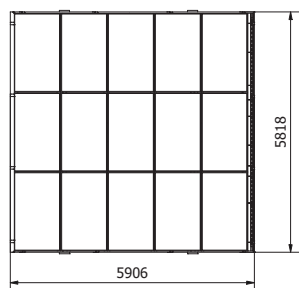
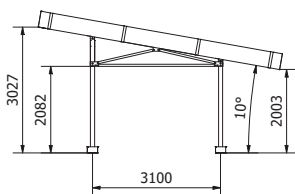
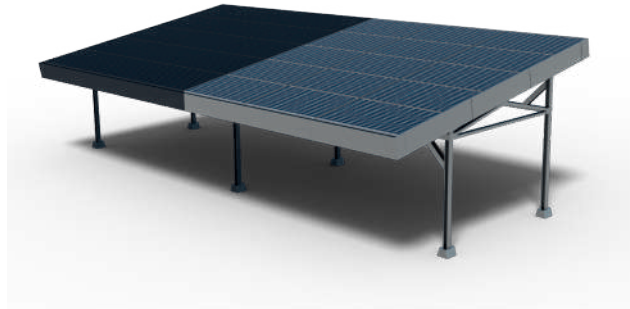

Opis konstrukcji

Konstrukcja wolnostojąca typu CARPORT na 4 pionowych nogach umożliwiającą wjazd/wyjazd i bezpieczne parkowanie samochodu.
• możliwość zastosowania paneli różnych producentów o wymiarach: dla K2 - 1903x1134...[mm]

Opis techniczny:

Materiały systemu montażowego:

MC- Stal konstrukcyjna w powłoce:

Magnelis®, MagiZinc®, PosMAC

E- Stal nierdzewna

F- Stal cynkowana metodą cynku płatkowego

Konstrukcja przebadana pod kątem wytrzymałościowym.

L- lakierowanie w kolorze czarnym RAL9005

Układ modułów:

• poziomy/horyzontalny-H

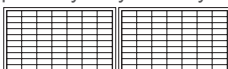

Opis konstrukcji

Konstrukcja wolnostojąca typu CARPORT na 4 pionowych nogach umożliwiającą wjazd/wyjazd i bezpieczne parkowanie samochodu.
• możliwość zastosowania paneli różnych producentów o wymiarach: dla DK20 - 1903x1134...[mm]
• możliwość łączenia w ciągi

Opis techniczny:

Materiały systemu montażowego:

MC- Stal konstrukcyjna w powłoce:

Magnelis®, MagiZinc®, PosMAC

E- Stal nierdzewna

F- Stal cynkowana metodą cynku płatkowego

Konstrukcja przebadana pod kątem wytrzymałościowym.

L- lakierowanie w kolorze czarnym RAL9005

Układ modułów:

• poziomy/horyzontalny-H

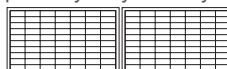



Konstrukcja wolnostojąca typu CARPORT na 4 pionowych nogach System: KP1

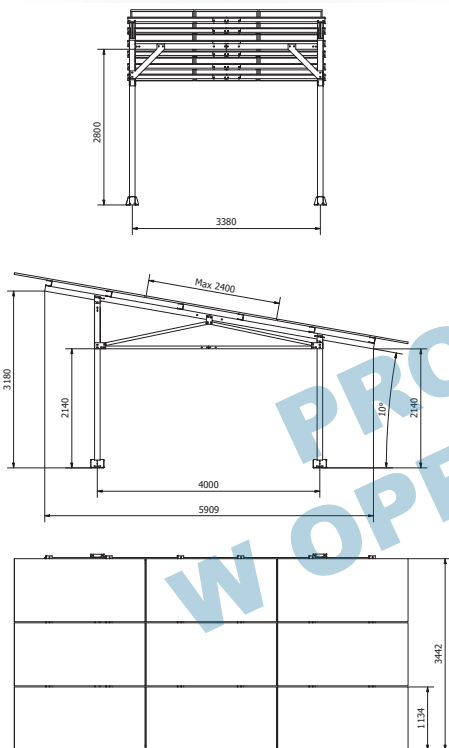
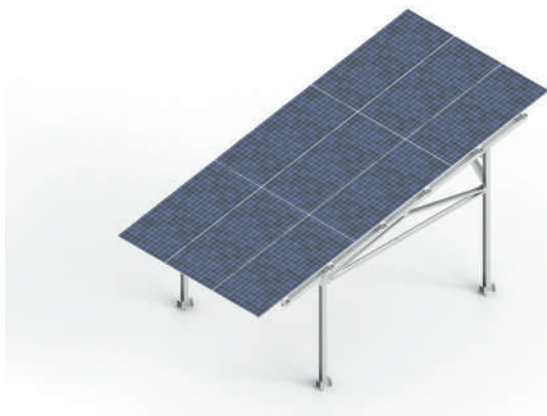

Opis konstrukcji

Konstrukcja wolnostojąca typu CARPORT na 4 pionowych nogach umożliwiającą wjazd/wyjazd i bezpieczne parkowanie samochodu.

- możliwość zastosowania paneli różnych producentów o wymiarach: dla KP1 o długości w przedziale (2100-2400) [mm] oraz stałej szerokości 1134 [mm]

Opis techniczny:

Materiały systemu montażowego:

MC- Stal konstrukcyjna w powłoce:

Magnelis®, MagiZinc®, PosMAC

E- Stal nierdzewna

F- Stal cynkowana metodą cynku płatkowego

Konstrukcja przebadana pod kątem wytrzymałościowym.

L- lakierowanie w kolorze czarnym RAL9005

Układ modułów:

- pionowy/wertykalny-V

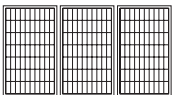

Szczegółowe informacje dotyczące wyrobów znajdują się na stronach 80-172

Konstrukcja wolnostojąca typu CARPORT na 4 pionowych nogach System: KP2

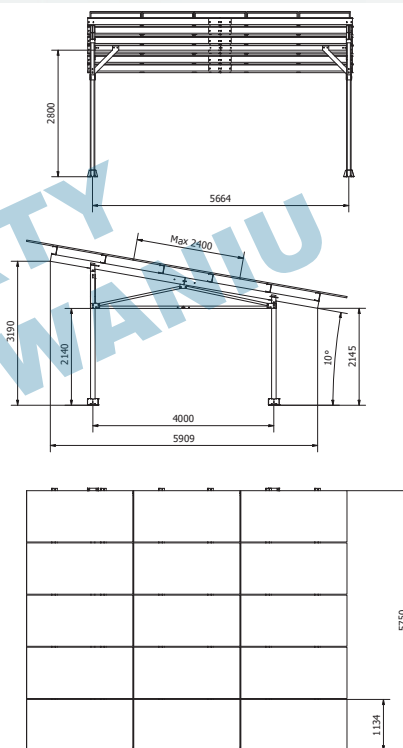

Opis konstrukcji

Konstrukcja wolnostojąca typu CARPORT na 4 pionowych nogach umożliwiającą wjazd/wyjazd i bezpieczne parkowanie samochodu.

- możliwość zastosowania paneli różnych producentów o wymiarach: dla KP2 o długości w przedziale (2100-2400) [mm] oraz stałej szerokości 1134 [mm]

Opis techniczny:

Materiały systemu montażowego:

MC- Stal konstrukcyjna w powłoce:

Magnelis®, MagiZinc®, PosMAC

E- Stal nierdzewna

F- Stal cynkowana metodą cynku płatkowego

Konstrukcja przebadana pod kątem wytrzymałościowym.

L- lakierowanie w kolorze czarnym RAL9005

Układ modułów:

- pionowy/wertykalny-V

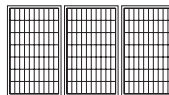

Konstrukcja wolnostojąca typu CARPORT na nogach w układzie VI System: **KVI, KVIO**



Opis konstrukcji

Konstrukcja wolnostojąca typu CARPORT na nogach w układzie VI umożliwiająca wjazd/wyjazd i bezpieczne parkowanie samochodu pod połacią paneli.

Zalety:

- możliwość swobodnego zaparkowania jednego lub dwóch pojazdów
- ochrona pojazdu przed warunkami atmosferycznymi
- konstrukcja przebadana pod kątem wytrzymałościowym
- nowoczesny design konstrukcji oraz możliwość wykonania w lakierze proszkowym
- prosty i szybki montaż dzięki profilom z dedykowanym otworowaniem
- możliwość stosowania paneli fotowoltaicznych o różnych wymiarach

Układ modułów:

- poziomy/horyzontalny-H

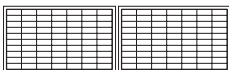

Opcjonalnie na zamówienie:

- lakierowanie w dowolnym kolorze RAL
- system montażowy do inwerterów (wolnostojący lub montowany na carporcie)
- uszczelki do carportu zapewniające szczelność
- obróbka blacharska do zamontowania na krawędziach carportu

Opis techniczny:

Materiały systemu montażowego:

MC- wykonanie ze stali konstrukcyjnej w powłoce Magnelis®, MagiZinc®, PosMac (profile konstrukcyjne)

L- lakierowanie w kolorze czarnym RAL9005

E- Stal nierdzewna

F- Stal cynkowana metodą cynku płatkowego (śruby do skręcania konstrukcji)

- Konstrukcja przebadana pod kątem wytrzymałościowym

Gwarancja

Firma BAKS obejmuje 10 letnim okresem gwarancyjnym elementy wchodzące w skład konstrukcji wsporczej, wyłącznie przy spełnieniu wszystkich warunków gwarancji producenta. Istnieje możliwość wydłużenia gwarancji po spełnieniu dodatkowych wymogów.



Konstrukcja wolnostojąca typu CARPORT na nogach w układzie V System: KV, KVO

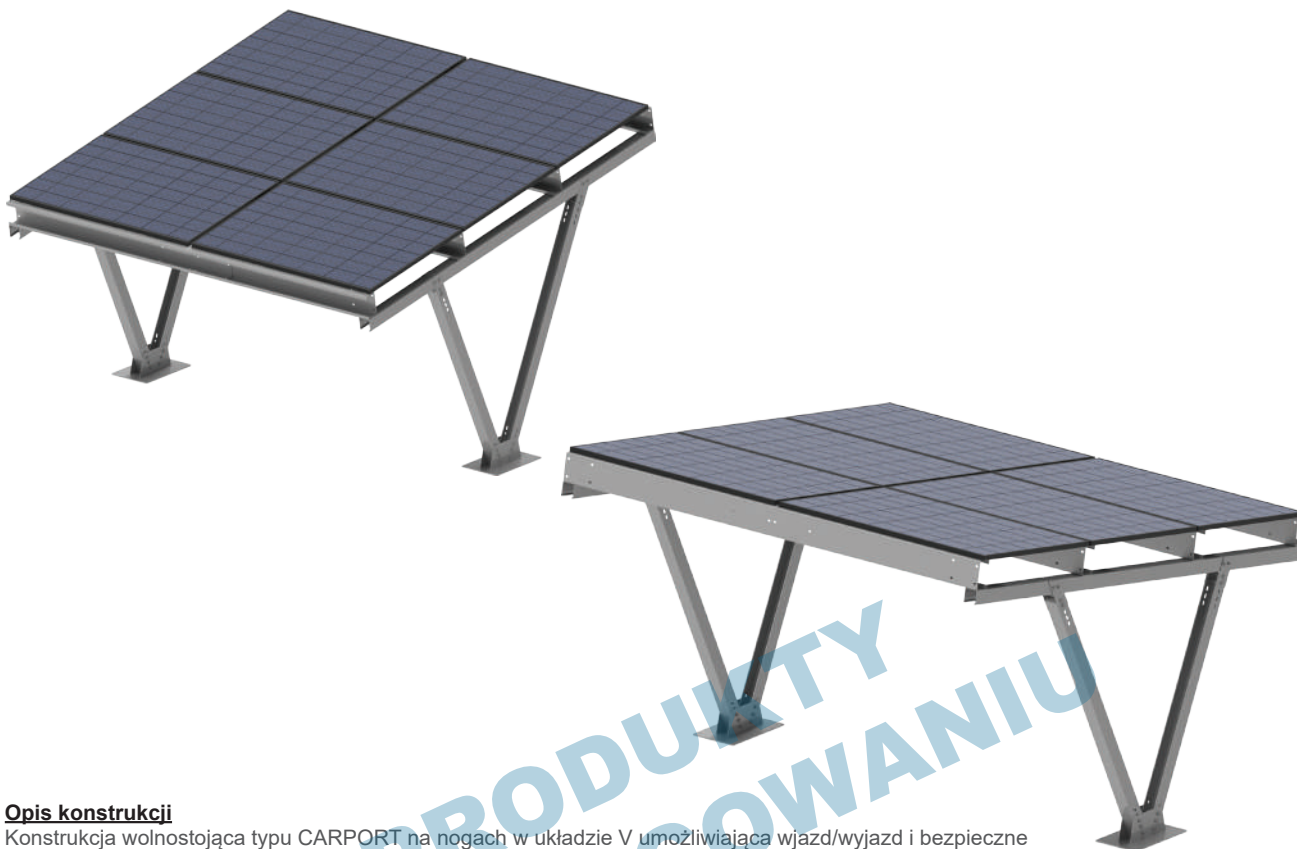

Opis konstrukcji

Konstrukcja wolnostojąca typu CARPORT na nogach w układzie V umożliwiającą wjazd/wyjazd i bezpieczne parkowanie samochodu pod połącją paneli.

Zalety:

- możliwość swobodnego zaparkowania jednego lub dwóch pojazdów
- ochrona pojazdu przed warunkami atmosferycznymi
- konstrukcja przebadana pod kątem wytrzymałościowym
- nowoczesny design konstrukcji oraz możliwość wykonania w lakierze proszkowym
- prosty i szybki montaż dzięki profilom z dedykowanym otworowaniem
- możliwość stosowania paneli fotowoltaicznych o różnych wymiarach

Układ modułów:

- poziomy/horyzontalny-H

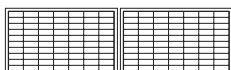

Opcjonalnie na zamówienie:

- lakierowanie w dowolnym kolorze RAL
- system montażowy do inwerterów (wolnostojący lub montowany na carporcie)
- uszczelki do carportu zapewniające szczelność
- obróbka blacharska do zamontowania na krawędziach carportu

Opis techniczny:

Materiały systemu montażowego:

- MC- wykonanie ze stali konstrukcyjnej w powłoce Magnelis®, MagiZinc®, PosMac (profile konstrukcyjne)
- L- lakierowanie w kolorze czarnym RAL9005
- E- Stal nierdzewna
- F- Stal cynkowana metodą cynku płatkowego (śruby do skręcania konstrukcji)
- Konstrukcja przebadana pod kątem wytrzymałościowym

Gwarancja

Firma BAKS obejmuje 10 letnim okresem gwarancyjnym elementy wchodzące w skład konstrukcji wsporczej, wyłącznie przy spełnieniu wszystkich warunków gwarancji producenta. Istnieje możliwość wydłużenia gwarancji po spełnieniu dodatkowych wymogów.

Konstrukcje do montażu paneli fotowoltaicznych - elementy nośne

Profil aluminiowy PAL40H40... mat.: A opcja: L

symbol	numer katalogowy	wymiar L [mm]	waga 1 szt. [kg]	ilość w opak. [szt.]	STM
PAL40H40/0,4	894504	400	0,33	1	
PAL40H40/1,15	894510	1150	0,94	1	
PAL40H40/1,3	894613	1300	1,06	1	
PAL40H40/2,1	894621	2100	1,72	1	
PAL40H40/2,2	894622	2200	1,80	1	
PAL40H40/2,4	894624	2400	1,97	1	
PAL40H40/3,15	894631	3150	2,58	1	
PAL40H40/3,3	894633	3300	2,70	1	
PAL40H40/3,6	894636	3600	2,95	1	
PAL40H40/4,4	894644	4400	3,60	1	
PAL40H40/6,3	894663	6300	5,15	1	
PAL40H40/6,6	894666	6600	5,39	1	

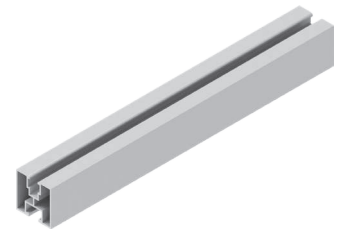
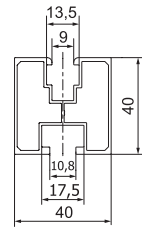

Zastosowanie:

Podparcie paneli w konstrukcjach na dachy skośne oraz dachy płaskie, montaż paneli do konstrukcji wsporczej.

Dodatkowe informacje:

- stabilne podparcie paneli w konstrukcjach na dachy skośne oraz dachy płaskie
- szerokość gniazd w profilu zapobiega obracaniu się śrub i nakrętek sześciokątnych (M8 dla górnego gniazda oraz M10 dla dolnego gniazda)
- specjalny kształt profilu zwiększający jego wytrzymałość
- szybkie i mocne bezśrubowe połączenie dwóch profili za pomocą łączników LPAN, wciskanych bez użycia narzędzi
- promienie w szczelinie montażowej gwarantują płynny i niewymagający użycia nadmiaru siły montaż klem typu Klik
- bardzo dobry stosunek jakości do ceny
- profil został poddany badaniom wytrzymałościowym i spełnia wymogi norm europejskich, potwierdzeniem jest certyfikat TUV

Łącznik profilu aluminiowego LPAN40 mat.: MC

symbol	numer katalogowy	waga 1 szt. [kg]	ilość w opak. [szt.]	STM
LPAN40	890512	0,06	100	

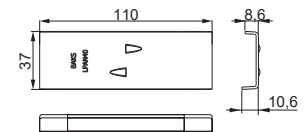

Zastosowanie:

Bezśrubowe łączenie profili aluminiowych.

Dodatkowe informacje:

- ścięcia na końcach ułatwiają wstępne umieszczenie łącznika w profilu
- kształt łącznika zapewnia bardzo stabilne połączenie profili
- ograniczniki głębokości wbicia łącznika w profil
- wykonanie z materiału w powłoce Magnelis o bardzo wysokiej odporności antykorozyjnej
- wysokie parametry wytrzymałościowe

A - Montaż nakładek ochronnych NOPAL40x40CZ na końcach profilu aluminiowego PAL40H40

B - Montaż łączników LPAN40 w celu połączenia profili aluminiowych PAL40H40

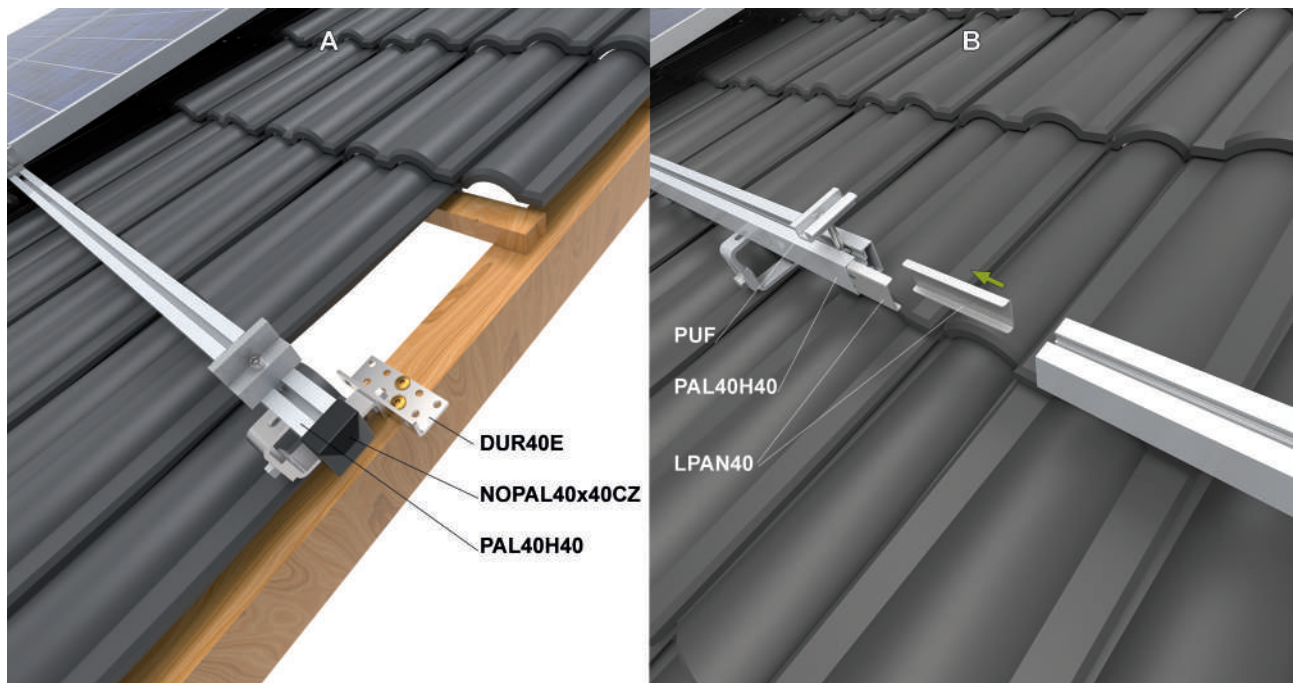

A - aluminium, L - lakierowanie w standardowej palecie RAL

Nakładka ochronna profilu aluminiowego

NOPAL...

mat.: PE

symbol	numer katalogowy	wymiar a [mm]	ilość w opak. [szt.]
NOPAL40x40CZ	890403	40	100
NOPAL40x40SR	890401	40	100

STM

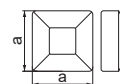

Zastosowanie:

Zakończenie profili aluminiowych PAL40H40...

Dodatkowe informacje:

- poprawa estetyki instalacji PV
- poprawa bezpieczeństwa monterów podczas instalacji oraz użytkowników po zakończeniu instalacji

Nakładka ochronna profilu aluminiowego

NOWPAL40x40SR

mat.: PE

symbol	numer katalogowy	wymiar a [mm]	ilość w opak. [szt.]
NOWPAL40x40SR	890404	40	100

N STM



Zastosowanie:

Zakończenie profili aluminiowych PAL40H40...

Dodatkowe informacje:

- poprawa estetyki instalacji PV
- poprawa bezpieczeństwa monterów podczas instalacji oraz użytkowników po zakończeniu instalacji

A - Montaż nakładek ochronnych NOPAL40x40CZ na końcach profilu aluminiowego PAL40H40
 B - Montaż łączników LPAN40 w celu połączenia profili aluminiowych PAL40H40

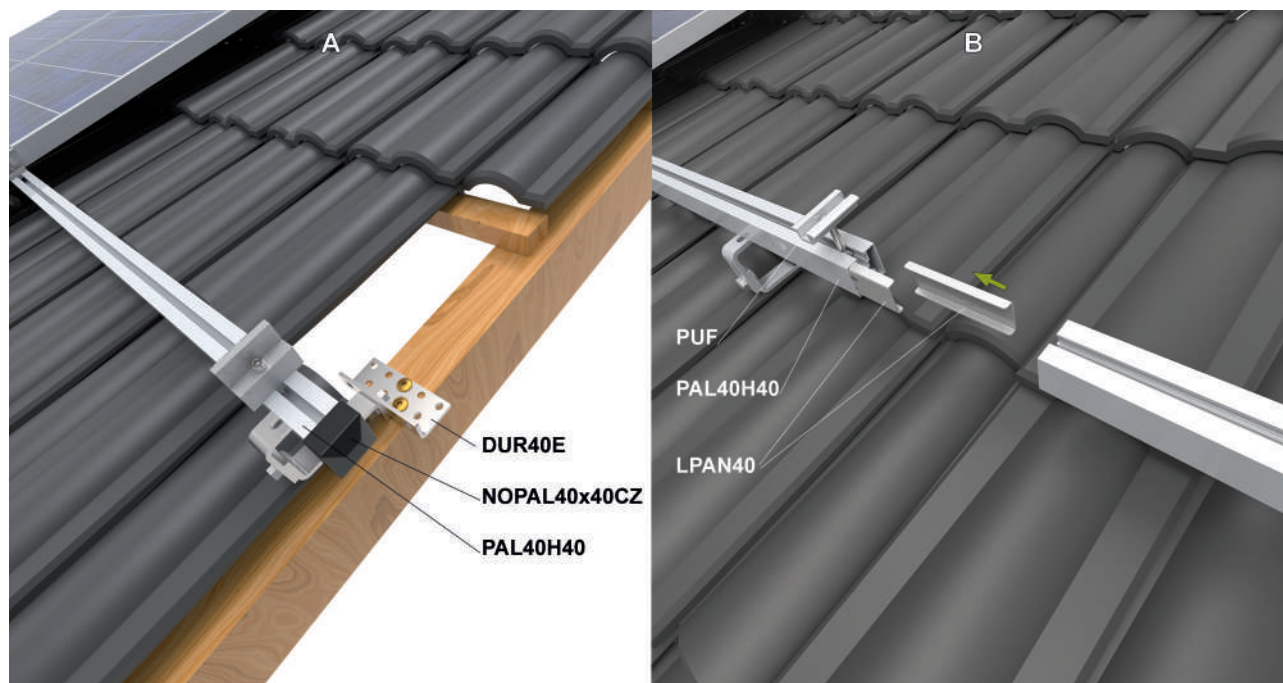

PE - polietylen

Profil aluminiowy PAL40H80/6,6 mat.: A opcja: L

symbol	numer katalogowy	wymiar L [mm]	waga 1 szt. [kg]	ilość w opak. [szt.]
PAL40H80/6,6	894866	6600	12,20	1

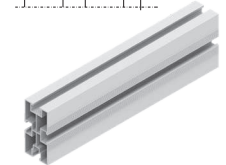
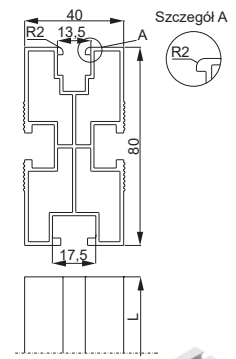

Zastosowanie:

Podparcie paneli w konstrukcjach na dachy skośne oraz dachy płaskie, montaż paneli do konstrukcji wsporczej.

Dodatkowe informacje:

- stabilne podparcie paneli w konstrukcjach na dachy skośne oraz dachy płaskie
- szerokość gniazd w profilu zapobiega obracaniu się śrub i nakrętek sześciokątnych (M8 dla górnego gniazda oraz M10 dla dolnego gniazda)
- specjalny kształt profilu zwiększający jego wytrzymałość
- zmodyfikowane górne gniazdo, w celu lepszego montażu klem Klik
- promienie w szczelinie montażowej gwarantują płynny i niewymagający użycia nadmiaru siły montaż klem typu Klik
- lepsza wentylacja paneli dzięki zwiększeniu odległości od poszycia dachu
- boczne gniazda pod śruby M10 zwiększające możliwości montażowe

Profil aluminiowy PAL40H120/6,6 mat.: A opcja: L

symbol	numer katalogowy	wymiar L [mm]	waga 1 szt. [kg]	ilość w opak. [szt.]
PAL40H120/6,6	894266	6600	18,30	1

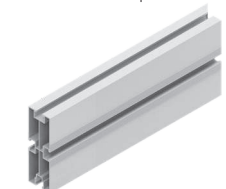
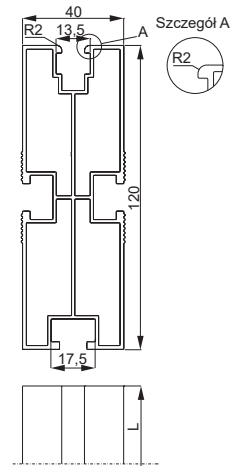

Zastosowanie:

Podparcie paneli w konstrukcjach na dachy skośne oraz dachy płaskie, montaż paneli do konstrukcji wsporczej.

Dodatkowe informacje:

- stabilne podparcie paneli w konstrukcjach na dachy skośne oraz dachy płaskie
- szerokość gniazd w profilu zapobiega obracaniu się śrub i nakrętek sześciokątnych (M8 dla górnego gniazda oraz M10 dla dolnego gniazda)
- specjalny kształt profilu zwiększający jego wytrzymałość
- zmodyfikowane górne gniazdo, w celu lepszego montażu klem Klik
- promienie w szczelinie montażowej gwarantują płynny i niewymagający użycia nadmiaru siły montaż klem typu Klik
- lepsza wentylacja paneli dzięki zwiększeniu odległości od poszycia dachu
- boczne gniazda pod śruby M10 zwiększające możliwości montażowe

Montaż konstrukcji na dach skośny DS-V4 na profilach aluminiowych PAL40H80

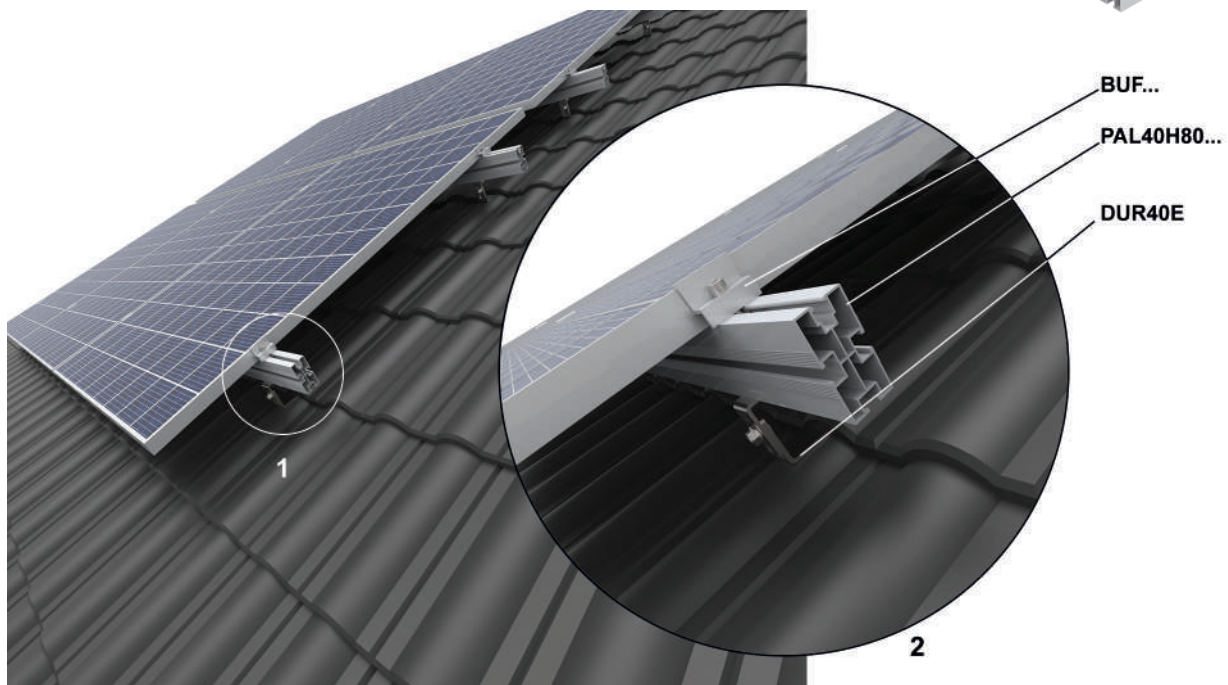

Profil aluminiowy PAL30H32... mat.: A opcja: L

symbol	numer katalogowy	wymiar L [mm]	waga 1 szt. [kg]	ilość w opak. [szt.]
PAL30H32/1,15	8932210	1150	0,82	1
PAL30H32/2,1	893221	2100	1,50	1
PAL30H32/2,2	893222	2200	1,57	1
PAL30H32/3,15	893231	3150	2,25	1
PAL30H32/3,3	893233	3300	2,36	1

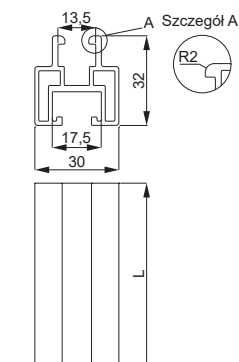

Zastosowanie:

Podparcie paneli w konstrukcjach na dachy skośne oraz dachy płaskie, montaż paneli do konstrukcji wsporczej.

Dodatkowe informacje:

- stabilne podparcie paneli w konstrukcjach na dachy skośne oraz dachy płaskie
- szerokość gniazd w profilu zapobiega obracaniu się śrub i nakrętek sześciokątnych (M8 dla górnego gniazda oraz M10 dla dolnego gniazda)
- specjalny kształt profilu zwiększający jego wytrzymałość
- ograniczenie do 1 strefy wiatrowej i 1, 2 i 3 strefy śniegowej
- zmodyfikowane górne gniazdo, w celu lepszego montażu klem typu Klik
- promienie w szczelinie montażowej gwarantują płynny i niewymagający użycia nadmiaru siły montaż klem typu Klik



Łącznik profilu aluminiowego LPAN30 mat.: MC

symbol	numer katalogowy	waga 1 szt. [kg]	ilość w opak. [szt.]
LPAN30	890630	0,03	100



Zastosowanie:

Bezśrubowe łączenie profili aluminiowych.

Dodatkowe informacje:

- ścieżka na końcach ułatwiająca wstępne umieszczenie łącznika w profilu
- kształt łącznika zapewnia bardzo stabilne połączenie profili
- ograniczniki głębokości wbicia łącznika w profil
- wykonanie z materiału w powłoce Magnelis o bardzo wysokiej odporności antykorozyjnej
- wysokie parametry wytrzymałościowe



A - Montaż profilu aluminiowego PAL30H32... do uchwyty dachowego regulowanego DUR40E
 B - Montaż łączników LPAN30 w celu połączenia profili aluminiowych PAL30H32

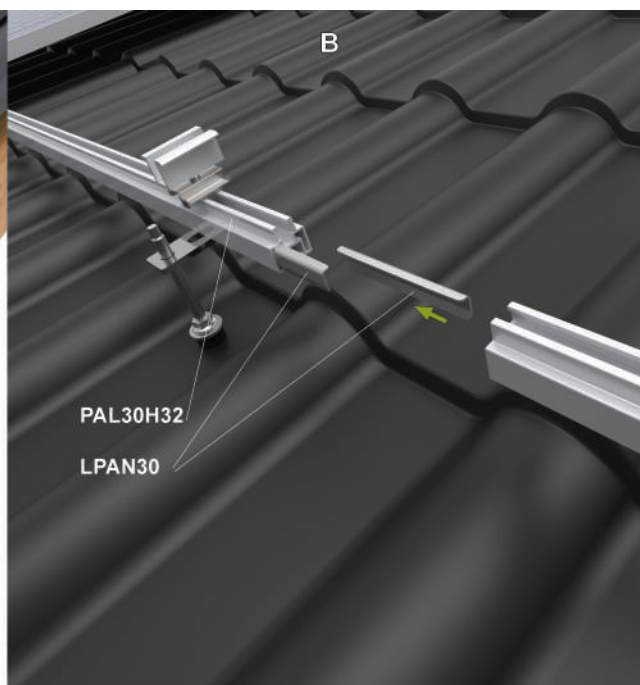
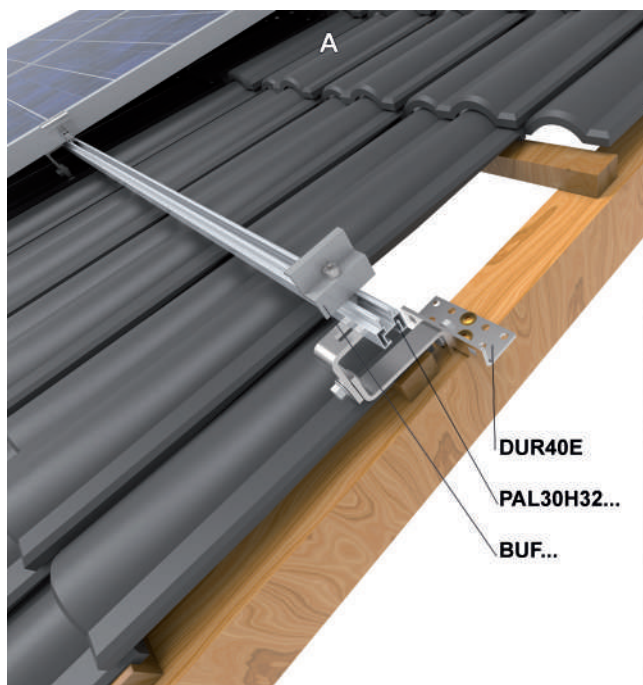

Ceownik wzmocniony CWP40H35...MC mat.: MC

symbol	numer katalogowy	wymiar L [mm]	waga 1 szt. [kg]	ilość w opak. [szt.]
Grubość materiału = 1,5 mm				
CWP40H35/2,2MC	620412	2244	2,87	1
CWP40H35/3,3MC	620413	3366	4,30	1

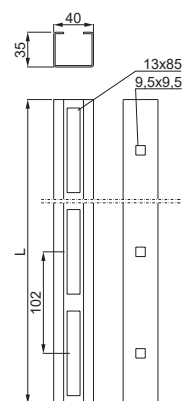

Zastosowanie:

Podparcie paneli w konstrukcjach na dachy skośne oraz dachy płaskie, montaż paneli do konstrukcji wsporczej.

Dodatkowe informacje:

- stabilne podparcie paneli w konstrukcjach na dachy skośne oraz dachy płaskie
- wysokie parametry wytrzymałościowe
- otwory 13x85 umożliwiają montaż profili do uchwytów w dowolnym miejscu bez wiercenia
- otwory kwadratowe 9,5 mm w bokach ceownika umożliwiają przykręcenie dodatkowego osprzętu, np. korytka kablowe, optymalizatory mocy
- możliwość układania kabli solarnych i wtyczek MC4 wewnątrz ceownika
- niska cena

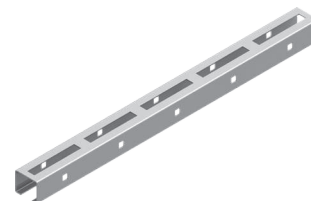

Łącznik LC40H35MC mat.: MC

symbol	numer katalogowy	waga 1 szt. [kg]	ilość w opak. [szt.]
Grubość materiału = 1,5 mm			
LC40H35MC	620414	0,16	100

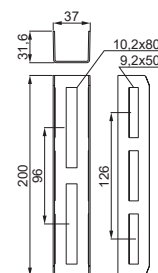

Zastosowanie:

Łączenie ceowników.

Dodatkowe informacje:

- stabilne, mocne połączenie ceowników
- długość łącznika zwiększa zakres regulacji
- specjalnie zaprojektowana perforacja w łączniku umożliwia montaż ceownika w dowolnym miejscu bez wiercenia
- do montażu należy użyć 2 kpl. SGKFM10x20PV



- A - Montaż ceownika wzmocnionego CWP40H35...MC do uchwyty dachowego regulowanego DUR40E
- B - Montaż łączników LC40H35MC w celu połączenia ceowników wzmocnionych CWP40H35...MC

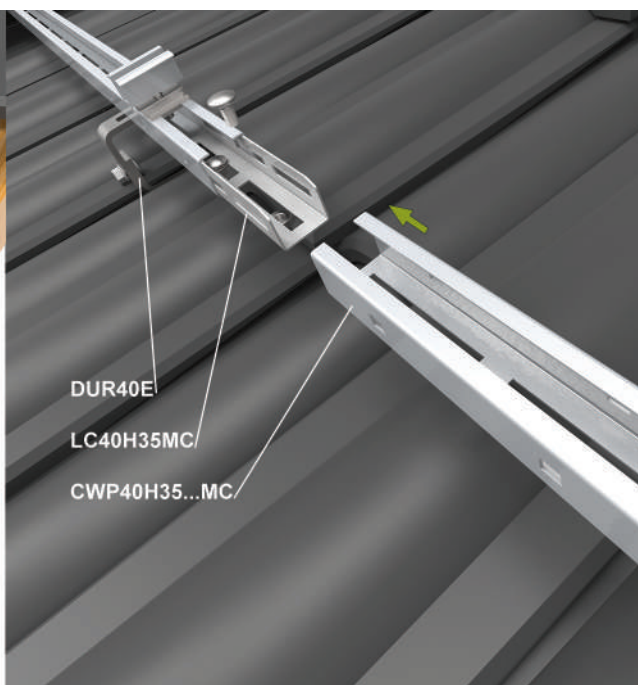
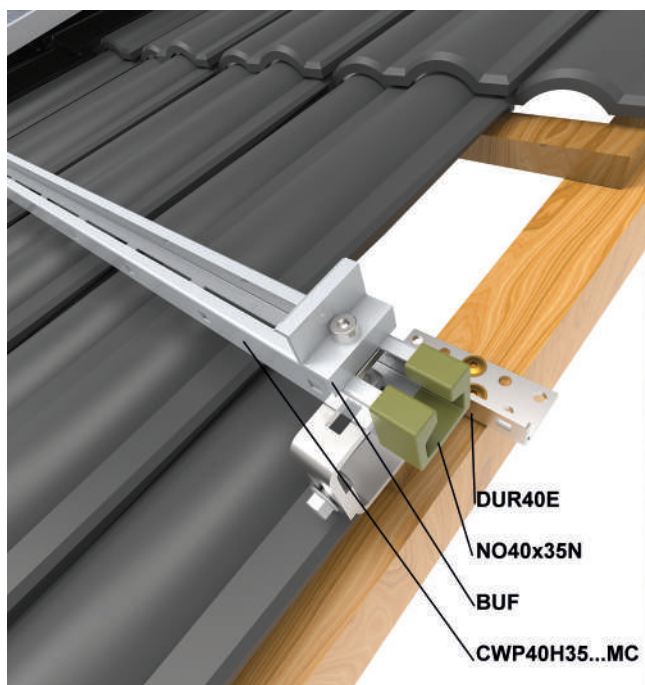

Szyna montażowa aluminiowa SMA...

symbol	numer katalogowy	wymiar a/H/L [mm]	waga 1 szt. [kg]	ilość w opak. [szt.]
SMA40/033	890433	114/40/330	0,36	20
SMA40/04	890440	114/40/400	0,45	20
SMA40/6	890466	114/40/6050	7,02	5
SMA70/033	890733	120/70/330	0,47	20
SMA70/04	890740	120/70/400	0,60	20
SMA70/6	890766	120/70/6050	10,44	5
SMA100/033	890133	120/100/330	0,61	20
SMA100/04	890140	120/100/400	0,80	20
SMA100/6	890166	120/100/6050	11,20	5

Zastosowanie:

Mocowanie paneli PV do blachy trapezowej, np. konstrukcja DS-V6aN.

Dodatkowe informacje:

- wysokość szyn 40 lub 70 lub 100 mm zapewnia szybki montaż oraz dobrą wentylację pod panelami PV
- specjalny przekrój zwiększający wytrzymałość elementu
- powierzchnie styku szyny z dachem wyposażone w gumę uszczelniającą oprócz SMA.../6
- specjalny rowek (szczegół A na rysunku) umożliwia łatwe pozycjonowanie wkrętów przy wkręcaniu
- zmodyfikowane górne gniazdo, w celu lepszego montażu klem Klik
- do montażu należy użyć min. 4 wkręty SMDP6,0x25E

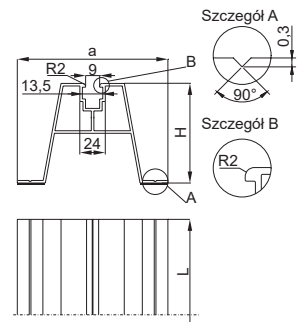

Szyna montażowa aluminiowa SM...A

symbol	numer katalogowy	wymiar L [mm]	waga 1 szt. [kg]	ilość w opak. [szt.]
SM400	890040	400	0,25	50
SM6500	890046	6500	4,08	5

Zastosowanie:

Mocowanie paneli PV do blachy trapezowej, np. konstrukcja DS-V6aN.

Dodatkowe informacje:

- **uwaga!** szyna nie jest wyposażona w gumę uszczelniającą zalecamy zastosowanie gumy EPDMW2x40
- specjalny rowek (szczegół A na rysunku) umożliwia łatwe pozycjonowanie wkrętów przy wkręcaniu
- niewielka wysokość pozwalająca na estetyczny montaż paneli blisko połaci dachu
- zmodyfikowane górne gniazdo, w celu lepszego montażu klem Klik
- do montażu należy użyć min. 4 wkręty SMDP6,0x25E

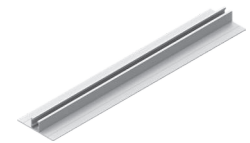
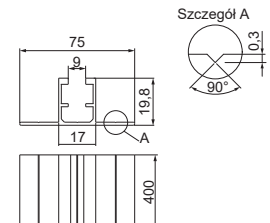

A - Montaż szyny aluminiowej SMA70/... do blachy trapezowej

B - Montaż szyny aluminiowej SM400 do blachy trapezowej

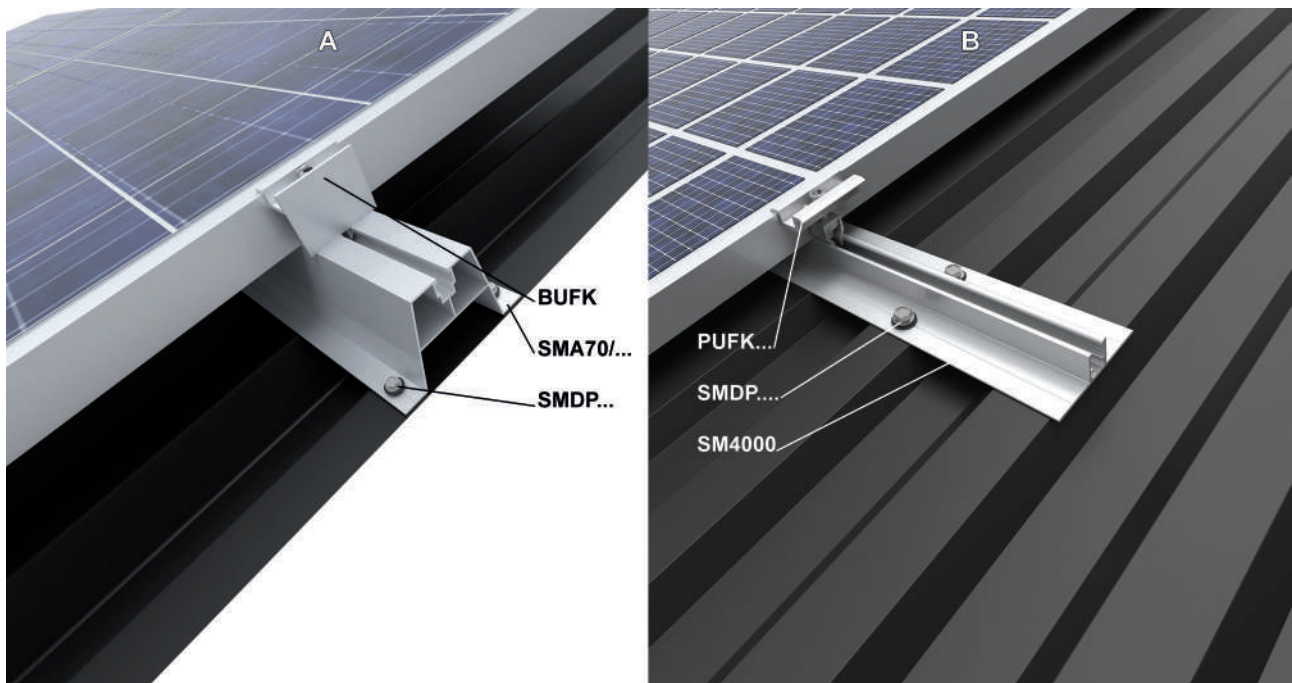

A - aluminium, L - lakierowanie w standardowej palecie RAL

Łącznik szyny montażowej	LPSMA40	mat.: MC		
symbol	numer katalogowy	waga 1 szt. [kg]	ilość w opak. [szt.]	
LPSMA40	892640	0,04	100	

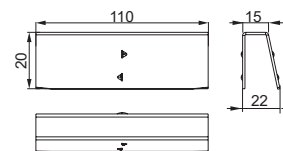

Zastosowanie:

Bezśrubowe łączenie profili aluminiowych.

Dodatkowe informacje:

- ścięcia na końcach ułatwiające wstępne umieszczenie łącznika w profilu
- kształt łącznika zapewnia bardzo stabilne połączenie profili
- ograniczniki głębokości wbicia łącznika w profil
- wykonanie z materiału w powłoce Magnelis o bardzo wysokiej odporności antykorozyjnej
- wysokie parametry wytrzymałościowe

Łącznik szyny montażowej	LPSMA70	mat.: MC		
symbol	numer katalogowy	waga 1 szt. [kg]	ilość w opak. [szt.]	
LPSMA70	892670	0,06	100	

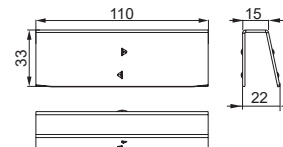

Zastosowanie:

Bezśrubowe łączenie profili aluminiowych.

Dodatkowe informacje:

- ścięcia na końcach ułatwiające wstępne umieszczenie łącznika w profilu
- kształt łącznika zapewnia bardzo stabilne połączenie profili
- ograniczniki głębokości wbicia łącznika w profil
- wysokie parametry wytrzymałościowe
- wykonanie ze stali w powłoce Magnelis o bardzo wysokiej odporności antykorozyjnej
- ścięcia na końcach ułatwiające wstępne umieszczenie łącznika w profilu
- kształt łącznika zapewnia bardzo stabilne połączenie profili
- ograniczniki głębokości wbicia łącznika w profil
- wysokie parametry wytrzymałościowe
- wykonanie ze stali w powłoce Magnelis o bardzo wysokiej odporności antykorozyjnej

Łącznik szyny montażowej	LPSMA	mat.: MC		
symbol	numer katalogowy	waga 1 szt. [kg]	ilość w opak. [szt.]	
LPSMA	892620	0,02	100	

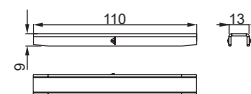

Zastosowanie:

Bezśrubowe łączenie profili aluminiowych.

Dodatkowe informacje:

- ścięcia na końcach ułatwiające wstępne umieszczenie łącznika w profilu
- kształt łącznika zapewnia bardzo stabilne połączenie profili
- ograniczniki głębokości wbicia łącznika w profil
- wykonanie z materiału w powłoce Magnelis o bardzo wysokiej odporności antykorozyjnej
- wysokie parametry wytrzymałościowe

A - Montaż łączników LPSMA70 w celu połączenia szyny montażowej SMA70/...

B - Montaż łączników LPSMA w celu połączenia szyny montażowej SM400

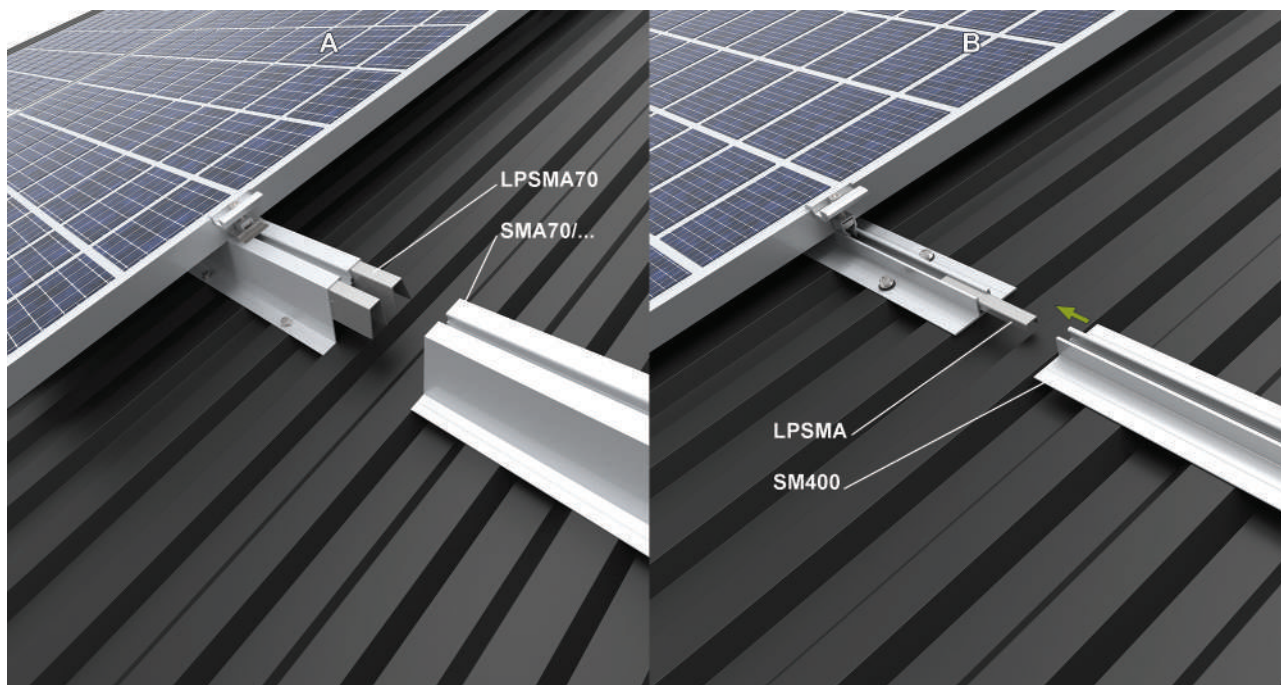

Pośredni uchwyt panelu z podkładką uziemiającą PUFP mat.: A opcja: L

symbol	numer katalogowy	wymiar L [mm]	waga 1 szt. [kg]	ilość w opak. [szt.]
Grubość materiału = 3,0 mm				
PUFP	898502	50	0,02	100

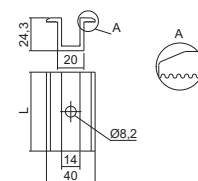

Zastosowanie:

Mocowanie paneli PV do profili aluminiowych, ceowników oraz uchwytów.

Dodatkowe informacje:

- nacięcia polepszające przyczepność
- podłużne rowki w miejscu docisku panelu oraz styku klemy z profilem zwiększają stabilność mocowania
- specjalny przekrój zwiększający wytrzymałość elementu
- włoczona w uchwyt podkładka ząbkowana ze stali nierdzewnej zapewnia ciągłość elektryczną połączenia uchwyt - panel PV
- uchwyty dostępne w 3 długościach - L=50 mm, 75 mm, 100 mm

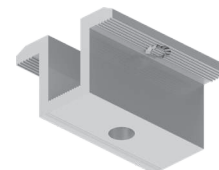

Pośredni uchwyt panelu z podkładką uziemiającą PUFEP mat.: A opcja: L

symbol	numer katalogowy	wymiar L [mm]	waga 1 szt. [kg]	ilość w opak. [szt.]
Grubość materiału = 4,0 mm				
PUFEP	898503	50	0,04	100

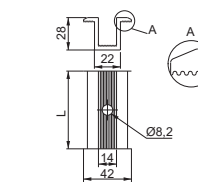

Zastosowanie:

Mocowanie paneli PV do profili aluminiowych, ceowników oraz uchwytów.

Dodatkowe informacje:

- nacięcia polepszające przyczepność
- podłużne rowki w miejscu docisku panelu oraz styku klemy z profilem zwiększają stabilność mocowania
- specjalny przekrój zwiększający wytrzymałość elementu
- włoczona w uchwyt podkładka ząbkowana ze stali nierdzewnej zapewnia ciągłość elektryczną połączenia uchwyt - panel PV
- uchwyty dostępne w 3 długościach - L=50 mm, 75 mm, 100 mm

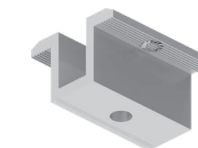

- A - Montaż bocznego uchwytu z podkładką uziemiającą BUFP...
- B - Montaż bocznego uchwytu z podkładką uziemiającą BUFEF...
- C - Montaż pośredniego uchwytu z podkładką uziemiającą PUFEP

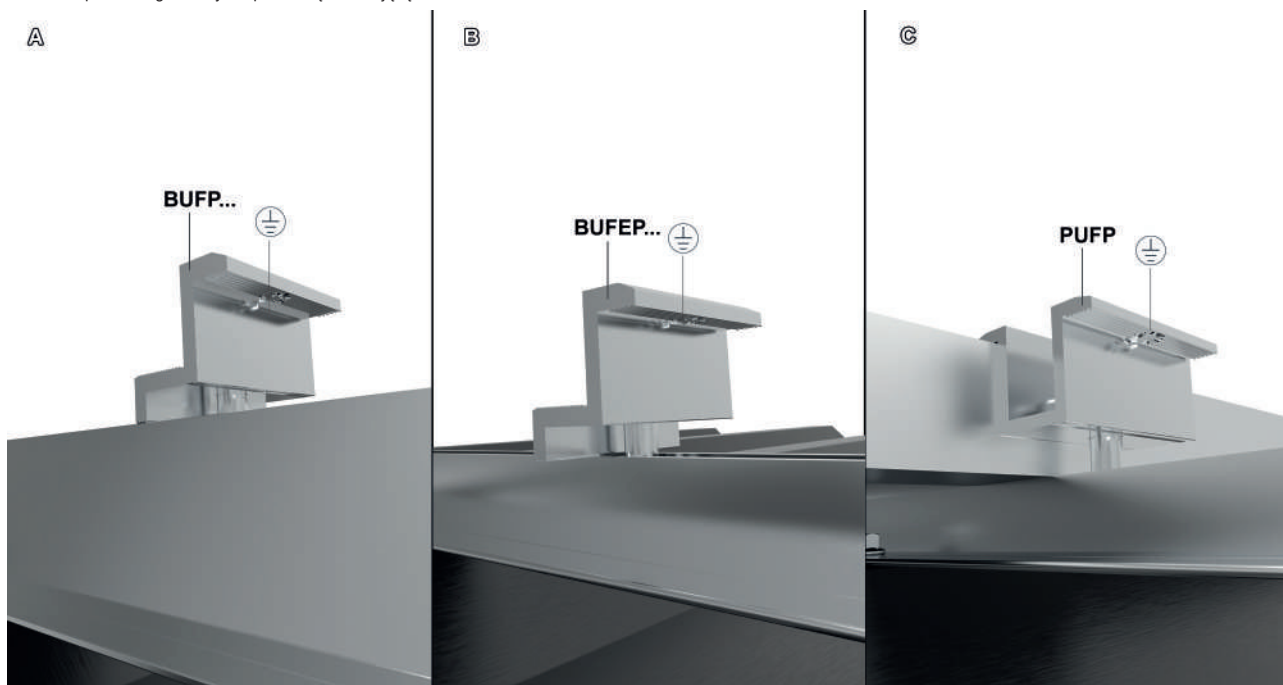

Boczny uchwyt panelu z podkładką uziemiającą **BUFP...** mat.: A opcja: L

symbol numer katalogowy wymiar H [mm] waga 1 szt. [kg] ilość w opak. [szt.]

Grubość materiału = 3,0 mm

BUFP30	898430	30	0,02	50
BUFP35	898435	35	0,04	50

N STM

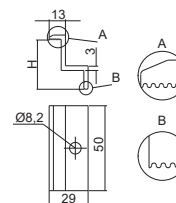

Zastosowanie:

Mocowanie paneli PV do profili aluminiowych, ceowników oraz uchwytów.

Dodatkowe informacje:

- nacięcia polepszające przyczepność
- podłużne rowki w miejscu docisku panelu oraz styku klemy z profilem zwiększają stabilność mocowania
- specjalny przekrój zwiększający wytrzymałość elementu
- włoczona w uchwyt podkładka ząbkowana ze stali nierdzewnej zapewnia ciągłość elektryczną połączenia uchwyt - panel PV
- uchwyty dostępne w 3 długościach - L=50 mm, 75 mm, 100 mm



Boczny uchwyt panelu z podkładką uziemiającą **BUFEP...** mat.: A opcja: L

symbol numer katalogowy wymiar H [mm] waga 1 szt. [kg] ilość w opak. [szt.]

Grubość materiału = 4,0 mm

BUFEP30	871530	30	0,04	50
BUFEP35	871535	35	0,06	50

N STM

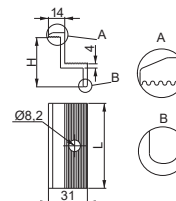

Zastosowanie:

Mocowanie paneli PV do profili aluminiowych, ceowników oraz uchwytów.

Dodatkowe informacje:

- nacięcia polepszające przyczepność
- podłużne rowki w miejscu docisku panelu oraz styku klemy z profilem zwiększają stabilność mocowania
- specjalny przekrój zwiększający wytrzymałość elementu
- włoczona w uchwyt podkładka ząbkowana ze stali nierdzewnej zapewnia ciągłość elektryczną połączenia uchwyt - panel PV
- uchwyty dostępne w 3 długościach - L=50 mm, 75 mm, 100 mm



- A - Montaż bocznego uchwyty z podkładką uziemiającą BUFP...
- B - Montaż bocznego uchwyty z podkładką uziemiającą BUFEP...
- C - Montaż pośredniego uchwyty z podkładką uziemiającą PUF

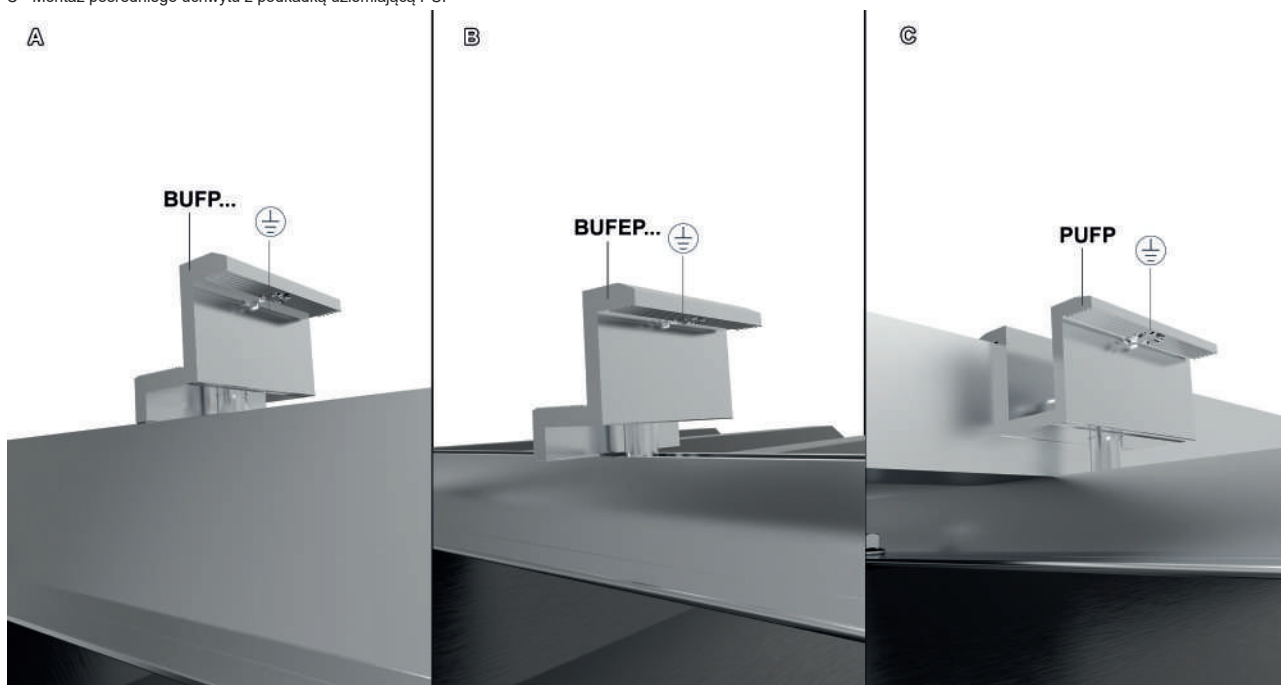

Pośredni uchwyt panelu z podkładką uziemiającą KLIK PUFPK mat.: A opcja: L

symbol numer katalogowy wymiar L [mm] waga 1 szt. [kg] ilość w opak. [szt.]

N **STM**

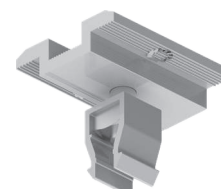
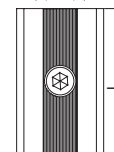
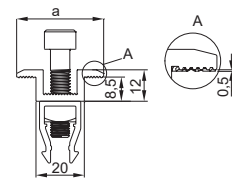

Grubość materiału = 3,0 mm				
PUFPK	898500	50	0,04	50

Zastosowanie:

Mocowanie paneli PV do profili aluminiowych, ceowników oraz uchwytów.

Dodatkowe informacje:

- szybki i stabilny montaż
- uchwyty dostępne w 3 długościach - L=50 mm, 75 mm, 100 mm
- włożona w uchwyt podkładka ząbkowana ze stali nierdzewnej zapewnia ciągłość elektryczną połączenia uchwyt - panel PV
- możliwość montażu w szynach SM..., profilach PAL..., uchwytach UPDMC i UPG...MC oraz profilach PGTSMC, PGTSWZMC

Pośredni uchwyt panelu z podkładką uziemiającą KLIK PUFEPK mat.: A opcja: L

symbol numer katalogowy wymiar L [mm] waga 1 szt. [kg] ilość w opak. [szt.]

N **STM**

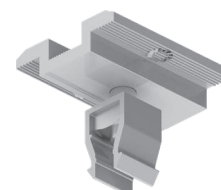
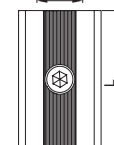
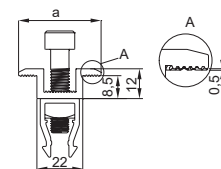

Grubość materiału = 4,0 mm				
PUFEPK	898501	50	0,06	50

Zastosowanie:

Mocowanie paneli PV do profili aluminiowych, ceowników oraz uchwytów.

Dodatkowe informacje:

- szybki i stabilny montaż
- uchwyty dostępne w 3 długościach - L=50 mm, 75 mm, 100 mm
- włożona w uchwyt podkładka ząbkowana ze stali nierdzewnej zapewnia ciągłość elektryczną połączenia uchwyt - panel PV
- możliwość montażu w szynach SM..., profilach PAL..., uchwytach UPDMC i UPG...MC oraz profilach PGTSMC, PGTSWZMC

A - Montaż pośredniego uchwytu z podkładką uziemiającą KLIK PUFPK

B - Montaż bocznego uchwytu z podkładką uziemiającą KLIK BUFPK...

C - Montaż bocznego uchwytu z podkładką uziemiającą KLIK BUFPEK...

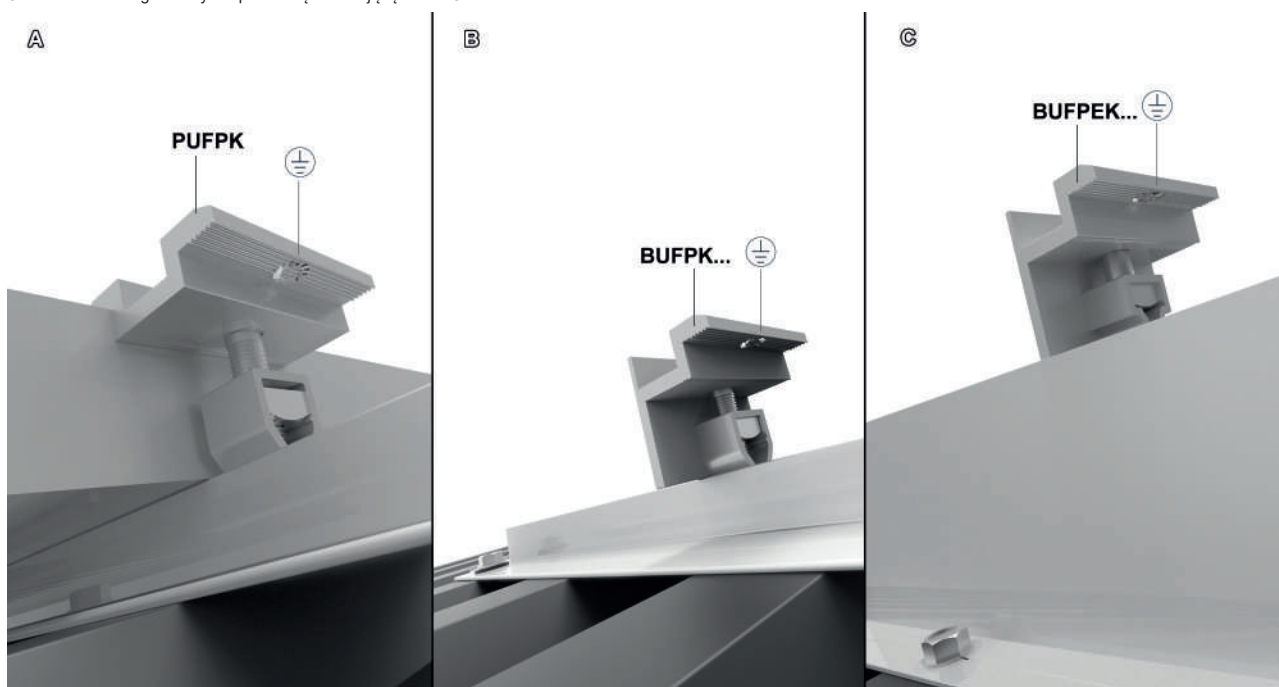

Boczny uchwyt panelu z podkładką uziemiającą KLIK BUFPK...

symbol	numer katalogowy	wymiar H/L [mm]	waga 1 szt. [kg]	ilość w opak. [szt.]
Grubość materiału = 3,0 mm				
BUFPK30	898230	30/50	0,04	50
BUFPK35	898235	35/50	0,06	50

N **STM**

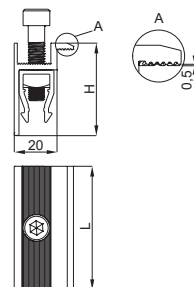

Zastosowanie:

Mocowanie paneli PV do profili aluminiowych, ceowników oraz uchwytów.

Dodatkowe informacje:

- szybki i stabilny montaż
- uchwyty dostępne w 3 długościach - L=50 mm, 75 mm, 100 mm
- włoczona w uchwyt podkładka ząbkowana ze stali nierdzewnej zapewnia ciągłość elektryczną połączenia uchwyt - panel PV
- możliwość montażu w szynach SM..., profilach PAL..., uchwytach UPDMC i UPG...MC oraz profilach PGTSMC, PGTSWZMC

Boczny uchwyt panelu z podkładką uziemiającą KLIK BUFEPK...

symbol	numer katalogowy	wymiar H/L [mm]	waga 1 szt. [kg]	ilość w opak. [szt.]
Grubość materiału = 4,0 mm				
BUFEPK30	870530	30/50	0,06	50
BUFEPK35	870535	35/50	0,08	50

N **STM**

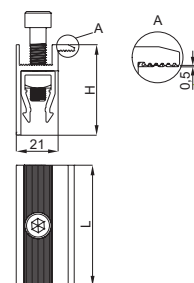

Zastosowanie:

Mocowanie paneli PV do profili aluminiowych, ceowników oraz uchwytów.

Dodatkowe informacje:

- szybki i stabilny montaż
- uchwyty dostępne w 3 długościach - L=50 mm, 75 mm, 100 mm
- włoczona w uchwyt podkładka ząbkowana ze stali nierdzewnej zapewnia ciągłość elektryczną połączenia uchwyt - panel PV
- możliwość montażu w szynach SM..., profilach PAL..., uchwytach UPDMC i UPG...MC oraz profilach PGTSMC, PGTSWZMC

A - Montaż pośredniego uchwytu z podkładką uziemiającą KLIK PUFPK

B - Montaż bocznego uchwytu z podkładką uziemiającą KLIK BUFPK...

C - Montaż bocznego uchwytu z podkładką uziemiającą KLIK BUFEK...

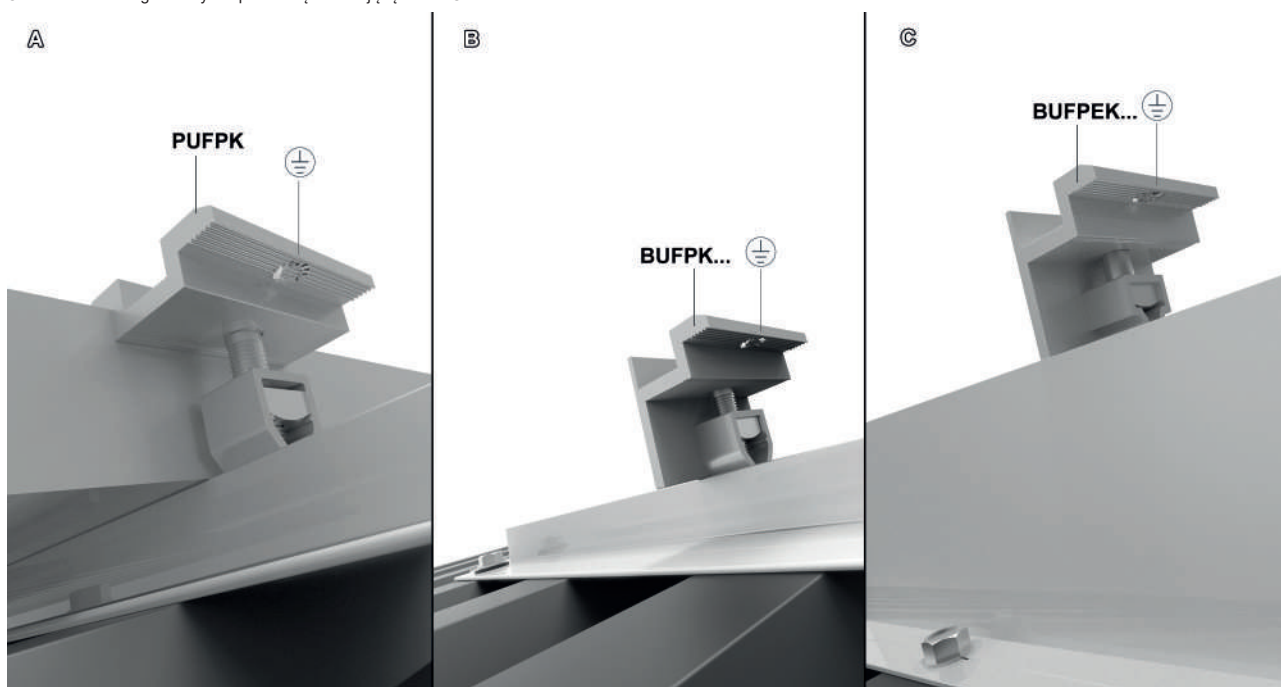

Pośredni uchwyt panelu KLIK PUFK mat.: A opcja: L

symbol	numer katalogowy	waga 1 szt. [kg]	ilość w opak. [szt.]
Grubość materiału = 3,0 mm			
PUFK	890300	0,04	50

STM

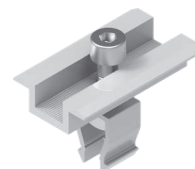
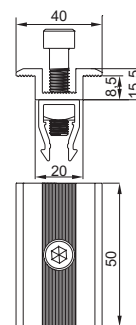

Zastosowanie:

Mocowanie paneli PV do profili aluminiowych, ceowników oraz uchwytów.

Dodatkowe informacje:

- w skład zestawu wchodzi klema, śruba imbusowa SAM8..., nakrętka kwadratowa NKWM8E i klips KLIK
- szybki i stabilny montaż

Boczny uchwyt panelu KLIK BUFK mat.: A opcja: L

symbol	numer katalogowy	wymiar H [mm]	waga 1 szt. [kg]	ilość w opak. [szt.]
Grubość materiału = 3,0 mm				
BUFK30	897430	30	0,04	50
BUFK32	897432	32	0,05	50
BUFK34	897434	34	0,06	50
BUFK35	897435	35	0,06	50
BUFK38	897438	38	0,07	50
BUFK40	897440	40	0,07	50
BUFK42	897442	42	0,07	50
BUFK45	897446	45	0,08	50
BUFK50	897450	50	0,08	50

STM

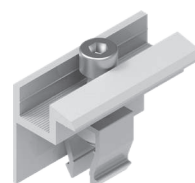
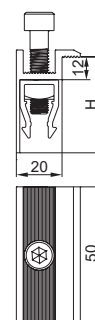

Zastosowanie:

Mocowanie paneli PV do profili aluminiowych, ceowników oraz uchwytów.

Dodatkowe informacje:

- w skład zestawu wchodzi klema, śruba imbusowa SAM8..., nakrętka kwadratowa NKWM8E i klips KLIK
- szybki i stabilny montaż

A - Montaż pośredniego uchwytu Klik PUFK do szyny aluminiowej SM400

B - Montaż pośredniego uchwytu UPPMC do ceownika CWC100H50...MC w miejscu gdzie nie ma perforacji

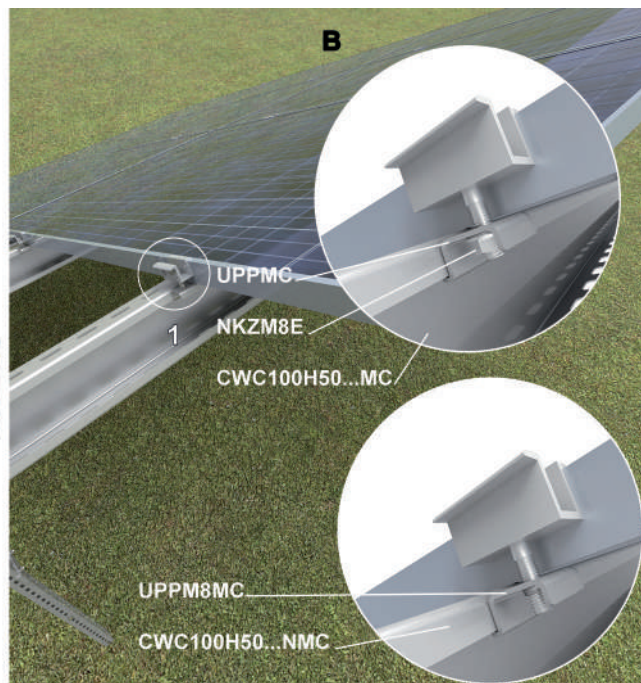
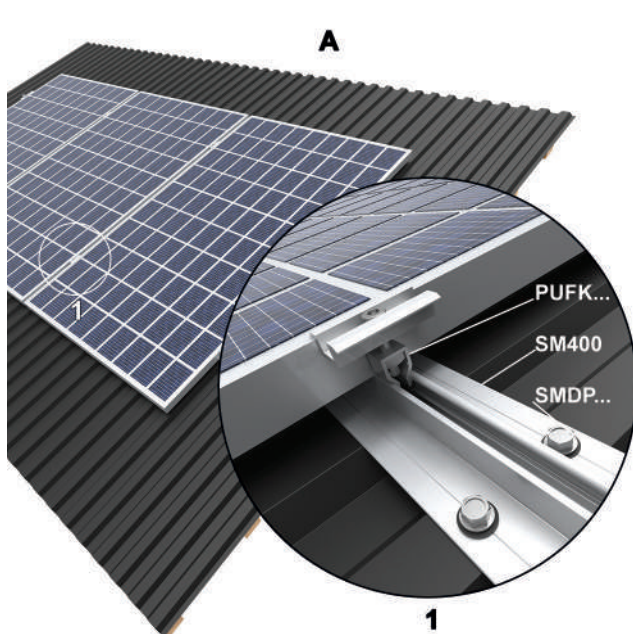

Pośredni uchwyt panelu KLIK PUFEK... mat.: A opcja: L

symbol	numer katalogowy	wymiar L [mm]	waga 1 szt. [kg]	ilość w opak. [szt.]
Grubość materiału = 4,0 mm				
PUFEK50	897315	50	0,04	100
PUFEK75	897316	75	0,05	100
PUFEK100	897317	100	0,06	100

STM

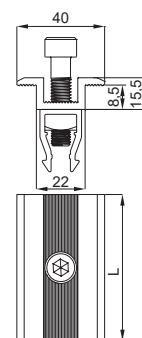

Zastosowanie:

Mocowanie paneli PV do profili aluminiowych, ceowników oraz uchwytów.

Dodatkowe informacje:

- w skład zestawu wchodzi klema, śruba imbusowa SAM8..., nakrętka kwadratowa NKWM8E i klips KLIK
- szybki i stabilny montaż

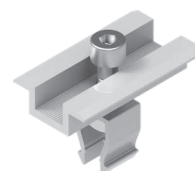

Boczny uchwyt panelu KLIK BUFEK... mat.: A opcja: L

symbol	numer katalogowy	wymiar L/H [mm]	waga 1 szt. [kg]	ilość w opak. [szt.]
Grubość materiału = 4,0 mm				
BUFEK30/50	888530	50/30	0,04	50
BUFEK32/50	888532	50/32	0,05	50
BUFEK35/50	888535	50/35	0,06	50
BUFEK30/75	888730	75/30	0,05	50
BUFEK32/75	888732	75/32	0,06	50
BUFEK35/75	888735	75/35	0,07	50
BUFEK30/100	888130	100/30	0,06	50
BUFEK32/100	888132	100/32	0,07	50
BUFEK35/100	888135	100/35	0,08	50

STM

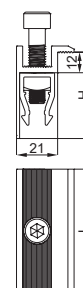

Zastosowanie:

Mocowanie paneli PV do profili aluminiowych, ceowników oraz uchwytów.

Dodatkowe informacje:

- w skład zestawu wchodzi klema, śruba imbusowa SAM8..., nakrętka kwadratowa NKWM8E i klips KLIK
- szybki i stabilny montaż

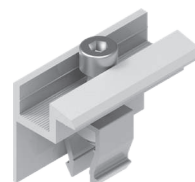

Montaż pośredniego uchwytu KLIK PUFEK... do szyny aluminiowej SM400

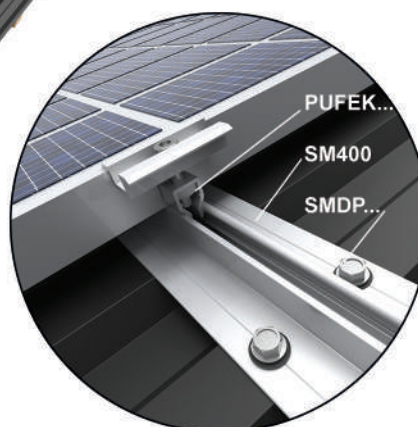
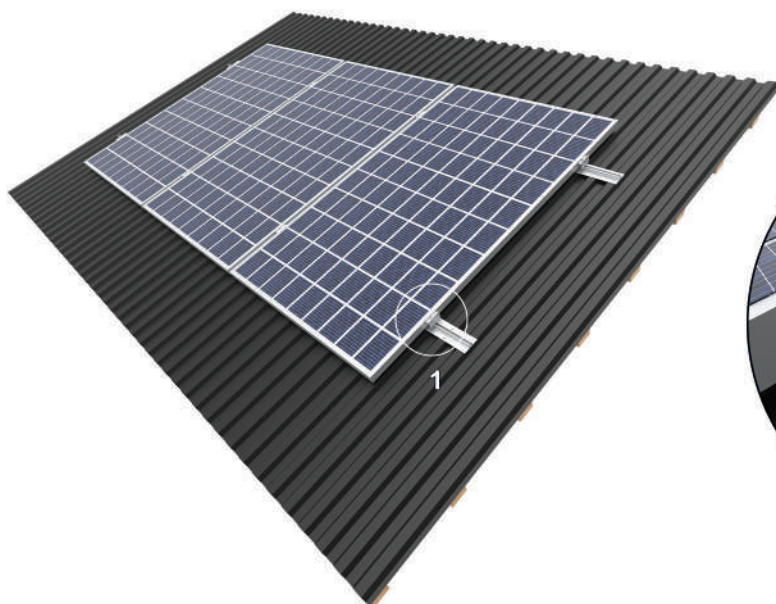

1

Symbol	Numer katalogowy	Waga 1 szt. [kg]	Ilość w opak. [szt.]
Grubość materiału = 3,0 mm			
PUF	897300	0,02	100

STM

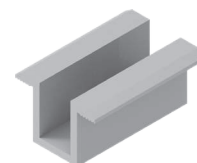
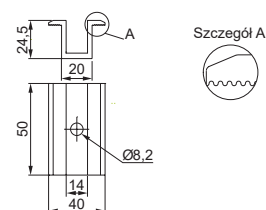

Zastosowanie:

Mocowanie paneli PV do profili aluminiowych, ceowników oraz uchwytów.

Dodatkowe informacje:

- podłużne rowki w miejscu docisku panelu oraz styku klemy z profilem zwiększają stabilność mocowania
- specjalny przekrój zwiększający wytrzymałość elementu
- nacięcia polepszające przyczepność

Symbol	Numer katalogowy	Wymiar H [mm]	Waga 1 szt. [kg]	Ilość w opak. [szt.]
Grubość materiału = 3,0 mm				
BUF30	897330	30	0,02	50
BUF32	897332	32	0,02	50
BUF33	897333	33	0,02	50
BUF35	897335	35	0,00	50
BUF38	897338	38	0,02	50
BUF40	897340	40	0,02	50
BUF42	897342	42	0,02	50
BUF45	897345	45	0,02	50
BUF50	897350	50	0,02	50

STM

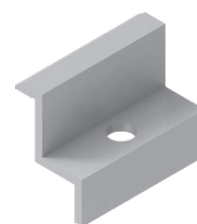
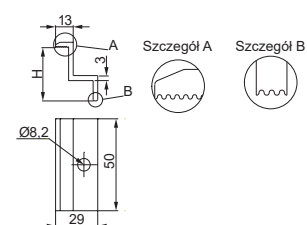

Zastosowanie:

Mocowanie paneli PV do profili aluminiowych, ceowników oraz uchwytów.

Dodatkowe informacje:

- podłużne rowki w miejscu docisku panelu oraz styku klemy z profilem zwiększają stabilność mocowania
- specjalny przekrój zwiększający wytrzymałość elementu
- nacięcia polepszające przyczepność

- 1 - Montaż boczny uchwytu BUF... do profilu aluminiowego PAL...
- 2 - Montaż uchwytu pośredniego PUF z profilem aluminiowym PAL40H40

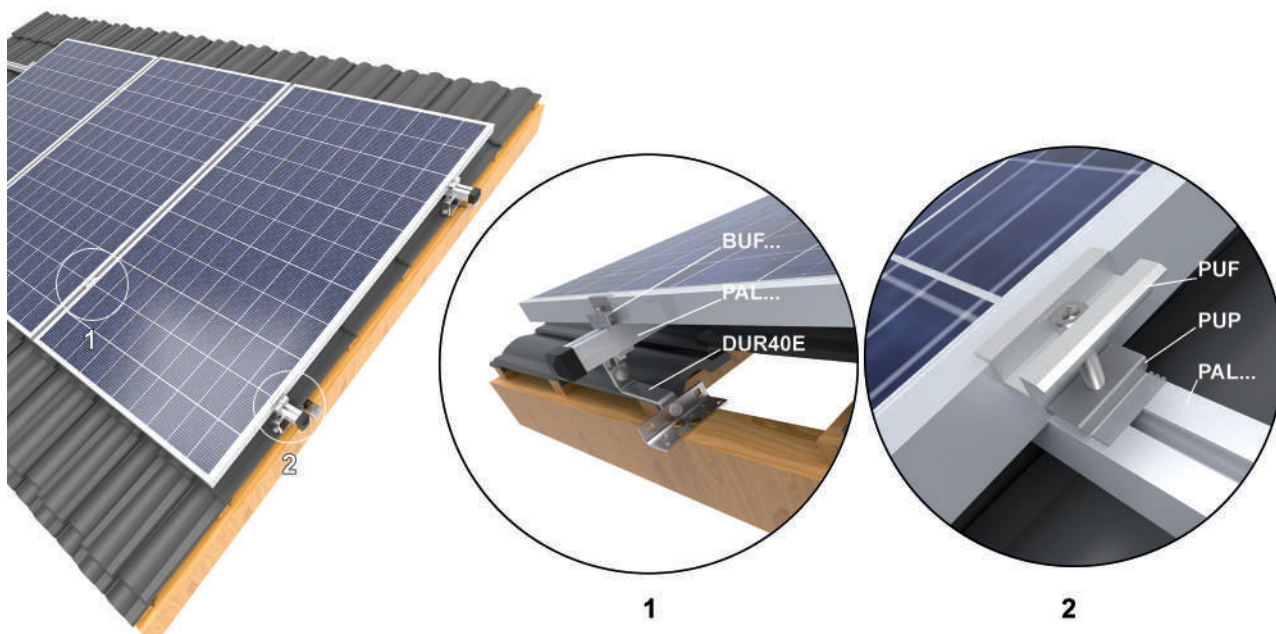

Pośredni uchwyt panelu		PUFE...	mat.: A	opcja: L	
symbol	numer katalogowy	wymiar L [mm]	waga 1 szt. [kg]	ilość w opak. [szt.]	

STM

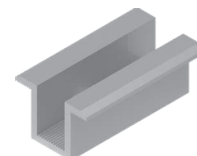
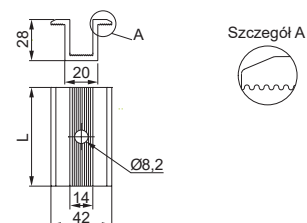

Grubość materiału = 4,0 mm				
PUFE50	897415	50	0,02	100
PUFE75	897416	75	0,03	100
PUFE100	897417	100	0,04	100

Zastosowanie:

Mocowanie paneli PV do profili aluminiowych, ceowników oraz uchwytów.

Dodatkowe informacje:

- nacięcia polepszające przyczepność
- podłużne rowki w miejscu docisku panelu oraz styku klemy z profilem zwiększają stabilność mocowania
- specjalny przekrój zwiększający wytrzymałość elementu

Boczny uchwyt panelu		BUFE...	mat.: A	opcja: L	
symbol	numer katalogowy	wymiar L/H [mm]	waga 1 szt. [kg]	ilość w opak. [szt.]	

STM

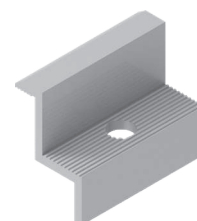
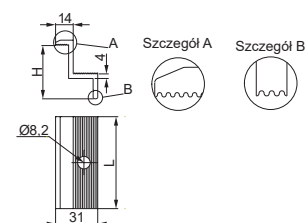

Grubość materiału = 4,0 mm				
BUFE30/50	858530	50/30	0,02	100
BUFE32/50	858532	50/32	0,02	100
BUFE35/50	858535	50/35	0,02	100
BUFE30/75	858730	75/30	0,03	100
BUFE32/75	858732	75/32	0,03	100
BUFE35/75	858735	75/35	0,03	100
BUFE30/100	858130	100/30	0,04	100
BUFE32/100	858132	100/32	0,04	100
BUFE35/100	858135	100/35	0,04	100

Zastosowanie:

Mocowanie paneli PV do profili aluminiowych, ceowników oraz uchwytów.

Dodatkowe informacje:

- nacięcia polepszające przyczepność
- podłużne rowki w miejscu docisku panelu oraz styku klemy z profilem zwiększają stabilność mocowania
- specjalny przekrój zwiększający wytrzymałość elementu

- 1 - Montaż bocznego uchwytu BUF... do profilu aluminiowego PAL...
- 2 - Montaż uchwytu pośredniego PUF z profilem aluminiowym PAL40H40

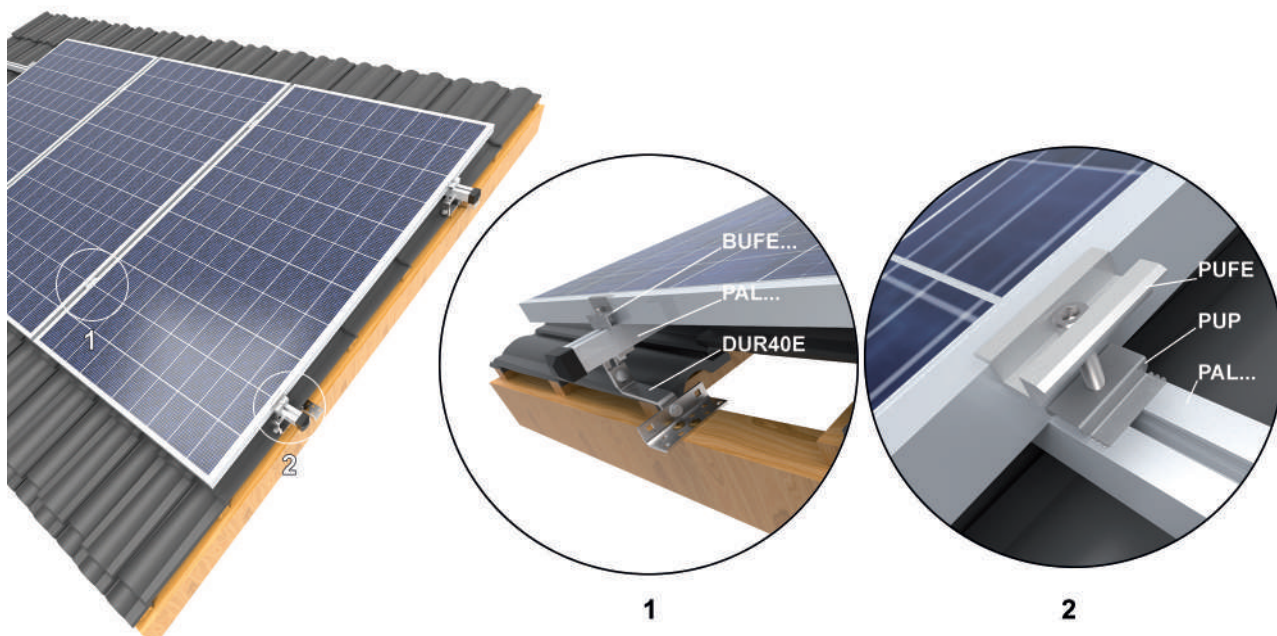

Pośredni uchwyt panelu do konstrukcji wolnostojących

UPP...MC

mat.: MC

symbol	numer katalogowy	waga 1 szt. [kg]	ilość w opak. [szt.]	min. zam. [szt.]	STM ST
UPPMC	897301	0,03	100	100	ST
UPPM8MC	897311	0,03	100	100	STM

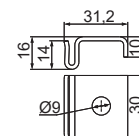

Zastosowanie:

Mocowanie paneli PV do ceowników, bez konieczności wiercenia otworów w profilu, w przypadku, gdy miejsca montażu klem nie pokrywają się z fabryczną perforacją.

Dodatkowe informacje:

- wykonanie z materiału w powłoce Magnelis o bardzo wysokiej odporności na korozję
- umożliwia montaż bez konieczności wiercenia
- płynna regulacja ustawienia
- montaż na krawędzi profilu do grubości 2,0 mm
- gwintowany otwór M8 w opcji UPPM8MC
- do montażu UPPMC należy użyć 1 śruby SAM8x...E i nakrętki NKZM8E
- do montażu UPPM8MC należy użyć śruby SAM8x...E

A - Montaż pośredniego uchwyty Klik PUFK do szyny aluminiowej SM400

B - Montaż pośredniego uchwyty UPPMC do ceownika CWC100H50...MC w miejscu gdzie nie ma perforacji

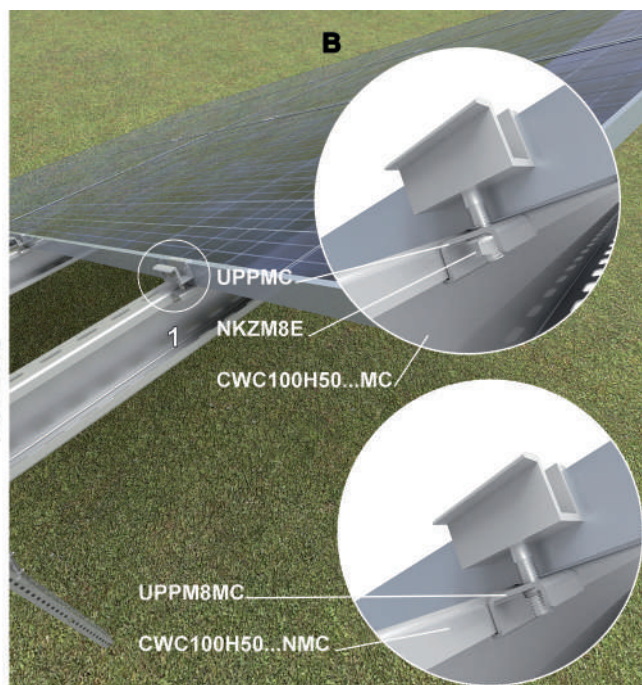
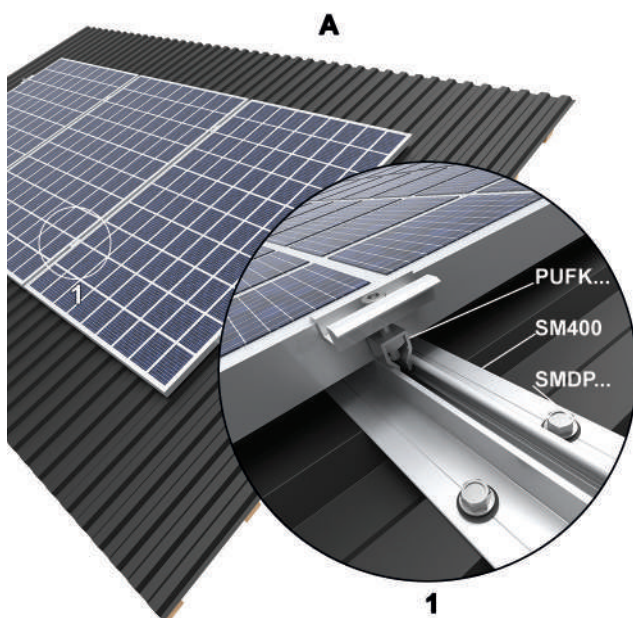

Konstrukcje do montażu paneli fotowoltaicznych - elementy montażowe

Adapter śrubowy panelu końcowy	ASPKMC	mat.: MC		
symbol	numer katalogowy	waga 1 szt. [kg]	ilość w opak. [szt.]	
ASPKMC	895859	0,07	30	

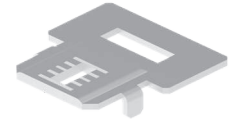
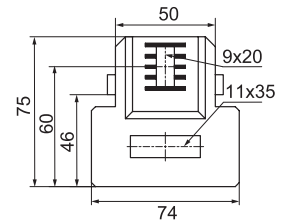

Zastosowanie:

Montaż paneli do konstrukcji wykorzystując otwory montażowe w dolnej półce ramy panelu.

Dodatkowe informacje:

- stabilny montaż paneli śrubami bezpośrednio do konstrukcji bez konieczności używania bocznych klem mocujących
- dzięki montażowi paneli wykorzystując otwory w ramie, nie ma konieczności sprawdzania dozwolonych stref montażowych na ramie paneli
- do montażu do konstrukcji należy użyć 1kpl. SGKFM10x20
- do montażu panelu należy użyć 1kpl. SGKFM8x14

Adapter śrubowy panelu pośredni	ASPPMC	mat.: MC		
symbol	numer katalogowy	waga 1 szt. [kg]	ilość w opak. [szt.]	
ASPPMC	895858	0,10	20	

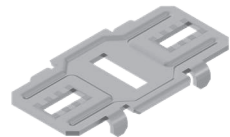
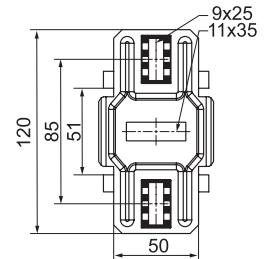

Zastosowanie:

Montaż paneli do konstrukcji wykorzystując otwory montażowe w dolnej półce ramy panelu.

Dodatkowe informacje:

- stabilny montaż paneli śrubami bezpośrednio do konstrukcji bez konieczności używania bocznych klem mocujących
- dzięki montażowi paneli wykorzystując otwory w ramie, nie ma konieczności sprawdzania dozwolonych stref montażowych na ramie paneli
- do montażu do konstrukcji należy użyć 1kpl. SGKFM10x20
- do montażu panelu należy użyć 1kpl. SGKFM8x14

Adapter śrubowy panelu pośredni	ASPGMC	mat.: MC		
symbol	numer katalogowy	waga 1 szt. [kg]	ilość w opak. [szt.]	
ASPGMC	895855	0,14	20	

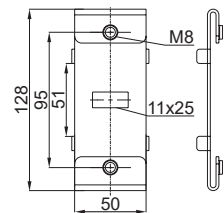

Zastosowanie:

Montaż paneli do konstrukcji wykorzystując otwory montażowe w dolnej półce ramy panelu.

Dodatkowe informacje:

- stabilny montaż paneli śrubami bezpośrednio do konstrukcji bez konieczności używania bocznych klem mocujących
- dzięki montażowi paneli wykorzystując otwory w ramie, nie ma konieczności sprawdzania dozwolonych stref montażowych na ramie paneli
- do montażu do konstrukcji należy użyć 1kpl. SGKFM10x20
- do montażu panelu należy użyć 1kpl. SSZ8x14F + PP8F

Montaż adapteru śrubowego panelu końcowego ASPKMC, adapteru śrubowego panelu pośredniego ASPPMC i adapteru gwintowanego ASPGMC

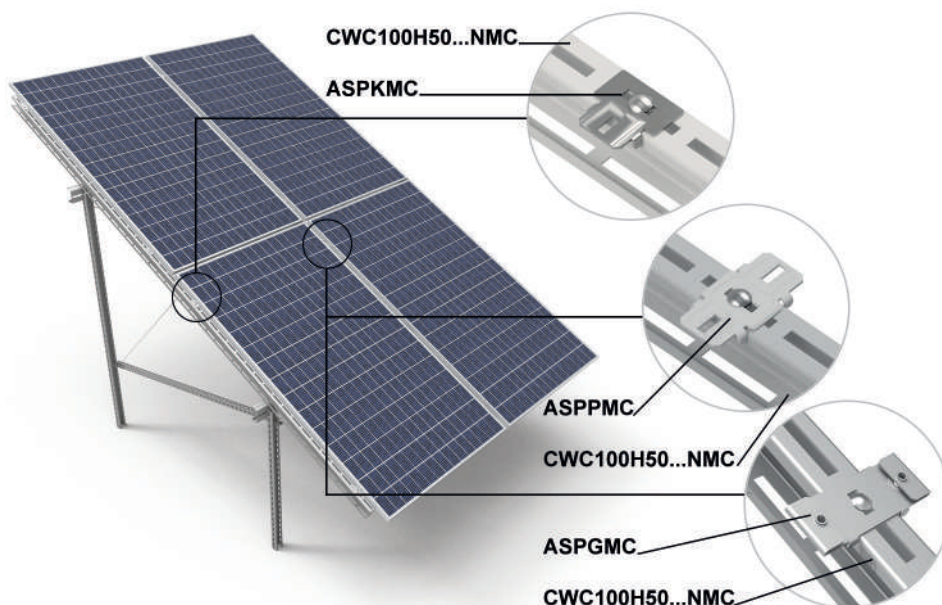

Boczny adapter uchwytu panelu ADBIBUFMC mat.: MC

symbol	numer katalogowy	waga 1 szt. [kg]	ilość w opak. [szt.]
ADBIBUFMC	895857	0,12	30

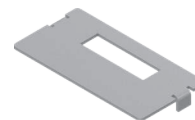
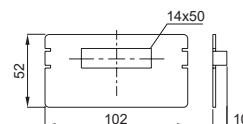

Zastosowanie:

Montaż pomiędzy klemą boczną, a profilem nośnym w konstrukcjach wolnostojących.

Dodatkowe informacje:

- zwiększenie pola powierzchni styku pomiędzy panelem, a konstrukcją
- zwiększenie stabilności mocowania paneli
- zwiększenie możliwości regulacji położenia paneli

Pośredni adapter uchwytu panelu ADBIPUFMC mat.: MC

symbol	numer katalogowy	waga 1 szt. [kg]	ilość w opak. [szt.]
ADBIPUFMC	895856	0,16	20

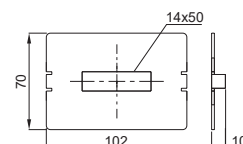

Zastosowanie:

Montaż pomiędzy klemą boczną, a profilem nośnym w konstrukcjach wolnostojących.

Dodatkowe informacje:

- zwiększenie pola powierzchni styku pomiędzy panelem, a konstrukcją
- zwiększenie stabilności mocowania paneli
- zwiększenie możliwości regulacji położenia paneli

Montaż boczного adapteru uchwytu panelu ADBIBUFMC i pośredniego adapteru uchwytu panelu ADBIPUFMC

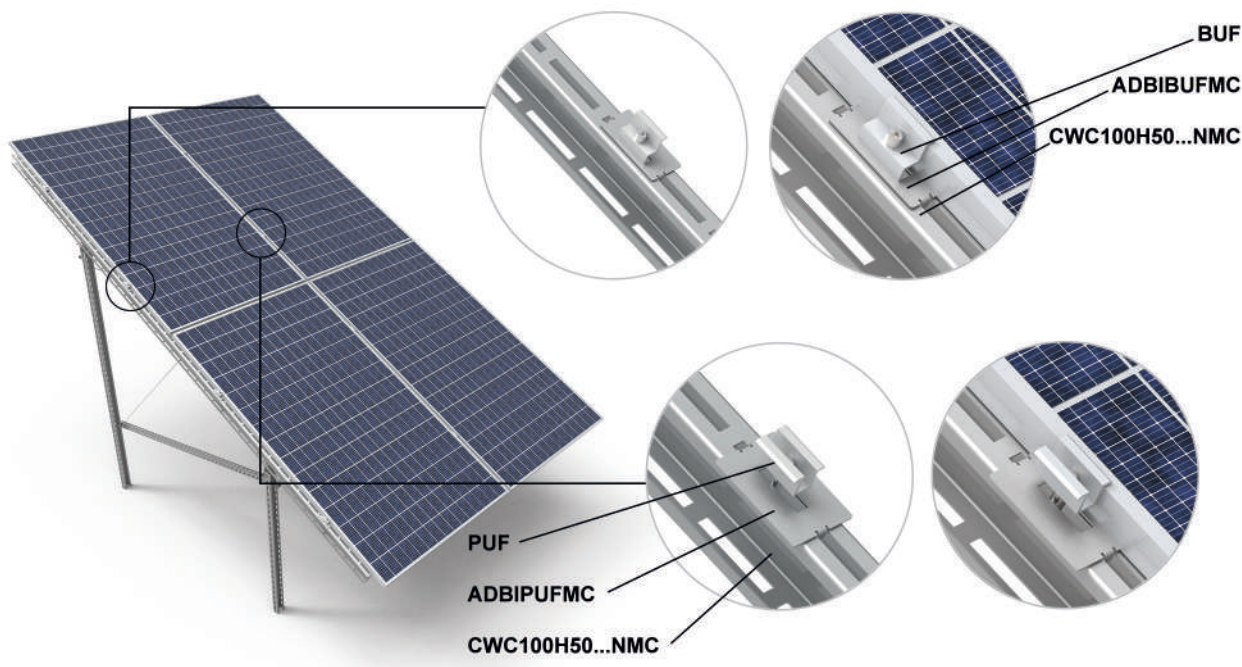

Podkładka uziemiająca do ram paneli fotowoltaicznych PUAP

mat.: E

symbol	numer katalogowy	waga 1 szt. [kg]	ilość w opak. [szt.]
PUAP	897306	0,05	100

N STM

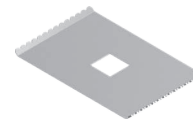
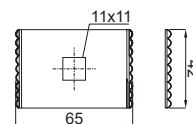

Zastosowanie:

Montaż w miejscu styku ram paneli z konstrukcją nośną w celu zapewnienia ciągłości elektrycznej

Dodatkowe informacje:

- brak konieczności stosowania połączeń uziemiających (wyrównawczych) w postaci linek
- przyspieszenie czasu montażu instalacji
- poprawa bezpieczeństwa
- zapewnia ciągłość elektryczną

Podkładka uziemiająca do ram paneli fotowoltaicznych PUP

mat.: E

symbol	numer katalogowy	waga 1 szt. [kg]	ilość w opak. [szt.]
PUP	897303	0,05	100

STM

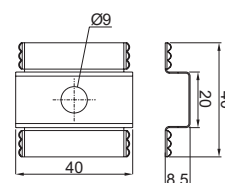

Zastosowanie:

Montaż w miejscu styku ram paneli z konstrukcją nośną w celu zapewnienia ciągłości elektrycznej

Dodatkowe informacje:

- brak konieczności stosowania połączeń uziemiających (wyrównawczych) w postaci linek
- umożliwia zastosowanie zwykłych pośrednich uchwytów panelu
- przyspieszenie czasu montażu instalacji
- poprawa bezpieczeństwa
- zapewnia ciągłość elektryczną
- nie uszkadza ramy paneli

- 1 - Montaż podkładki uziemiającej PUP z uchwytem pośrednim PUF oraz profilem aluminiowym PAL40H40
- 2 - Montaż podkładki uziemiającej PUPK z uchwytem pośrednim Klik PUFK oraz profilem aluminiowym PAL40H40

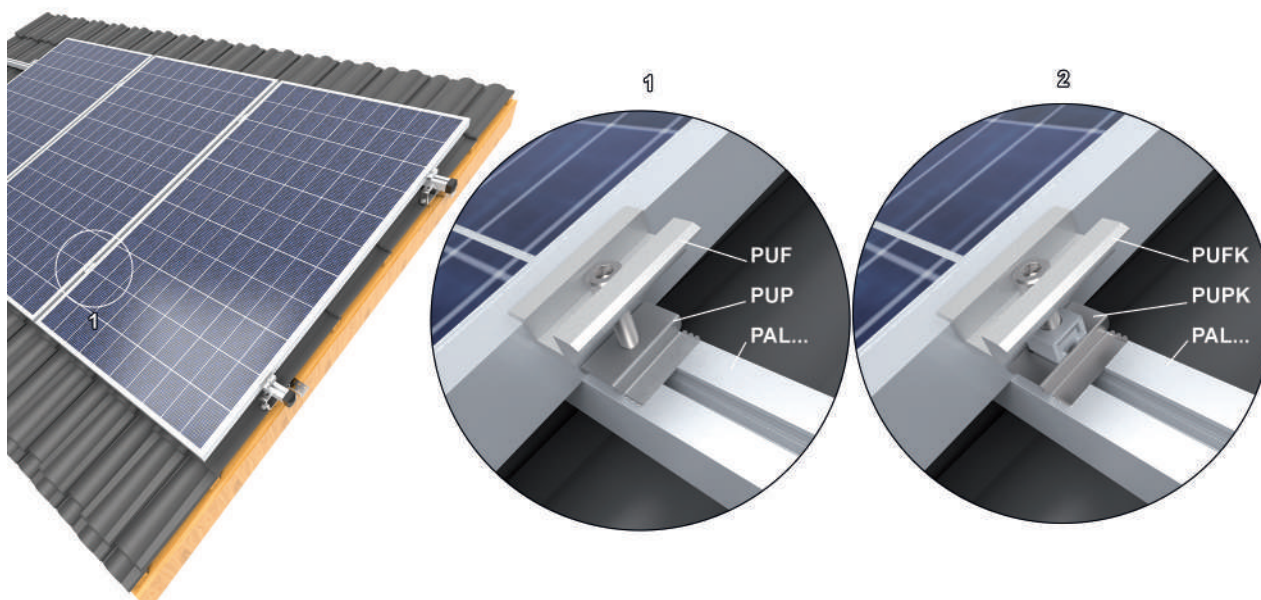

Podkładka uziemiająca do profili PUPL lakierowanych

mat.: E

symbol	numer katalogowy	waga 1 szt. [kg]	ilość w opak. [szt.]
PUPL	897305	0,06	100

N STM

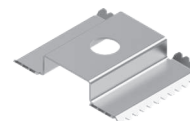
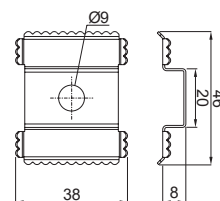

Zastosowanie:

Montaż w miejscu styku ram paneli z konstrukcją nośną polakierowaną proszkowo w celu zapewnienia ciągłości elektrycznej.

Dodatkowe informacje:

- brak konieczności stosowania połączeń uziemiających (wyrównawczych) w postaci linek
- umożliwia zastosowanie zwykłych pośrednich uchwytów panelu
- przyspieszenie czasu montażu instalacji
- poprawa bezpieczeństwa
- zapewnia ciągłość elektryczną
- podkładki nie uszkadzają ram paneli dzięki elastycznej części ząbkowanej
- nie uszkadza ramy paneli

Podkładka uziemiająca do ram paneli fotowoltaicznych PUPK

mat.: E

symbol	numer katalogowy	waga 1 szt. [kg]	ilość w opak. [szt.]
PUPK	897304	0,05	100

STM

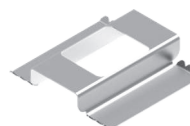
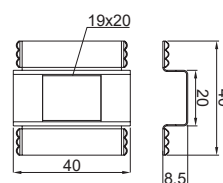

Zastosowanie:

Montaż w miejscu styku ram paneli z konstrukcją nośną w celu zapewnienia ciągłości elektrycznej

Dodatkowe informacje:

- brak konieczności stosowania połączeń uziemiających (wyrównawczych) w postaci linek
- umożliwia zastosowanie pośrednich uchwytów panelu KLIK
- przyspieszenie czasu montażu instalacji
- poprawa bezpieczeństwa
- zapewnia ciągłość elektryczną
- nie uszkadza ramy paneli

- 1 - Montaż podkładki uziemiającej PUP z uchwytem pośrednim PUF oraz profilem aluminiowym PAL40H40
- 2 - Montaż podkładki uziemiającej PUPK z uchwytem pośrednim KLIK PUFK oraz profilem aluminiowym PAL40H40

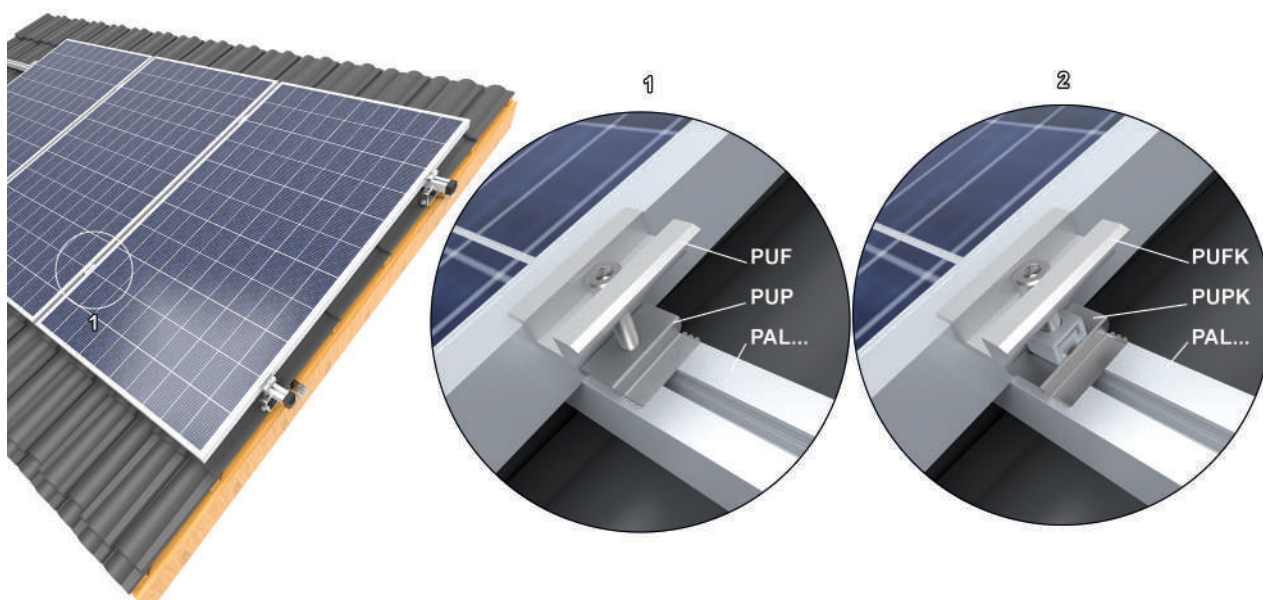

Konstrukcje do montażu paneli fotowoltaicznych - elementy nośne

Profil BDFCH100...NMC mat.: MC

symbol	numer katalogowy	wymiar L [mm]	waga 1 szt. [kg]	ilość w opak. [szt.]
--------	------------------	---------------	------------------	----------------------

STM

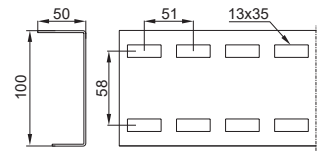

Grubość materiału = 2,0 mm

BDFCH100/2,75NMC	863725	2754	6,40	1
BDFCH100/3,2NMC	863132	3164	7,35	1

Zastosowanie:

Profil ustalający kąt nachylenia konstrukcji wolnostojących

Dodatkowe informacje:

- wydłużona perforacja w górnej półce pozwala na montaż paneli o różnych wymiarach bez konieczności wiercenia dodatkowych otworów w profilu
- gęsta i powiększona perforacja w boku zwiększa możliwość regulacji kąta
- perforacja w dolnej półce daje możliwość przykręcenia profili stężających konstrukcje bez konieczności używania dodatkowych elementów
- do montażu należy użyć śrub SGKFM10x20PV + PW10F

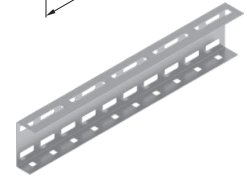
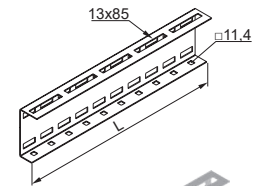

Profil BDFCH120...NMC mat.: MC

symbol	numer katalogowy	wymiar L [mm]	waga 1 szt. [kg]	ilość w opak. [szt.]	min. zam. [szt.]
--------	------------------	---------------	------------------	----------------------	------------------

STM

ST

Grubość materiału = 2,0 mm

BDFCH120/3,6NMC	863335	3570	10,68	1	1	STM
BDFCH120/4,2NMC	863342	4186	12,88	1	1	STM
BDFCH120/4,4NMC	863343	4386	13,12	1	1	STM
BDFCH120/4,8NMC	863347	4794	14,44	1	50	ST
BDFCH120/5,4NMC	863354	5406	16,17	1	1	STM

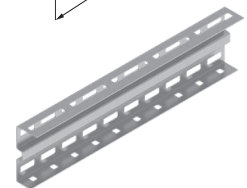
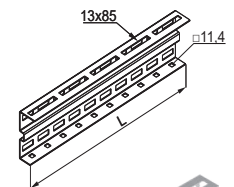
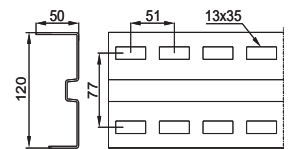

Profil BDFTH120...NMC mat.: MC

symbol	numer katalogowy	wymiar L [mm]	waga 1 szt. [kg]	ilość w opak. [szt.]	min. zam. [szt.]
--------	------------------	---------------	------------------	----------------------	------------------

Grubość materiału = 3,0 mm

BDFTH120/6NMC	863461	6018	25,98	1	50	ST
BDFTH120/6,4NMC	863464	6426	27,74	1	50	ST
BDFTH120/6,8NMC	863468	6834	29,50	1	50	STM

Zastosowanie:

Profil ustalający kąt nachylenia konstrukcji wolnostojących

Dodatkowe informacje:

- wydłużona perforacja w górnej półce pozwala na montaż paneli o różnych wymiarach bez konieczności wiercenia dodatkowych otworów w profilu
- gęsta i powiększona perforacja w boku zwiększa możliwość regulacji kąta
- perforacja w dolnej półce daje możliwość przykręcenia profili stężających konstrukcje bez konieczności używania dodatkowych elementów
- do montażu należy użyć śrub SGKFM10x20PV + PW10F
- szybki montaż profili skośnych BDF...H120 z ceownikami CWT70H50...NMC (płatwie) dzięki wydłużonej górnej półce profili skośnych do 50 mm i przesunięciu otworów, co umożliwia wygodne podejście od spodu kluczem nasadowym i wkrętarką

Montaż profilu BDF...H...NMC z ceownikiem CWT70H50...NMC, które tworzą stół dla paneli PV

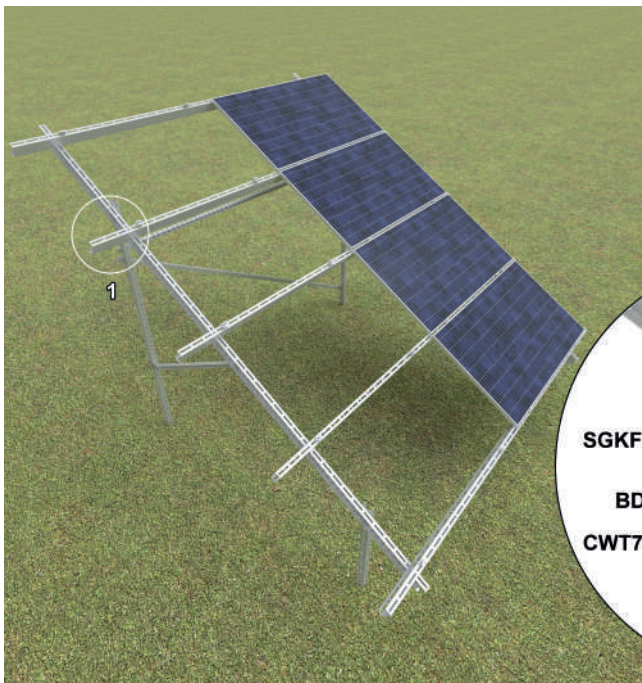

SGKFM10x20PV
PW10F

1

SGKFM10x20
BDF...H...NMC
CWT70H50...NMC



Ceownik wzmacniony CWC100H50...NMC mat.: MC

symbol	numer katalogowy	wymiar L [mm]	waga 1 szt. [kg]	ilość w opak. [szt.]
--------	------------------	---------------	------------------	----------------------

STM

Grubość materiału = 2,0 mm

CWC100H50/3,3NMC	867633	3264	9,96	4
CWC100H50/4,4NMC	867644	4386	13,40	4
CWC100H50/6,6NMC	867566	6630	20,30	4

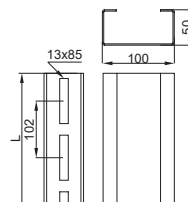

Zastosowanie:

Bezpośrednie podparcie paneli i montaż uchwytów mocujących paneli

Dodatkowe informacje:

- wydłużona perforacja w górnej półce pozwala na montaż paneli o różnych wymiarach bez konieczności wiercenia dodatkowych otworów w profilu
- poszerzona perforacja umożliwia zastosowanie nakrętek rombów szybkiego montażu
- identyczny rozmiar perforacji w obu ściankach pozwala na montaż w dowolnym położeniu
- do montażu należy użyć śrub SGKFM10x20PV + PW10F



Łącznik ceownika LCTW100H50MC mat.: MC

symbol	numer katalogowy	waga 1 szt. [kg]	ilość w opak. [szt.]
--------	------------------	------------------	----------------------

N STM

Grubość materiału = 2,0 mm

LCTW100H50MC	856105	0,53	10
--------------	--------	------	----

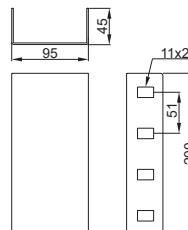

Zastosowanie:

Łączenie ceowników.

Dodatkowe informacje:

- montaż od wewnątrz profili CWC100H50...NMC nie powoduje kolizji z panelem układanym po zewnętrznej stronie ceownika
- standardowo montujemy śruby tylko w jednej ściance
- do montażu należy użyć:
- 4 kpl. SGKFM10x20PV do konstrukcji wolnostojącej W-H4G2
- 8 kpl. SGKFM10x20PV do konstrukcji wolnostojącej W-V2G2



1 - Łączenie ceowników CWC100H50...NMC za pomocą łączników LCTW100H50MC

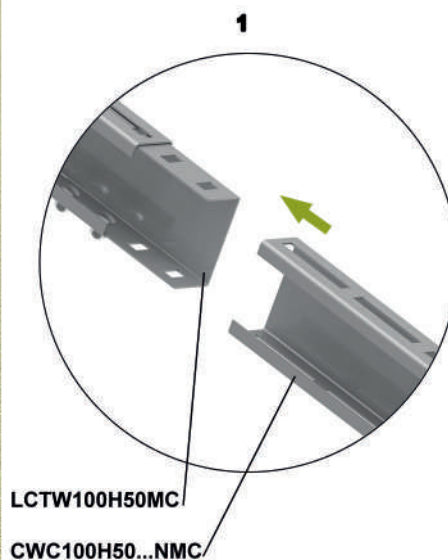
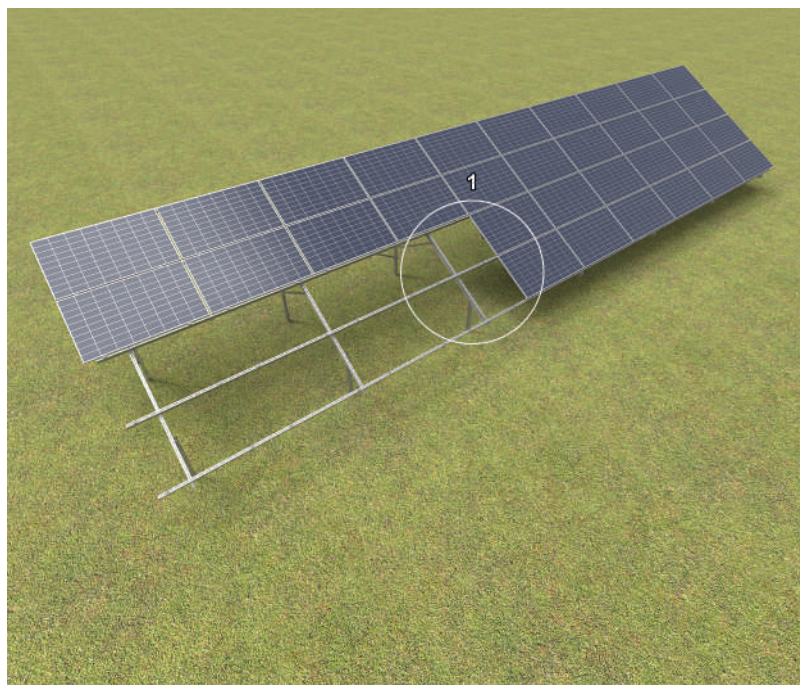

Konstrukcje do montażu paneli fotowoltaicznych - elementy nośne

Ceownik wzmocniony CWCR100H50...MC mat.: MC

symbol	numer katalogowy	wymiar L [mm]	waga 1 szt. [kg]	ilość w opak. [szt.]	min. zam. [szt.]
--------	------------------	---------------	------------------	----------------------	------------------

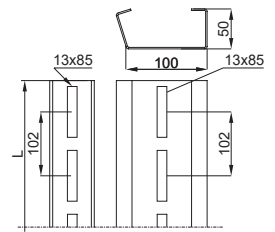

Grubość materiału = 2,0 mm

CWCR100H50/3,3MC	881533	3264	9,52	4	4	STM
CWCR100H50/4,4MC	881544	4386	12,80	4	4	STM
CWCR100H50/6,6MC	881566	6630	19,40	4	50	ST

Zastosowanie:

Profil ustalający kąt nachylenia konstrukcji wolnostojącej.

Dodatkowe informacje:

- wydłużona perforacja w górnej półce pozwala na montaż paneli o różnych wymiarach bez konieczności wiercenia dodatkowych otworów w profilu
- poszerzona perforacja umożliwia zastosowanie nakrętek rombów szybkiego montażu
- jedna ścianka zagięta pod kątem rozwartym aby bez dodatkowych elementów montażowych zapewnić odpowiedni montaż paneli kątem 25°
- do montażu należy użyć śrub SGKFM10x20PV + PW10F

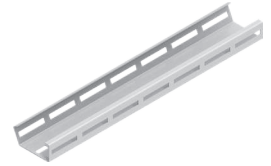

Łącznik ceownika LCWR100H50MC mat.: MC

symbol	numer katalogowy	waga 1 szt. [kg]	ilość w opak. [szt.]
--------	------------------	------------------	----------------------



Grubość materiału = 2,0 mm

LCWR100H50MC	856106	0,54	10
--------------	--------	------	----

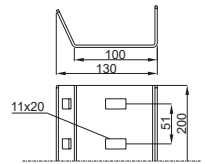

Zastosowanie:

Łączenie profili.

Dodatkowe informacje:

- montaż od wewnątrz ceownika CWCR100H50...MC nie powoduje kolizji z dokręcanymi po zewnętrznej stronie profilami
- do montażu należy użyć 12 kpl. SGKFM10x20PV



Nakładka ochronna NOW100x50SR mat.: PE

symbol	numer katalogowy	ilość w opak. [szt.]
--------	------------------	----------------------



NOW100x50SR	890504	100
-------------	--------	-----

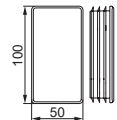

Zastosowanie:

Zaślepienie ceowników CWC100H50...

Dodatkowe informacje:

- poprawa estetyki instalacji PV
- poprawa bezpieczeństwa monterów podczas instalacji oraz użytkowników po zakończeniu instalacji



1 - Montaż ceownika wzmocnionego CWCR100H50...MC z ceownikiem wzmocnionym CWT70H50...NMC

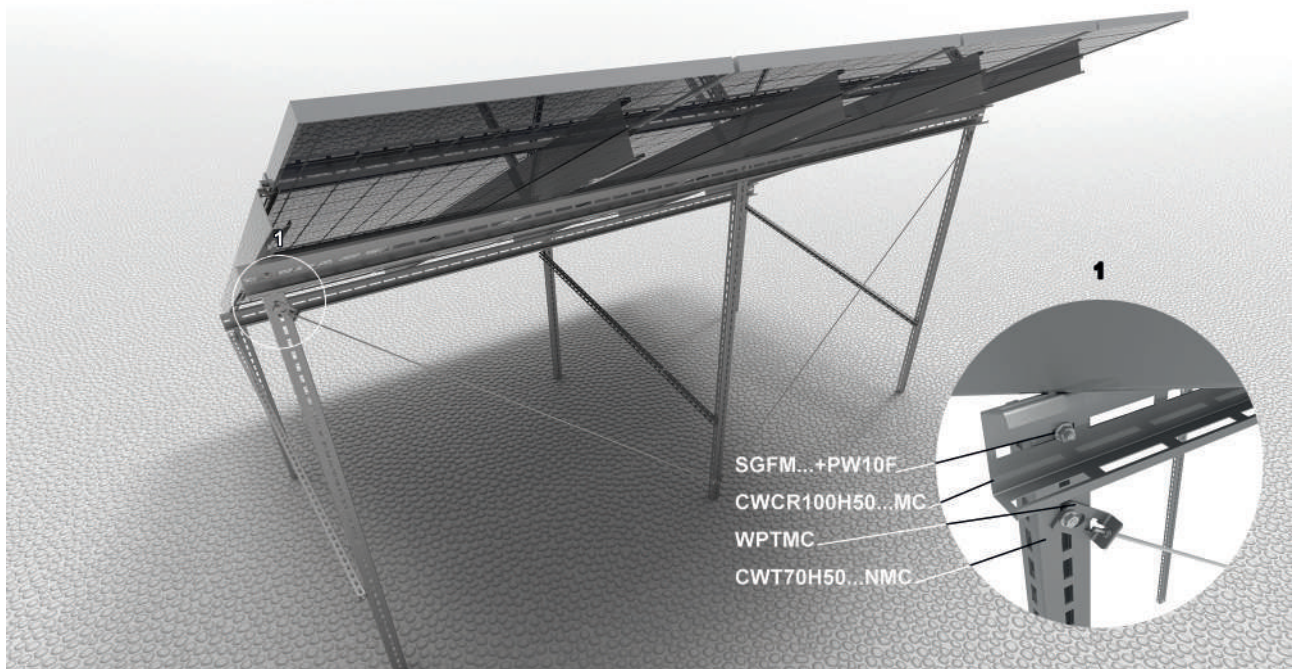

Ceownik		CT70H50...NMC		mat.: MC			
symbol	numer katalogowy	wymiar L [mm]	waga 1 szt. [kg]	ilość w opak. [szt.]	min. zam. [szt.]	STM	ST
Grubość materiału = 3,0 mm							
CT70H50/1NMC	864510	1020	3,13	4	50	ST	
CT70H50/2NMC	864520	1989	6,26	4	1	STM	
CT70H50/3NMC	864530	3009	9,45	4	1	STM	
CT70H50/4NMC	864540	3978	12,50	4	1	STM	

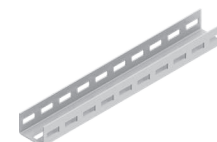
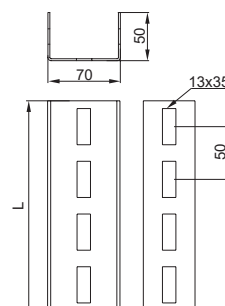

Zastosowanie:

Element konstrukcji nośnej - pionowe słupy podporowe konstrukcji wolnostojących.

Dodatkowe informacje:

- gęsta perforacja umożliwia niwelację nierówności powstałych przy montażu konstrukcji w niejednorodnym gruncie oraz umożliwia montaż konstrukcji z nieznacznie zmienionym kątem nachylenia
- powiększona i zagęszczona perforacja dopasowana do profili BDF...H, tak aby umożliwić montaż konstrukcji względem nachylenia paneli do gruntu
- możliwość wykonania ceowników z dedykowaną perforacją

Ceownik wzmocniony		CWT70H50...NMC		mat.: MC			
symbol	numer katalogowy	wymiar L [mm]	waga 1 szt. [kg]	ilość w opak. [szt.]	min. zam. [szt.]	STM	ST
Grubość materiału = 3,0 mm							
CWT70H50/1NMC	867810	1020	3,67	4	50	ST	
CWT70H50/2NMC	867820	1989	7,21	4	1	STM	
CWT70H50/2,4NMC	867824	2397	8,81	4	50	ST	
CWT70H50/3NMC	867830	3009	11,00	4	1	STM	
CWT70H50/3,2NMC	867832	3213	11,80	4	1	STM	
CWT70H50/3,4NMC	867834	3413	12,50	4	1	STM	
CWT70H50/4,4NMC	867844	4386	16,10	4	1	STM	

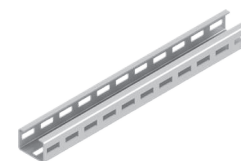
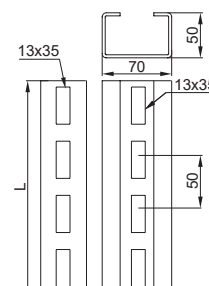

Zastosowanie:

Element konstrukcji nośnej - pionowe słupy podporowe konstrukcji wolnostojących.

Dodatkowe informacje:

- powiększony zakres tolerancji głębokości wbicia słupów podporowych w grunt oraz ułatwione poziomowanie paneli dzięki wydłużeniu otworów do 35 mm
- powiększona i zagęszczona perforacja dopasowana do profili BDF...H, tak aby umożliwić montaż konstrukcji względem nachylenia paneli do gruntu
- możliwość wykonania ceowników z dedykowaną perforacją

1 - Montaż profilu BDFCH120...NMC z ceownikiem CWT70H50...NMC

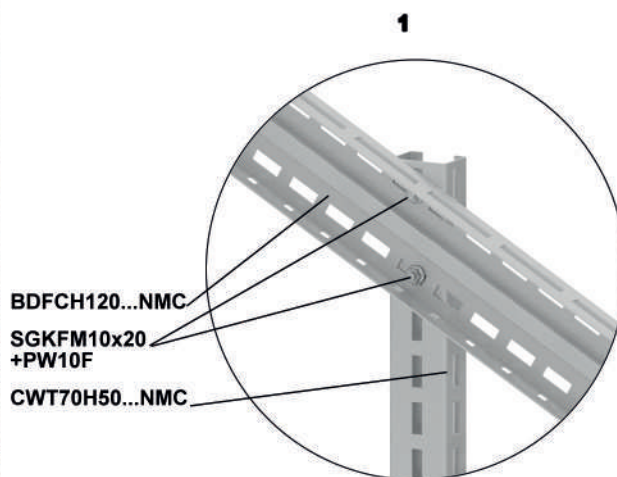
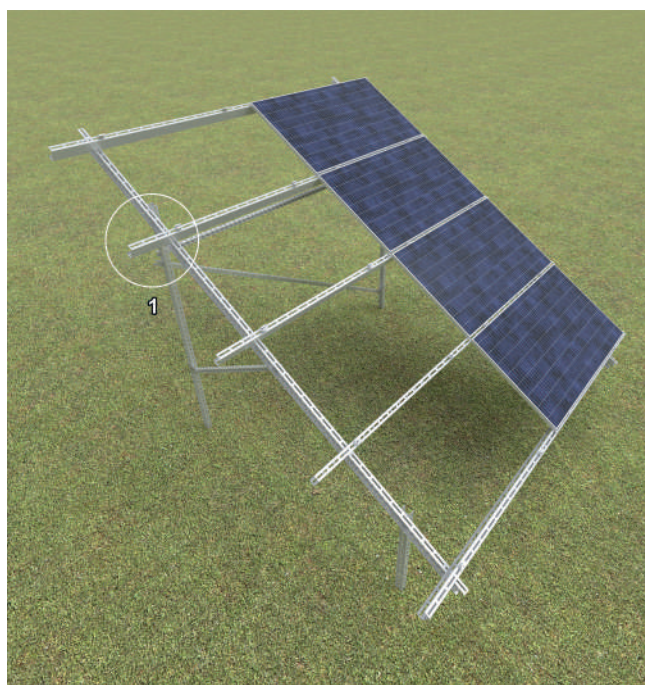

Konstrukcje do montażu paneli fotowoltaicznych - elementy nośne

Ceownik wzmacniony **CWE100H50...NMC** mat.: MC

symbol	numer katalogowy	wymiar L [mm]	waga 1 szt. [kg]	ilość w opak. [szt.]	min. zam. [szt.]	STM ST
Grubość materiału = 4,0 mm						
CWE100H50/1,5NMC	865115	1479	9,53	8	50	ST
CWE100H50/3,2NMC	865132	3213	20,33	8	1	STM
CWE100H50/3,6NMC	865136	3621	22,24	8	1	STM

Zastosowanie:

Element konstrukcji nośnej - pionowe słupy podporowe konstrukcji wolnostojących.

Dodatkowe informacje:

- gęsta perforacja umożliwia niwelację nierówności powstałych przy montażu konstrukcji w niejednorodnym gruncie oraz umożliwia montaż konstrukcji z nieznacznie zmienionym kątem nachylenia

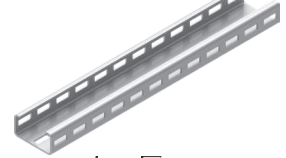
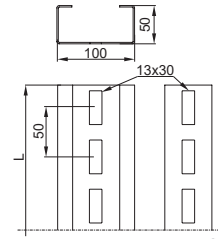

Ceownik **CBT70H50...MC** mat.: MC

symbol	numer katalogowy	wymiar L [mm]	waga 1 szt. [kg]	ilość w opak. [szt.]	min. zam. [szt.]	N STM ST
Grubość materiału = 3,0 mm						
CBT70H50/3MC	867603	3000	10,67	4	50	ST
CBT70H50/4MC	867604	4000	13,80	4	1	STM

Zastosowanie:

Element konstrukcji nośnej - pionowe słupy podporowe konstrukcji wolnostojących.

Dodatkowe informacje:

- część wchodząca w grunt bez perforacji - poprzez zwiększoną wytrzymałość mechaniczną i lepszy poślizg ułatwia wbijanie słupów w trudnych warunkach gruntowych
- część ponad gruntem z gęstą perforacją - umożliwia niwelację nierówności powstałych przy montażu i nierówności terenu oraz umożliwia regulację kąta pochylecia paneli względem gruntu
- do montażu należy użyć śrub SGKFM10x20PV

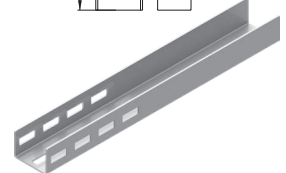
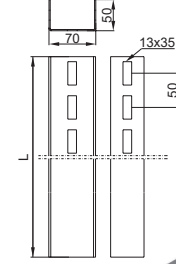

Ceownik wzmacniony **CWBT70H50...MC** mat.: MC

symbol	numer katalogowy	wymiar L [mm]	waga 1 szt. [kg]	ilość w opak. [szt.]	min. zam. [szt.]	N STM ST
Grubość materiału = 3,0 mm						
CWBT70H50/2,4MC	867524	2400	10,03	4	50	ST
CWBT70H50/3MC	867503	3000	12,22	4	1	STM
CWBT70H50/3,2MC	867532	3200	13,08	4	50	ST
CWBT70H50/4,4MC	867534	4400	15,31	4	1	STM

Zastosowanie:

Element konstrukcji nośnej - pionowe słupy podporowe konstrukcji wolnostojących.

Dodatkowe informacje:

- część wchodząca w grunt bez perforacji - poprzez zwiększoną wytrzymałość mechaniczną i lepszy poślizg ułatwia wbijanie słupów w trudnych warunkach gruntowych
- część ponad gruntem z gęstą perforacją - umożliwia niwelację nierówności powstałych przy montażu i nierówności terenu oraz umożliwia regulację kąta pochylecia paneli względem gruntu
- do montażu należy użyć śrub SGKFM10x20PV

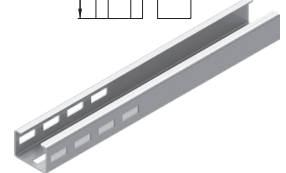
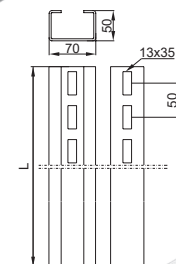

1 - Konstrukcja W-V2G2-BI z wykorzystaniem ceowników CWBT70H50...MC

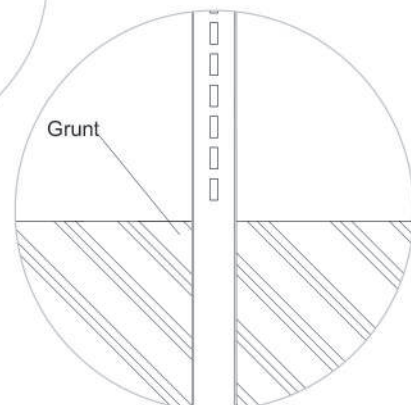
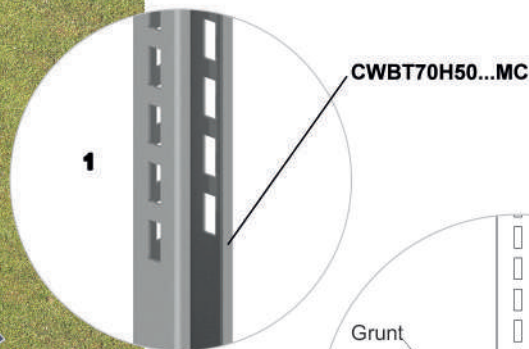
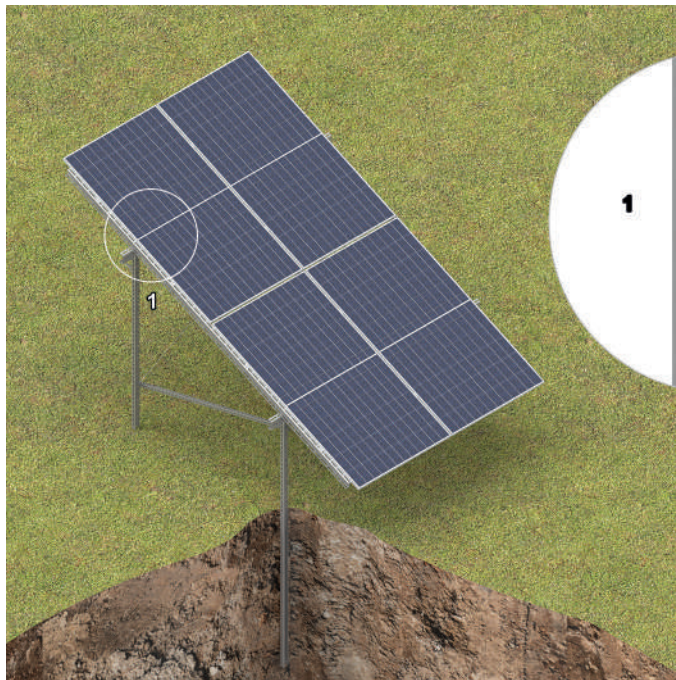

Konstrukcje do montażu paneli fotowoltaicznych - elementy nośne

Ceownik montażowy **CMP41H41...MC** mat.: MC

symbol numer katalogowy wymiar L [mm] waga 1 szt. [kg] ilość w opak. [szt.]

N **STM**

Grubość materiału = 1,5 mm

CMP41H41/1MC	6441105	1000	1,32	8
CMP41H41/1,2MC	856211	1200	1,69	8
CMP41H41/1,5MC	856215	1500	2,11	8
CMP41H41/1,7MC	851117	1700	2,40	8
CMP41H41/2MC	6441205	2000	2,64	8
CMP41H41/2,2MC	851122	2200	3,11	8
CMP41H41/2,5MC	851125	2500	3,55	8
CMP41H41/3MC	6441305	3000	3,96	8
CMP41H41/3,5MC	851135	3500	4,73	8
CMP41H41/3,7MC	852137	3700	5,01	8
CMP41H41/6MC	6441605	6000	7,92	8

Zastosowanie:

Tworzenie trójkątnych konstrukcji na dach płaski.

Dodatkowe informacje:

- wykonanie w różnych długościach co znacząco poszerza możliwości montażowe
- „podwójne zagięcie” od otwartej strony przekroju ceownika, które zapewnia dodatkową wytrzymałość i sztywność elementu
- do montażu należy użyć śrub SGKFM10x20PV

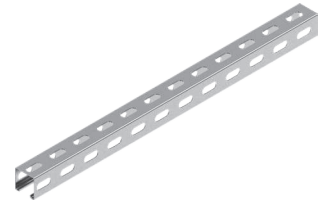
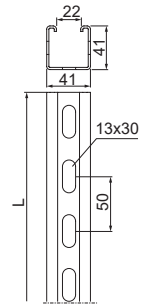

Łącznik **LC41H41MC** mat.: MC

symbol numer katalogowy waga 1 szt. [kg] ilość w opak. [szt.]

STM

Grubość materiału = 1,5 mm

LC41H41MC	6444115	0,30	50
-----------	---------	------	----

Zastosowanie:

Łączenie ceowników CM...41H41...MC.

Dodatkowe informacje:

- do montażu ceownika z łącznikiem należy użyć śrub SGFM10x20 lub SGKFM10x20
- perforacja w 3 bokach pozwala na uzyskanie różnych wariantów umieszczenia śrub
- do montażu należy użyć 6 kpl. SGKFM10x20PV

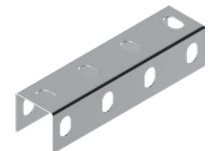
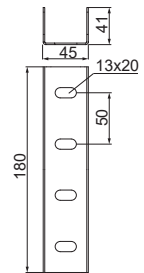

1 - Montaż konstrukcji DP-DNHBE-WZ z wykorzystaniem ceowników CMP41H41...MC

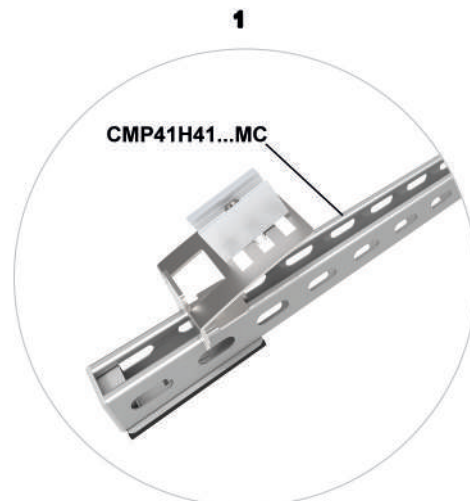
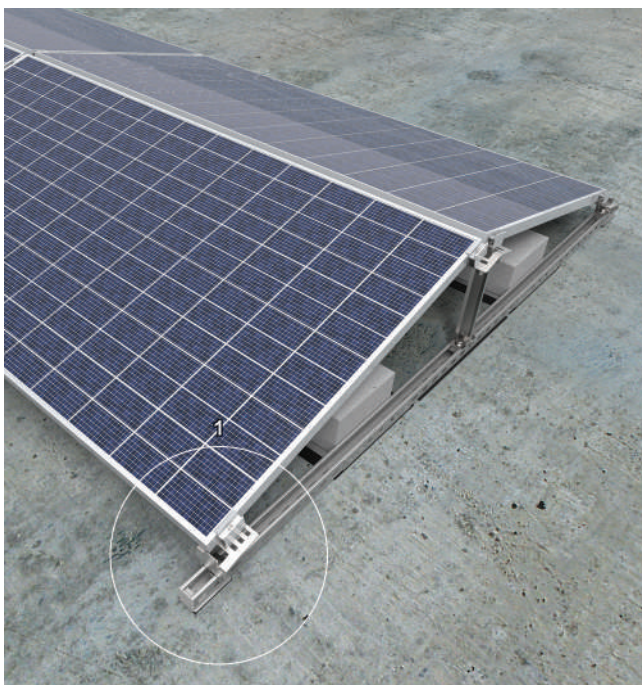

Symbol	Numer katalogowy	Wymiar L [mm]	Waga 1 szt. [kg]	Ilość w opak. [szt.]	STM
Grubość materiału = 2,0 mm					
CC55H50/0,6MC	895406	600	1,21	20	
CC55H50/0,7MC	895407	700	1,42	20	
CC55H50/1MC	6121105	1000	2,02	8	
CC55H50/1,35MC	895535	1350	2,71	8	
CC55H50/1,55MC	895525	1550	3,03	8	
CC55H50/2MC	6121205	2000	4,05	8	
CC55H50/2,6MC	895327	2600	5,22	8	
CC55H50/3MC	6121305	3000	6,09	4	

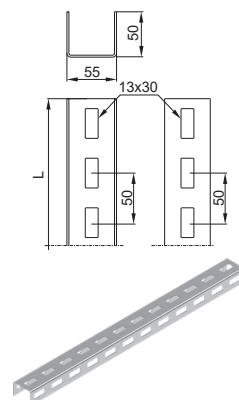

Zastosowanie:

Tworzenie trójkątnej konstrukcji na dach płaski.

Dodatkowe informacje:

- szybkie tworzenie konstrukcji trójkątnej na dachach płaskich
- do montażu należy użyć śrub SGKFM10x20PV lub SMM10x70F + PP10F

Symbol	Numer katalogowy	Wymiar L [mm]	Waga 1 szt. [kg]	Ilość w opak. [szt.]	STM
Grubość materiału = 1,5 mm					
CP50H35/0,25MC	895625	250	0,28	1	
CP50H35/0,3MC	895603	300	0,33	1	
CP50H35/0,35MC	895635	350	0,39	1	
CP50H35/0,45MC	895604	450	0,49	1	
CP50H35/0,55MC	895605	550	0,60	1	
CP50H35/1,3MC	895613	1300	1,43	1	
CP50H35/1,5MC	895615	1500	1,62	1	

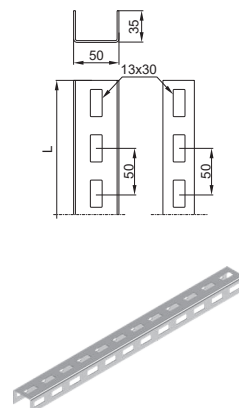

Zastosowanie:

Tworzenie trójkątnej konstrukcji na dach płaski.

Dodatkowe informacje:

- do montażu należy użyć śrub SGKFM10x20PV lub SMM10x70F + PP10F

A - Montaż konstrukcji DP-DTVKN z wykorzystaniem ceowników CC50H35...MC i CC55H50...MC

B - Montaż konstrukcji DP-DTAVKN z wykorzystaniem kątowników KT...A

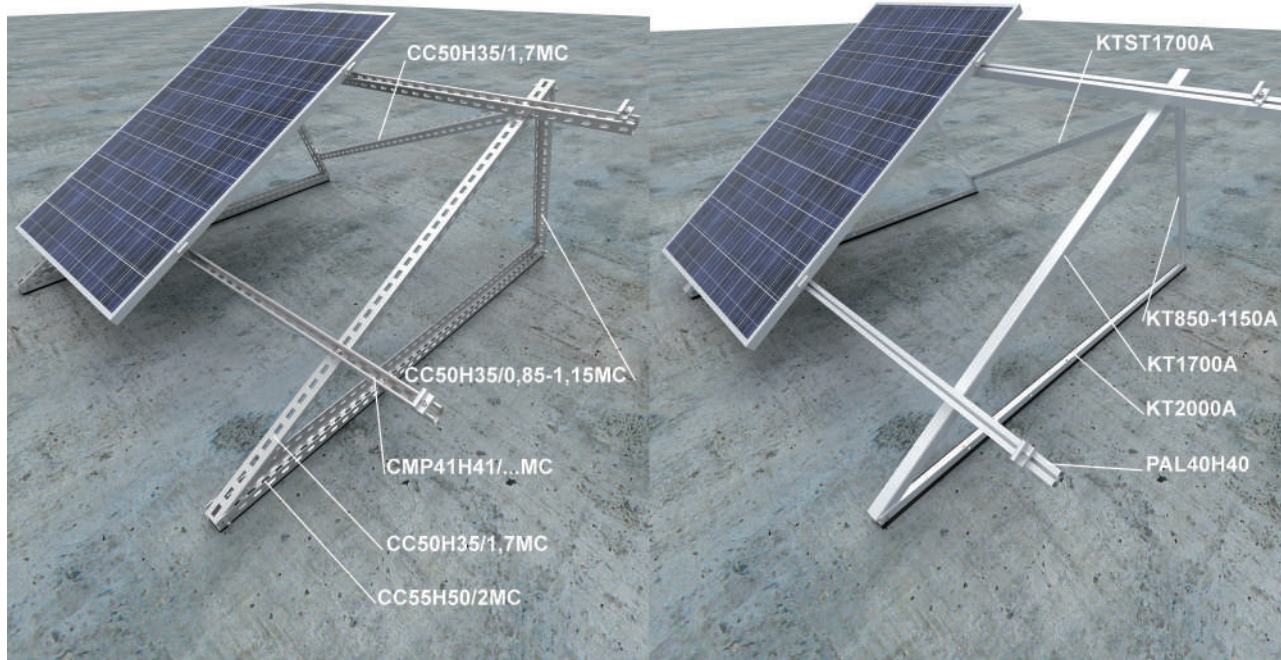

Ceownik wzmacniony CC50H35...MC mat.: MC

symbol	numer katalogowy	wymiar L [mm]	waga 1 szt. [kg]	ilość w opak. [szt.]
--------	------------------	---------------	------------------	----------------------

STM

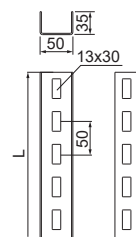

Grubość materiału = 2,0 mm

CC50H35/0,85MC	895385	850	1,48	1
CC50H35/1,0MC	895335	1000	1,75	1
CC50H35/1,15MC	895325	1150	2,01	1
CC50H35/1,35MC	895336	1350	2,36	1
CC50H35/1,55MC	895365	1550	2,70	1
CC50H35/1,7MC	895375	1700	2,97	1
CC50H35/2,2MC	895322	2200	3,85	1
CC50H35/3,3MC	895333	3300	5,77	1

Zastosowanie:

Tworzenie trójkątnej konstrukcji na dach płaski.

Dodatkowe informacje:

– do montażu należy użyć śrub SGKFM10x20PV lub SMM10x70F + PP10F



Łącznik ceownika LCCW50H35MC mat.: MC

symbol	numer katalogowy	waga 1 szt. [kg]	ilość w opak. [szt.]
--------	------------------	------------------	----------------------

STM

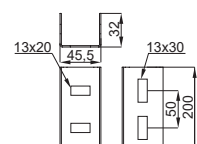

Grubość materiału = 2,0 mm

LCCW50H35MC	620415	0,26	50
-------------	--------	------	----

Zastosowanie:

Łączenie profili.

Dodatkowe informacje:

– perforacja w 3 bokach pozwala na uzyskanie różnych wariantów umieszczenia śrub
– do montażu należy użyć 6 kpl. SGKFM10x20PV

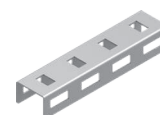

Ceownik CCS50H35/...MC mat.: MC

symbol	numer katalogowy	wymiar L [mm]	waga 1 szt. [kg]	ilość w opak. [szt.]
--------	------------------	---------------	------------------	----------------------

ST

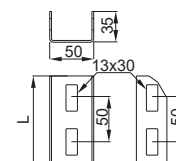

Grubość materiału = 2,0 mm

CCS50H35/1,3MC	895413	1300	2,00	1
CCS50H35/1,4MC	895414	1400	2,08	1

Zastosowanie:

Tworzenie trójkątnej konstrukcji na dach płaski.

Dodatkowe informacje:

– do montażu należy użyć śrub SGKFM10x20PV

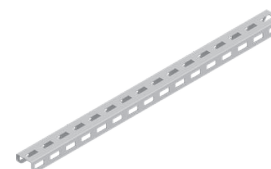

A - Montaż konstrukcji DP-DTVKN z wykorzystaniem ceowników CC50H35...MC i CC55H50...MC
B - Montaż konstrukcji DP-DTAVKN z wykorzystaniem kątowników KT...A

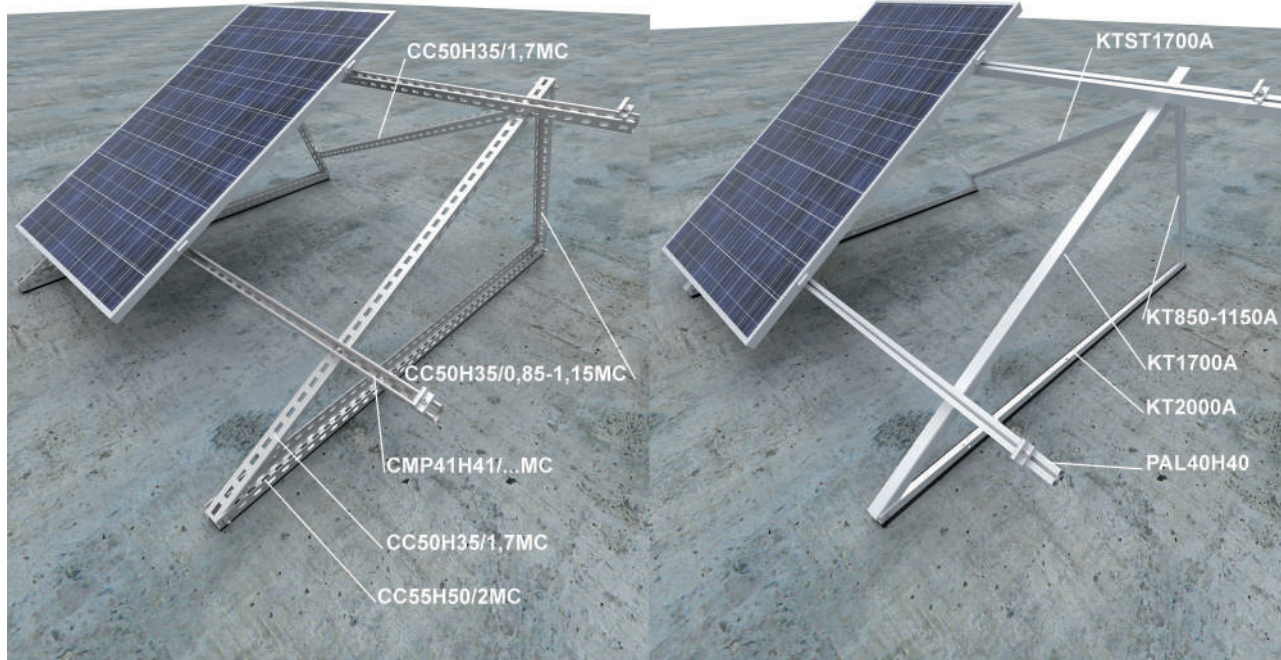

Kątownik aluminiowy		KT...A	mat.: A		
symbol	numer katalogowy	wymiar L [mm]	waga 1 szt. [kg]	ilość w opak. [szt.]	ST
Grubość materiału = 3,0 mm					
KT850A	898085	850	1,53	1	
KT1000A	898099	1000	1,80	1	
KT1150A	898115	1150	2,01	1	
KT1700A	898170	1700	3,06	1	
KT2000A	898210	2000	3,60	1	
KTST1700A	898175	1700	3,06	1	

Zastosowanie:

Tworzenie trójkątnych konstrukcji pod panele PV.

Dodatkowe informacje:

- otworowanie dopasowane do różnych rozmiarów paneli, umożliwiające montaż w wyznaczonych strefach montażowych na ramie paneli
- do montażu należy użyć śrub SSZ10x20E oraz nakrętek NKZM10E

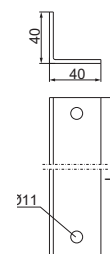

A - Montaż konstrukcji DP-DTVKN z wykorzystaniem ceowników CC50H35...MC i CC55H50...MC
 B - Montaż konstrukcji DP-DTAVKN z wykorzystaniem kątowników KT...A

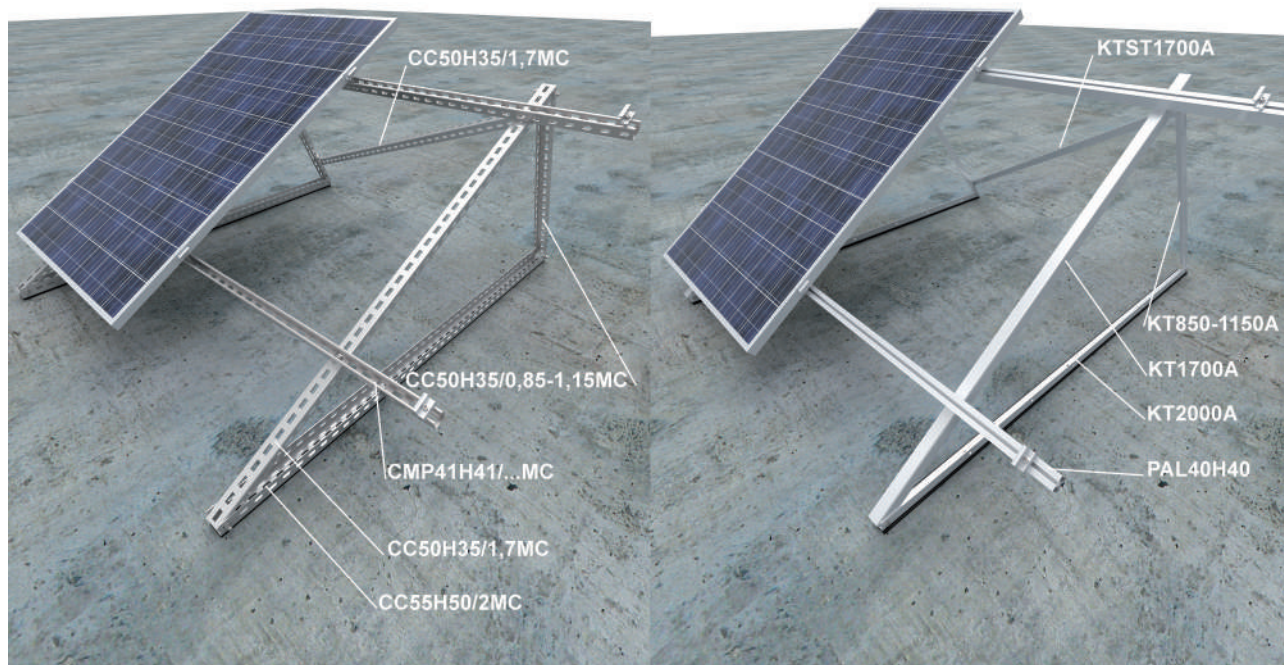

Konstrukcje do montażu paneli fotowoltaicznych - elementy nośne

Podstawa montażowa	PCS70	mat.: F		
symbol	numer katalogowy	waga 1 szt. [kg]	ilość w opak. [szt.]	ST
PCS70	751217	1,81	5	

Zastosowanie:

Montaż pionowego profilu CT70H50... oraz CWT70H50... jako słupa podporowego konstrukcji do śruby gruntowej GSW76x...N.

Dodatkowe informacje:

- specjalny kształt profilu zwiększający jego wytrzymałość
- otwory w podstawie umożliwiające regulację położenia podczas montażu
- do montażu do śruby gruntowej należy użyć 4 kpl. SGKFM10x30
- do montażu ceownika należy użyć 6 kpl. SGKFM10x20PV

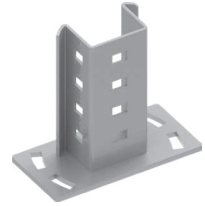
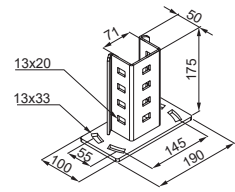

Podstawa montażowa	PCS100	mat.: F		
symbol	numer katalogowy	waga 1 szt. [kg]	ilość w opak. [szt.]	ST
PCS100	751216	2,17	5	

Zastosowanie:

Montaż pionowego profilu CWE100H50... jako słupa podporowego konstrukcji do śruby gruntowej GSW76x...N.

Dodatkowe informacje:

- specjalny kształt profilu zwiększający jego wytrzymałość
- otwory w podstawie umożliwiające regulację położenia podczas montażu
- do montażu do śruby gruntowej należy użyć 4 kpl. SGKFM10x30
- do montażu ceownika należy użyć 6 kpl. SGKFM10x20PV

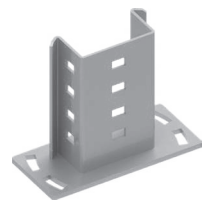
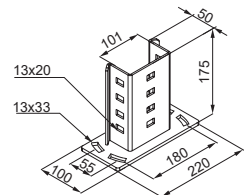

Montaż podstaw PCS... do podłoża przy użyciu śrub do gruntu GSW...N

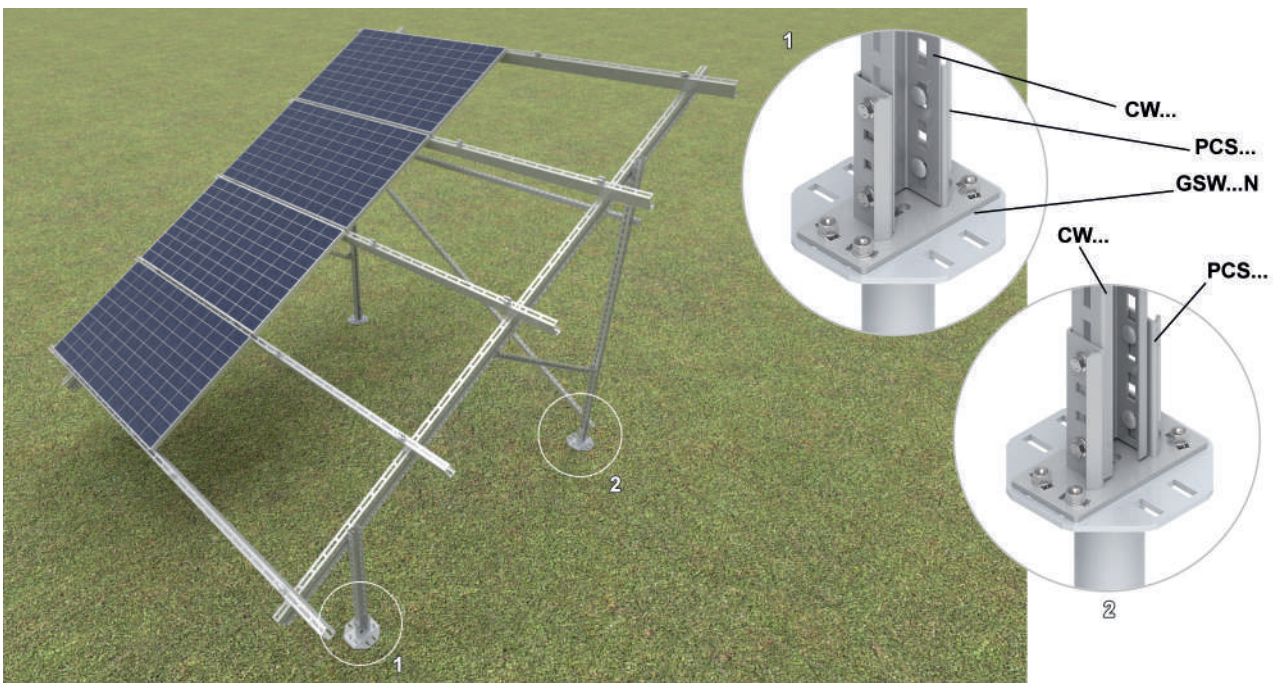

Śruba do gruntu **GSW76x...N** mat.: F

symbol	numer katalogowy	wymiar L [mm]	waga 1 szt. [kg]	ilość w opak. [szt.]
GSW76x1600N	897716	1600	11,00	1
GSW76x2200N	897722	2200	12,90	1

ST

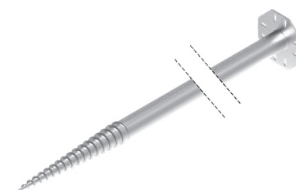
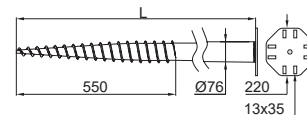

Zastosowanie:

Kotwienie do gruntu konstrukcji pod panele fotowoltaiczne.

Dodatkowe informacje:

- podłużna perforacja umożliwia montaż śruby z podstawami PCS70 lub PCS100
- montaż małych i średnich instalacji wolnostojących bez konieczności użycia kafara
- zwiększenie nośności (zagęszczanie) gruntu przy wkręcaniu śruby
- wykonanie w ocynku zanurzeniowym zapewnia bardzo wysoką odporność antykorozyjną
- do montażu do śruby gruntowej należy użyć 4 kpl. SGKFM10x30

Podstawa **PSF70x50MC** mat.: MC

symbol	numer katalogowy	waga 1 szt. [kg]	ilość w opak. [szt.]
Grubość materiału = 3,0 mm			
PSF70x50MC	7141285	0,95	10

N STM

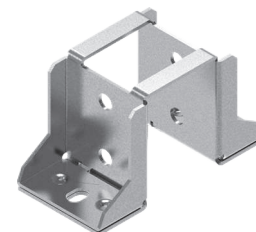
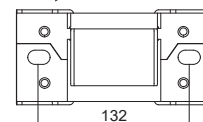
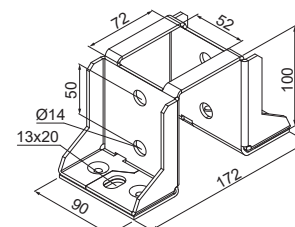

Zastosowanie:

Tworzenie konstrukcji nośnych.

Dodatkowe informacje:

- montaż pionowego profilu CT70H50... oraz CWT70H50... jako słupa podporowego konstrukcji do podłoża betonowego

Montaż podstaw PCS... do podłoża przy użyciu śrub do gruntu GSW...N

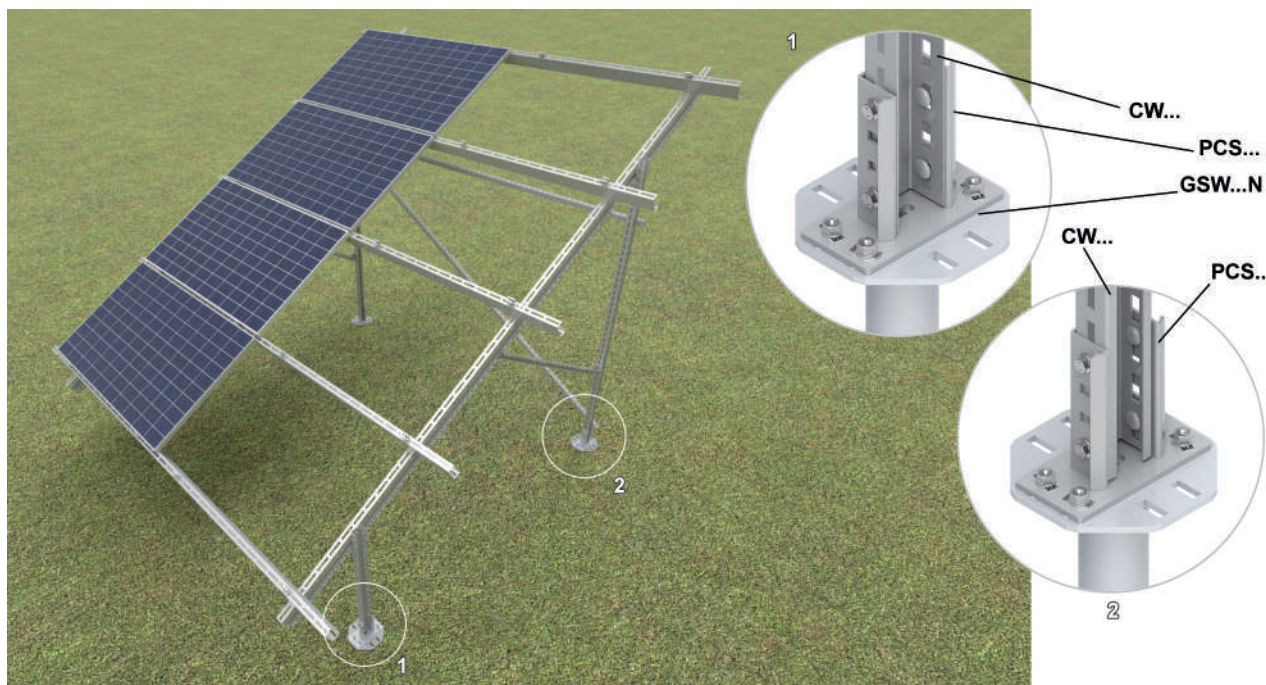

Konstrukcje do montażu paneli fotowoltaicznych - elementy nośne

Podstawa montażowa	PCB70	mat.: F		
symbol	numer katalogowy	waga 1 szt. [kg]	ilość w opak. [szt.]	
PCB70	751218	4,32	5	



Zastosowanie:

Montaż pionowego profilu CT70H50... oraz CWT70H50... jako słupa podporowego konstrukcji do podłoża betonowego.

Dodatkowe informacje:

- specjalny kształt profilu zwiększający jego wytrzymałość
- otwory w podstawie umożliwiające regulację położenia podczas montażu
- gęsta perforacja w części pionowej umożliwia regulację wysokości montażu słupa podporowego
- duża stabilność mocowania dzięki powiększonej płaszczyźnie podstawy
- do montażu do podłoża betonowego należy użyć 4 kotwy PSRM10x90F
- do montażu ceownika należy użyć 6 kpl. SGKFM10x20PV

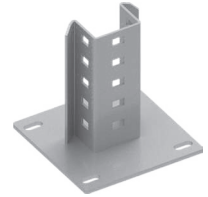
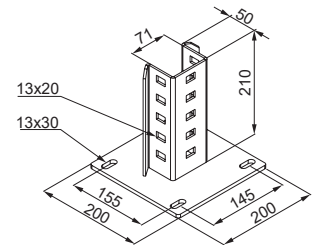

Podstawa montażowa	PCB100	mat.: F		
symbol	numer katalogowy	waga 1 szt. [kg]	ilość w opak. [szt.]	
PCB100	751219	4,87	5	



Zastosowanie:

Montaż pionowego profilu CWE100H50 jako słupa podporowego konstrukcji do podłoża betonowego.

Dodatkowe informacje:

- specjalny kształt profilu zwiększający jego wytrzymałość
- otwory w podstawie umożliwiające regulację położenia podczas montażu
- gęsta perforacja w części pionowej umożliwia regulację wysokości montażu słupa podporowego
- duża stabilność mocowania dzięki powiększonej płaszczyźnie podstawy
- do montażu do podłoża betonowego należy użyć 4 kotwy PSRM10x90F
- do montażu ceownika należy użyć 6 kpl. SGKFM10x20PV

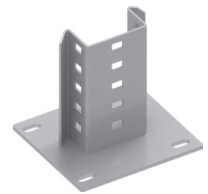
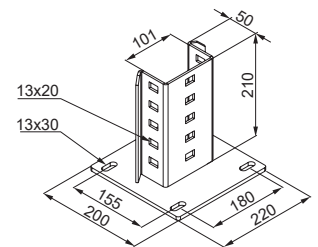

1 - Montaż podstawy PCB70 do fundamentu betonowego

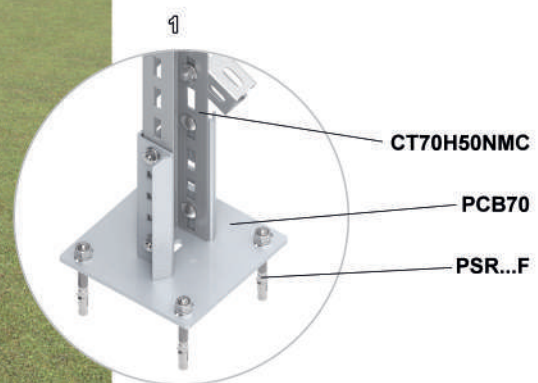
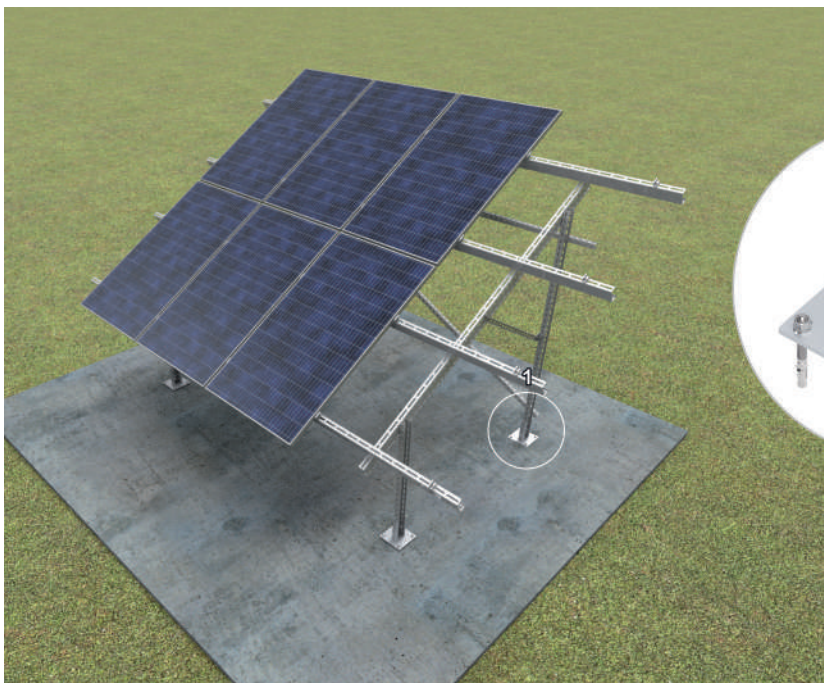

Łącznik ceownika	LC...70NMC	mat.: MC		
symbol	numer katalogowy	waga 1 szt. [kg]	ilość w opak. [szt.]	
LCJ70NMC	850252	0,18	30	STM
LCD70NMC	850155	0,25	30	

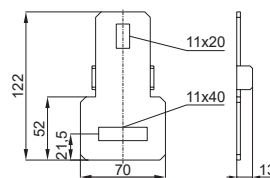

Zastosowanie:

Połączenie stężeń z ceowników CMP... z pionowymi słupami podporowymi konstrukcji wolnostojących dwupodporowych CT70H50...NMC, CBT70H50...MC lub CWT70H50...NMC, CWBT70H50...MC.

Dodatkowe informacje:

- podłużna perforacja umożliwiająca montaż elementu do słupów podporowych w odpowiednim położeniu
- zmodyfikowane zagięcia zapewniają wysoką wytrzymałość i stabilny montaż
- do montażu należy użyć 2 kpl. SGKFM10x20PV

Łącznik ceownika	LCD100NMC	mat.: MC		
symbol	numer katalogowy	waga 1 szt. [kg]	ilość w opak. [szt.]	
Grubość materiału = 3,0 mm				
LCD100NMC	850154	0,29	20	STM

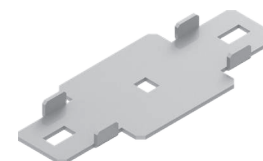
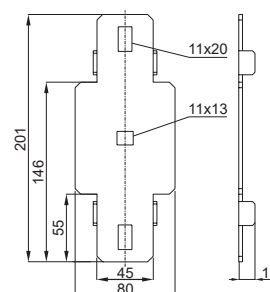

Zastosowanie:

Połączenie stężeń z ceowników CMP... z pionowymi słupami podporowymi konstrukcji wolnostojących dwupodporowych CT70H50...NMC, CBT70H50...MC lub CWT70H50...NMC, CWBT70H50...MC.

Dodatkowe informacje:

- podłużna perforacja umożliwiająca montaż elementu do słupów podporowych w odpowiednim położeniu
- zmodyfikowane zagięcia zapewniają wysoką wytrzymałość i stabilny montaż
- do montażu należy użyć 3 kpl. SGKFM10x20PV

Montaż łącznika LC...70NMC z ceownikami CWT70H50...NMC

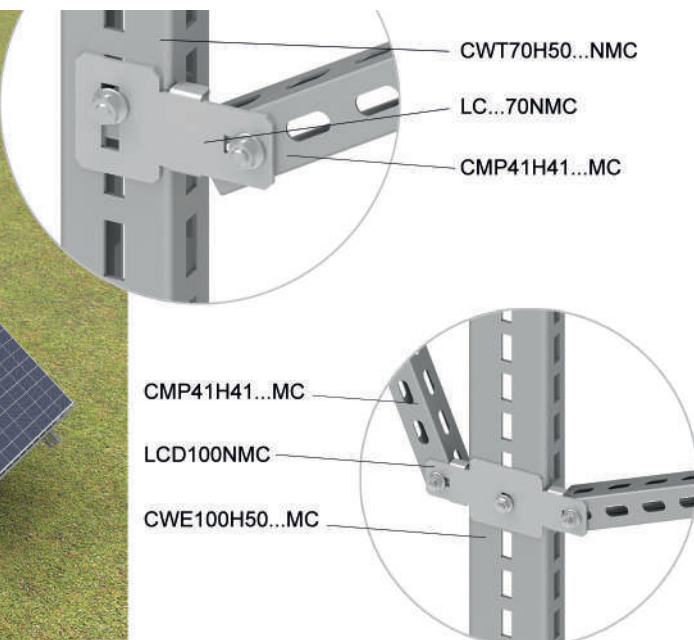
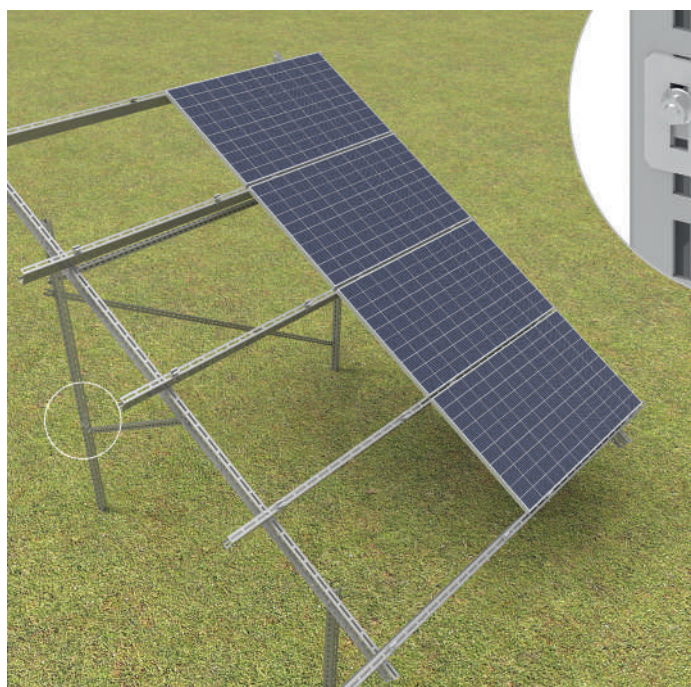

Łącznik	SPV	mat.: E	
symbol	numer katalogowy	waga 1 szt. [kg]	ilość w opak. [szt.]
SPV	864205	0,03	100

N **ST**

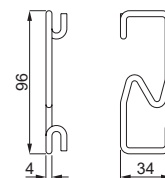

Zastosowanie:

Zabezpieczenie przed wypadnięciem kabli prowadzonych wewnątrz ceownika CWC100H50...MC lub CWC100H50...NMC.

Dodatkowe informacje:

- bardzo szybki montaż i demontaż spinki, umożliwiający dołożenie kabli w dowolnym momencie
- okrągły przekrój spinki chroni kable przed uszkodzeniem
- niska waga umożliwiającą przenoszenie dużej liczby sztuk przez jednego instalatora
- możliwość zamontowania w dowolnym miejscu w profilu



Montaż spinki SPV z ceownikiem CWC100H50...MC lub CWC100H50...NMC

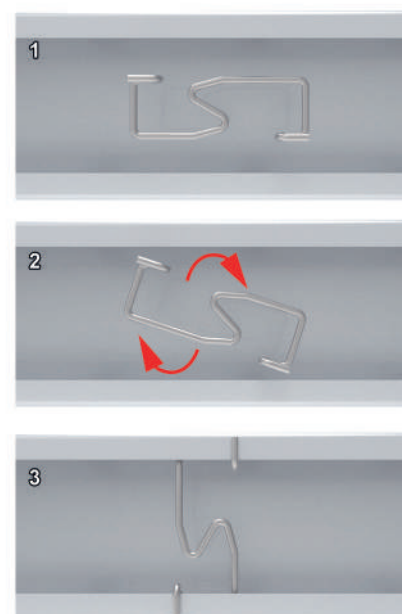
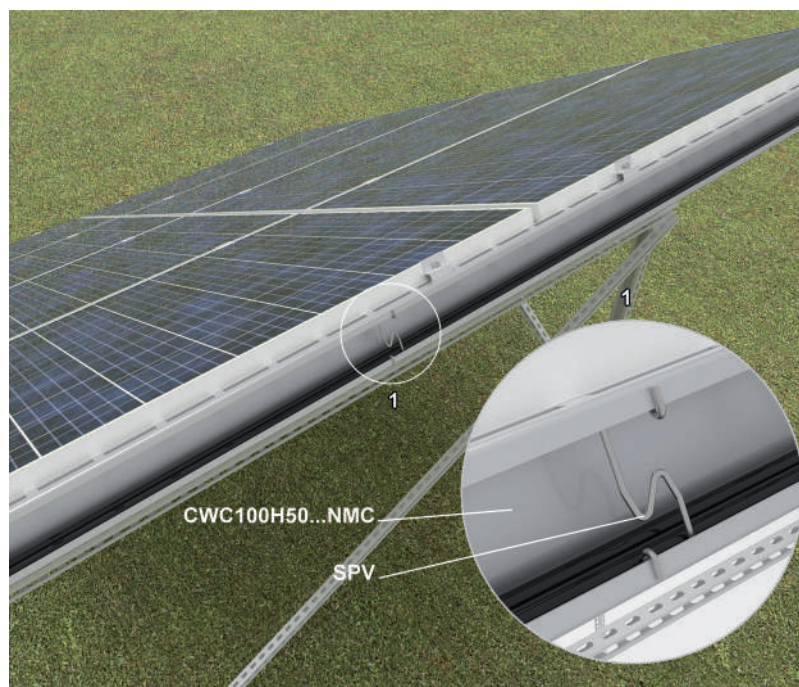

Łącznik profilu	LBDFEMC	mat.: MC		
symbol	numer katalogowy	waga 1 szt. [kg]	ilość w opak. [szt.]	
Grubość materiału = 4,0 mm				
LBDFEMC	852003	1,25	1	

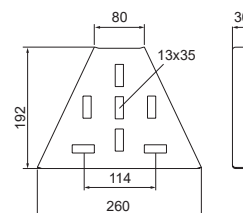

Zastosowanie:

Połączenie profili BDFCH120/...NMC ze słupami podporowymi w konstrukcjach wolnostojących W-Z.

Dodatkowe informacje:

- podłużna perforacja umożliwia montaż elementu do słupów podporowych w odpowiednim położeniu
- zmodyfikowane zagięcia zapewniają wysoką wytrzymałość i stabilny montaż
- do montażu należy użyć 3 kpl. SGKFM10x20PV

1 - Montaż łącznika profilu LBDFEMC

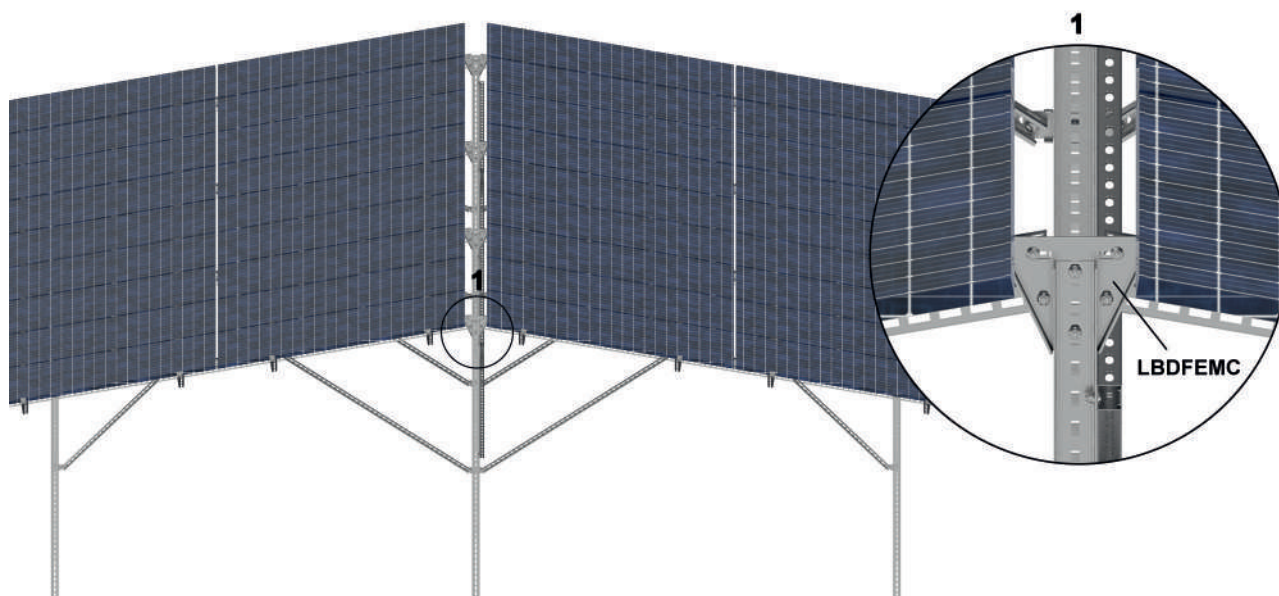

Stalowa płyta mocująca na dach SPM1 mat.: MC opcja: E płaski

symbol numer katalogowy waga 1 szt. [kg] ilość w opak. [szt.]

N STM

Grubość materiału = 2,0 mm

SPM1	858023	0,80	10
------	--------	------	----

Zastosowanie:

Montaż do dachu płaskiego pokrytego papą lub membraną.

Dodatkowe informacje:

- bezinwazyjny montaż do dachu pokrytego papą lub membraną
- geometria oraz nośność dopasowana do konstrukcji BAKS
- niska waga, która nie powoduje nadmiernego obciążania dachu
- komplet zawiera podkładkę powiększoną, podkładkę sprężystą i nakrętkę ze stali nierdzewnej
- trzpień gwintowany M8x30 na stałe przytwierdzony do blachy (na zamówienie w przypadku większych ilości istnieje możliwość wyprodukowania SPM z dłuższym trzpieniem)
- uwaga!

minimalna wielkość lat dla płyt mocujących SPM1:

- dla papy: 500 x 1000 mm
- membrana: 300 x 700 mm
- uwaga!

Instrukcja montażu płyty na dach płaski znajdują się na stronie www.baks.com.pl

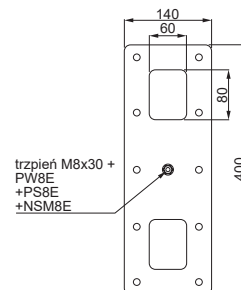

Stalowa płyta mocująca na dach SPM2 mat.: MC opcja: E płaski

symbol numer katalogowy waga 1 szt. [kg] ilość w opak. [szt.]

N STM

Grubość materiału = 2,0 mm

SPM2	858024	1,50	10
------	--------	------	----

Zastosowanie:

Montaż do dachu płaskiego pokrytego papą lub membraną.

Dodatkowe informacje:

- bezinwazyjny montaż do dachu pokrytego papą lub membraną
- geometria oraz nośność dopasowana do konstrukcji BAKS
- niska waga, która nie powoduje nadmiernego obciążania dachu
- komplet zawiera podkładkę powiększoną, podkładkę sprężystą i nakrętkę ze stali nierdzewnej
- trzpień gwintowany M8x30 na stałe przytwierdzony do blachy (na zamówienie w przypadku większych ilości istnieje możliwość wyprodukowania SPM z dłuższym trzpieniem)
- uwaga!

minimalna wielkość lat dla płyt mocujących SPM2:

- dla papy: 500 x 1200 mm
- membrana: 300 x 1000 mm
- uwaga!

Instrukcja montażu płyty na dach płaski znajdują się na stronie www.baks.com.pl

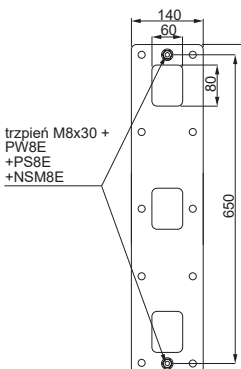

Montaż stalowej płyty SPM2 na płaskim dachu pokrytym papą

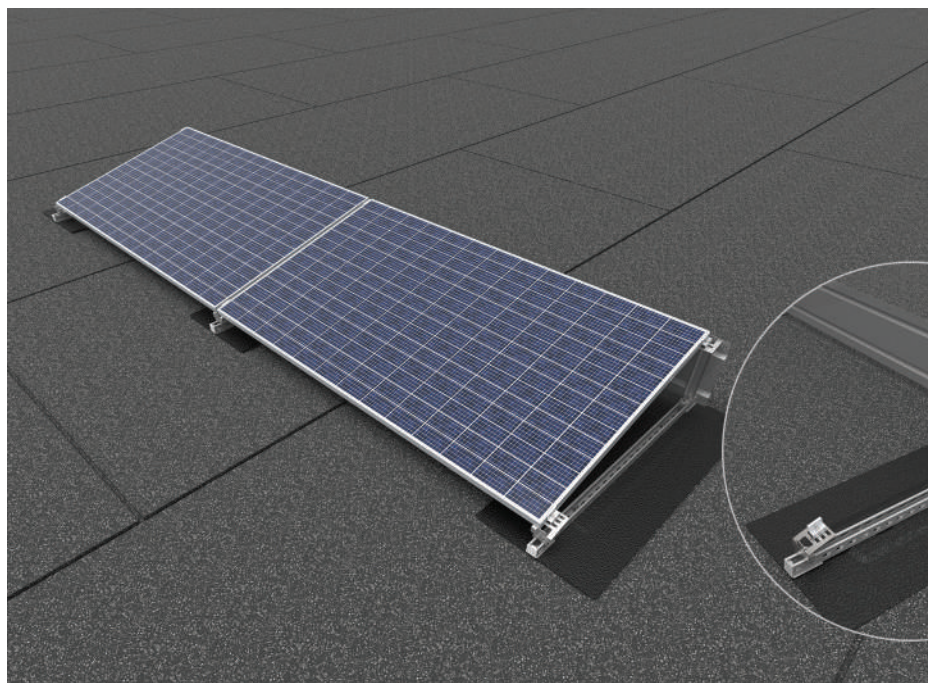

Instrukcja montażu płyty mocującej SPM2 do papy

Uwaga!

Wymagania papy jaką należy użyć:

- 1) EN 12310-1 (wytrzymałość na rozdzieranie) – min. 145N
- 2) EN 12311-1 (wytrzymałość na rozciąganie) – min. 290N/50 mm
- 3) EN 12316-1 (wytrzymałość złączy na oddzieranie) – min. 120N/50 mm
- 4) EN 12317-1 (wytrzymałość złączy na ścinanie) – min. 490N/50 mm

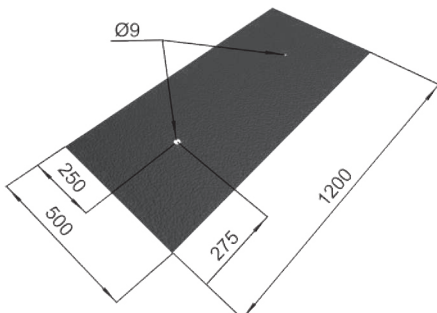

1. Przed rozpoczęciem montażu płyty SPM2, wycinamy papę o wymiarach minimalnych 500 x 1200 mm, następnie wycinamy otwory w miejscach śrub o średnicy $\varnothing 9$ mm, na koniec zaokrąglamy rogi papy

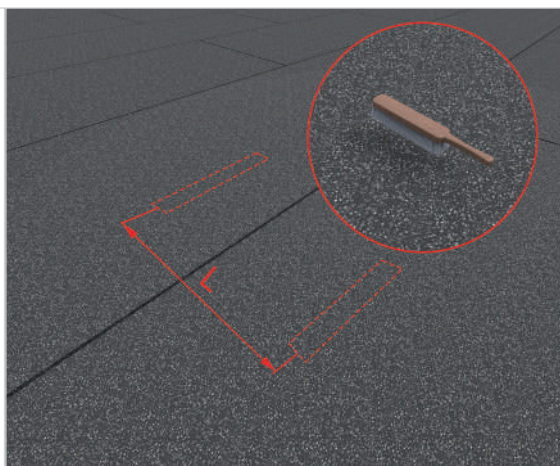

2. Odmierzamy odległości między płytami SPM2, zaznaczamy usytuowania płyt SPM2, a następnie za pomocą szczotki drucianej czyścimy powierzchnię 500 x 1200 mm papy, znajdującej się na dachu

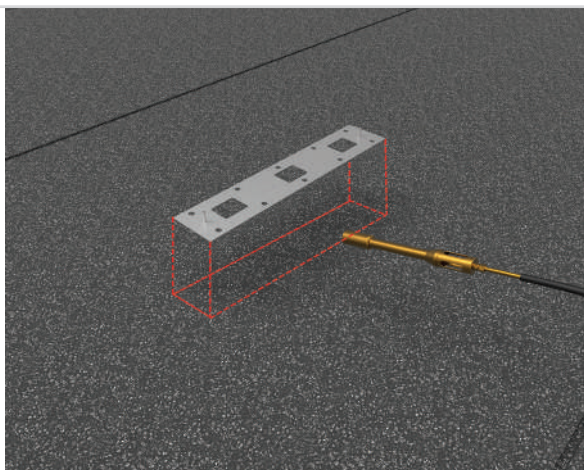

3. Na wyznaczonym miejscu rozgrzewamy powierzchnię o wymiarach płyty lub nieznacznie większym

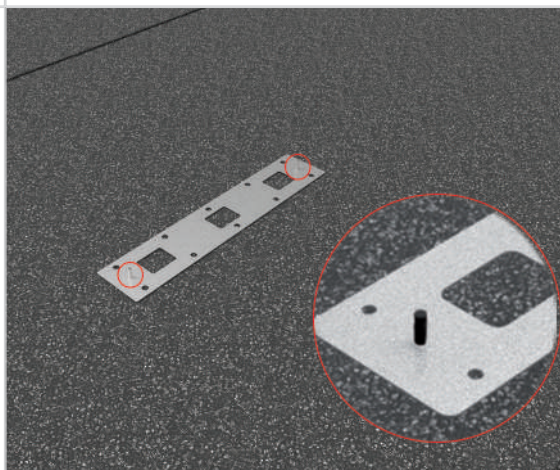

4. Płytę SPM2 układamy w miejscach rozgrzanych, dociskamy do przygotowanej powierzchni, wystające gwinty zabezpieczamy nakładką ochronną NOP50

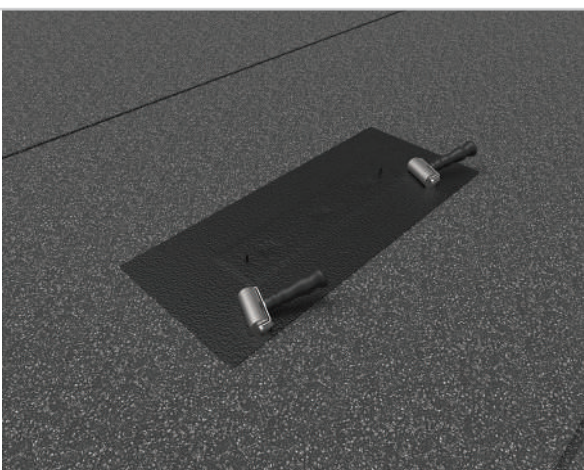

5. Rozgrzewając przygotowana papę, przykrywamy nią płytę, a następnie dociskamy za pomocą wałka dekarzkiego w miejscach otworów
6. Rozgrzewamy bok papy i powierzchnię i równocześnie dociskamy papę wałkiem dekarzkiem, czynność powtarzamy dla każdego boku do pełnego przytwierdzenia płyty do poczycia dachowego

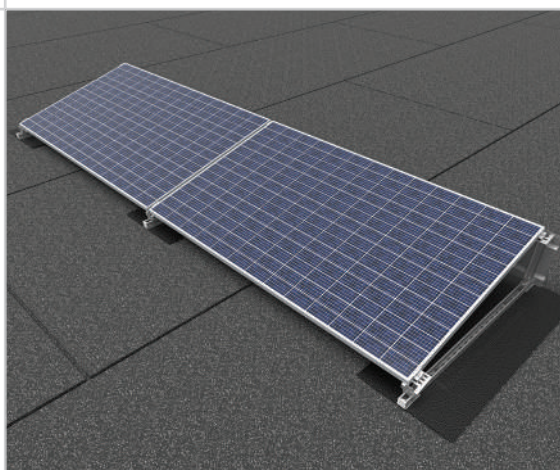

7. Poprawnie zamontowana konstrukcja przy pomocy płyty SPM2 oraz systemu montażowego DP-DNHWE

Instrukcja montażu płyty mocującej SPM2 do membrany
Uwaga!

Wymagana membrana PVC, ECB, EPO min 1,2 mm gr. :

- 1) EN 12310-2 (wytrzymałość na rozdzieranie) – min. 105N
- 2) EN 12311-2 (wytrzymałość na rozciąganie) – min. 505N/50 mm
- 3) EN 12316-2 (wytrzymałość złączy na oddzieranie) – min. 145N/50 mm
- 4) EN 12317-2 (wytrzymałość złączy na ścinanie) – min. 445N/50 mm

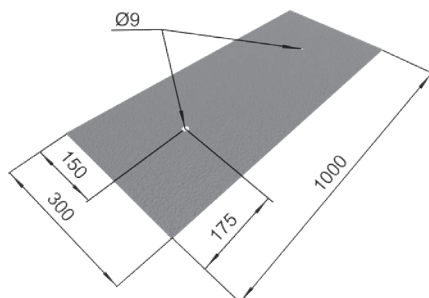

1. Przed rozpoczęciem montażu płyty SPM2, wycinamy membranę o wymiarach minimalnych 300 x 1000 mm, następnie wycinamy otwory w miejscach śrub o średnicy $\varnothing 9$ mm, na koniec zaokrąglamy rogi membrany

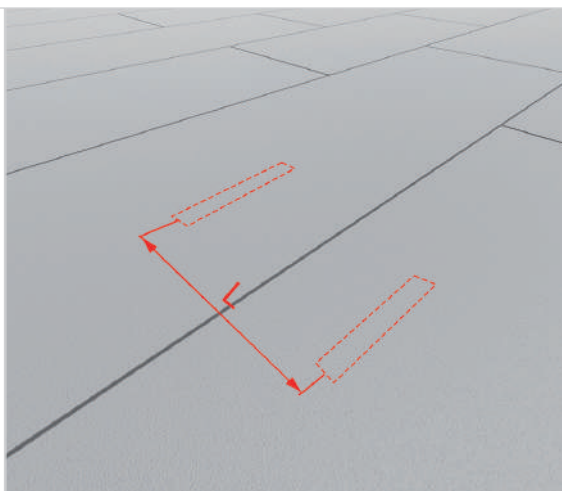

2. Odmierzamy odległości między płytami SPM2, następnie zaznaczamy usytuowania płyt SPM2

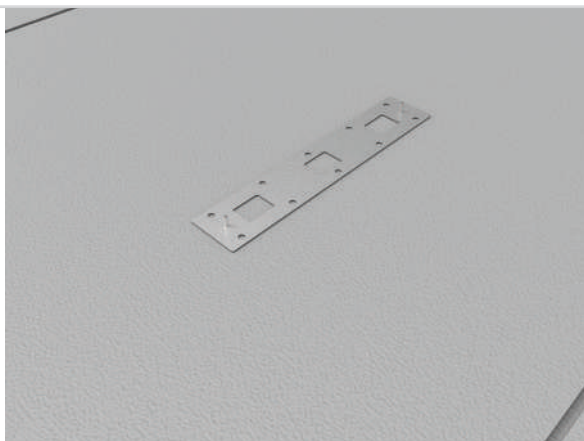

3. Płytę SPM2, umieszczamy na wyznaczonym miejscu

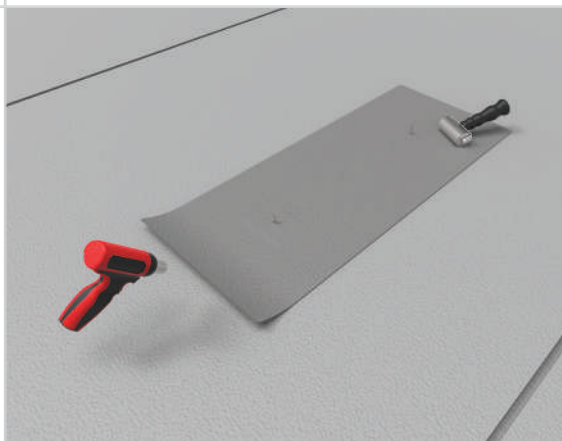

4. Płytę SPM2 przykrywamy przygotowaną membranę i rozpoczynamy montaż za pomocą zgrzewarki ręcznej. Początkowo zgrzewamy otwór 60 x 80 mm, po odpowiednim rozgrzaniu dociskamy membranę za pomocą wałka dekarzkiego. Czynność powtarzamy dla pozostałych otworów

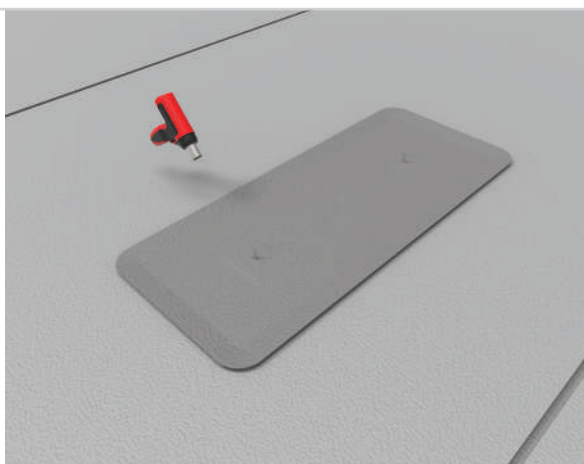

5. Po zgrzaniu otworów należy zgrzać wszystkie boki dookoła płyty SPM2

6. Zgrzana płyta SPM2 do membrany stanowi podstawę do konstrukcji pod instalacje fotowoltaiczne

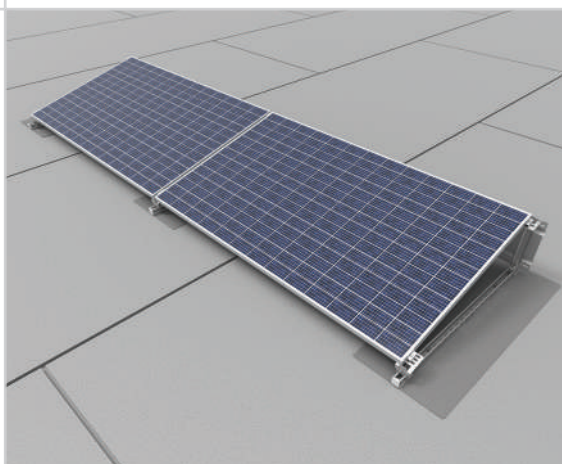

7. Poprawnie zamontowana konstrukcja przy pomocy płyty SPM2 oraz systemu montażowego DP-DNHWE

Stalowa płyta mocująca na dach płaski SPM3 mat.: MC opcja: E

symbol numer katalogowy waga 1 szt. [kg] ilość w opak. [szt.]

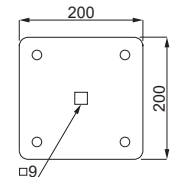

Grubość materiału = 2,0 mm

SPM3	858025	0,80	10
------	--------	------	----

Zastosowanie:

Montaż do dachu płaskiego pokrytego papą lub membraną.

Dodatkowe informacje:

- bezinwazyjny montaż do dachu pokrytego papą lub membraną
- geometria oraz nośność dopasowana do konstrukcji BAKS
- niska waga, która nie powoduje nadmiernego obciążania dachu
- do montażu należy użyć SGK8x30E + PW8E
- uwaga!

minimalna wielkość łat dla płyt mocujących SPM3:

- membrana: 350 x 350 mm

Łącznik LCCNMC mat.: MC

symbol numer katalogowy waga 1 szt. [kg] ilość w opak. [szt.]

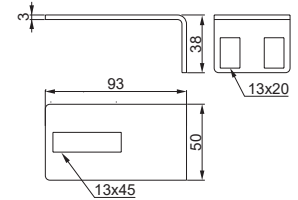

Grubość materiału = 3,0 mm

LCCNMC	858022	0,08	50
--------	--------	------	----

Zastosowanie:

Montaż ceowników CWC...MC do profili BDF...MC, gdy miejsce montażu nie pokrywa się z fabryczną perforacją.

Dodatkowe informacje:

- podłużna perforacja umożliwia montaż elementu do słupów podporowych w odpowiednim położeniu
- do montażu należy użyć 3 kpl. SGKFM10x20PV
- umożliwia montaż bez konieczności wiercenia

Montaż stalowej płyty SPM3 na płaskim dachu pokrytym membraną

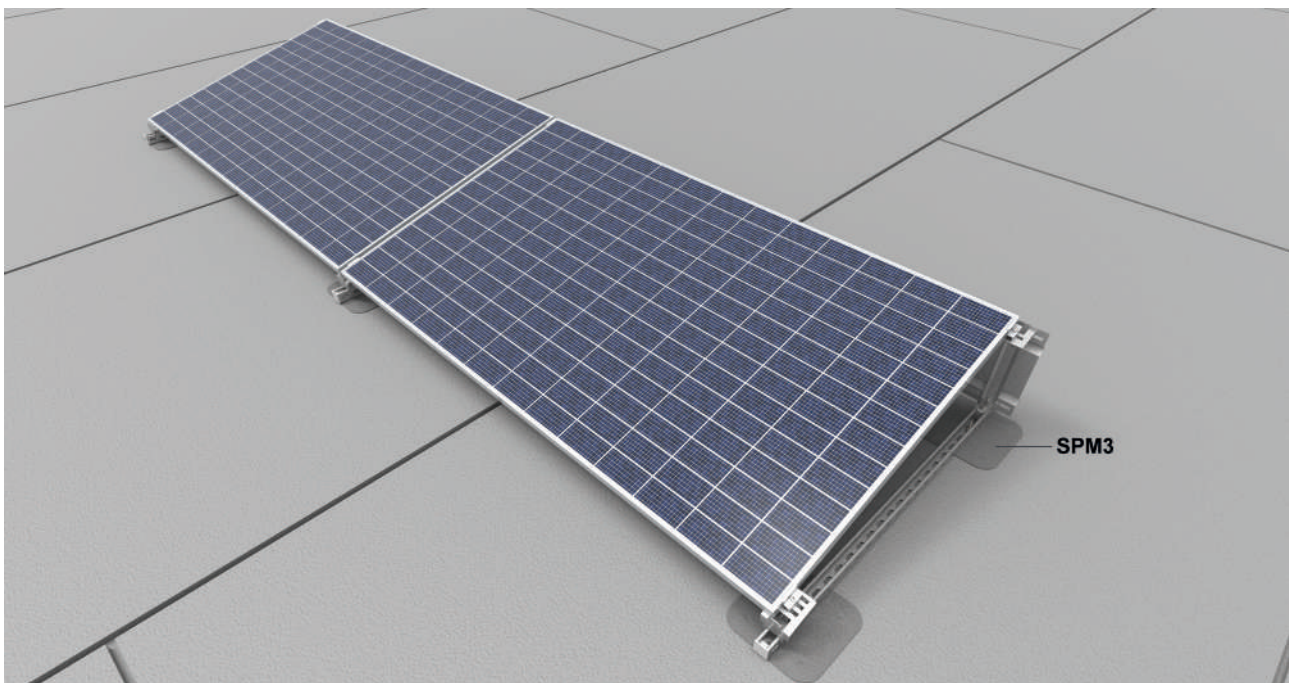

Instrukcja montażu płyty mocującej SPM3 do membrany

Uwaga!

Wymagana membrana PVC, ECB, EPO min 1,2 mm gr. :

- 1) EN 12310-2 (wytrzymałość na rozdzieranie) – min. 105N
- 2) EN 12311-2 (wytrzymałość na rozciąganie) – min. 505N/50 mm
- 3) EN 12316-2 (wytrzymałość złączy na oddzieranie) – min. 145N/50 mm
- 4) EN 12317-2 (wytrzymałość złączy na ścinanie) – min. 445N/50 mm

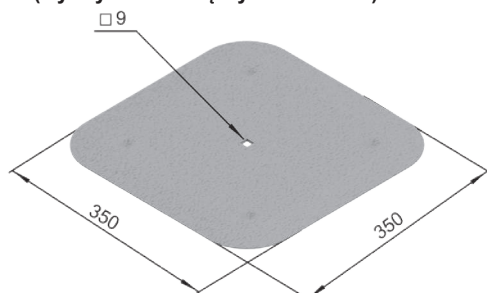

1. Przed rozpoczęciem montażu płyty SPM3, wycinamy membranę o wymiarach minimalnych 350 x 350 mm, następnie wycinamy otwór w miejscu śruby o średnicy $\varnothing 9$ mm, na koniec zaokrąglamy rogi membrany

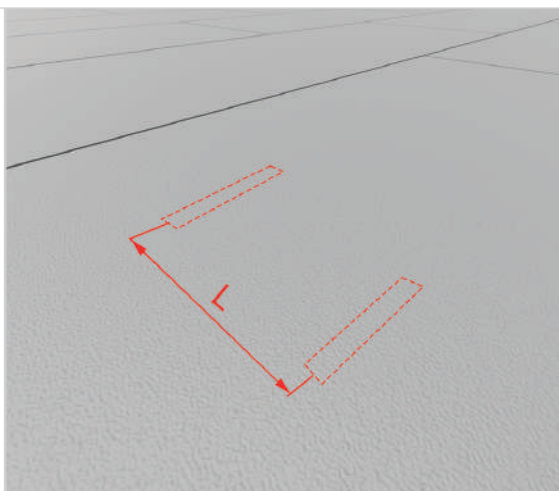

2. Odmierzamy odległości między płytami SPM3, następnie zaznaczamy usytuowania płyt SPM3

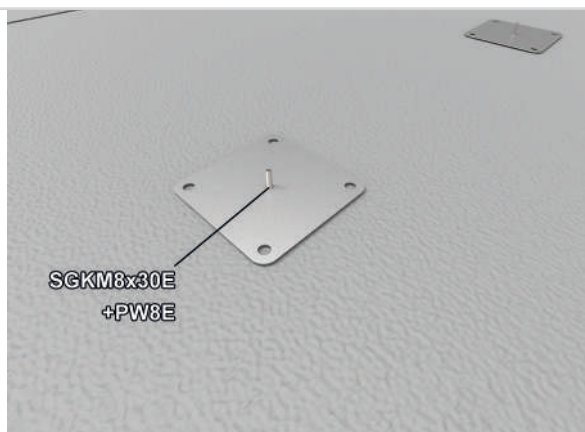

3. Płytę SPM3, umieszczamy na wyznaczonym miejscu (do montażu należy użyć SGKM8x30E + PW8E)

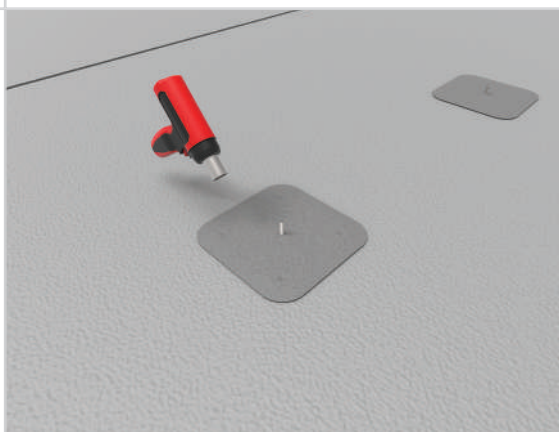

4. Płytę SPM3 przykrywamy przygotowaną membraną i rozpoczynamy montaż za pomocą zgrzewarki ręcznej. Po zgrzaniu otworów należy zgrzać wszystkie boki dookoła płyty SPM3
5. Zgrzana płyta SPM3 do membrany stanowi podstawę do konstrukcji pod instalacje fotowoltaiczne

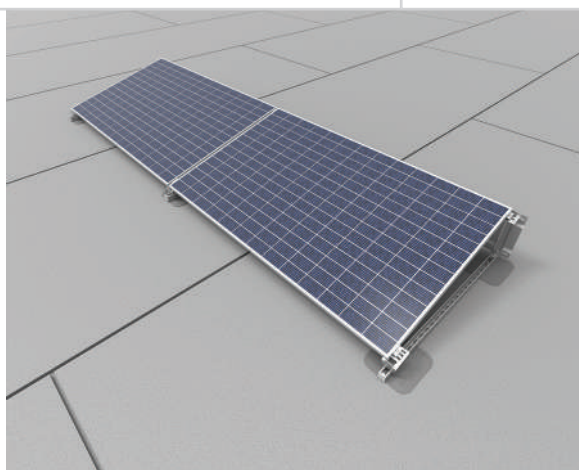

6. Poprawnie zamontowana konstrukcja przy pomocy płyty SPM3 oraz systemu montażowego DP-DNHWE

Profil dolny	PDTSMC	mat.: MC		
symbol	numer katalogowy	wymiar L [mm]	ilość w opak. [szt.]	
PDTSMC	954500	1970	1	

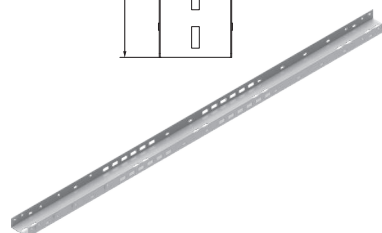
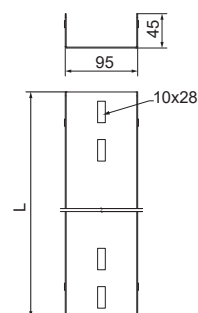

Zastosowanie:

Dolny profil konstrukcji trójkątnej skierowanej na południe na dach płaski.

Profil dolny	PDTSWZMC	mat.: MC		
symbol	numer katalogowy	wymiar L [mm]	ilość w opak. [szt.]	
PDTSWZMC	954600	2815	1	

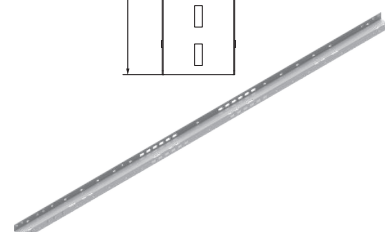
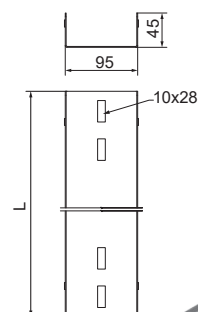

Zastosowanie:

Dolny profil konstrukcji trójkątnej o orientacji wschód-zachód na dach płaski.

Profil górny	PGTSMC	mat.: MC		
symbol	numer katalogowy	wymiar L [mm]	ilość w opak. [szt.]	
PGTSMC	924200	1829	1	

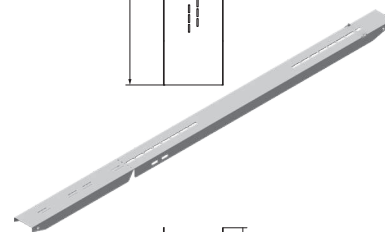
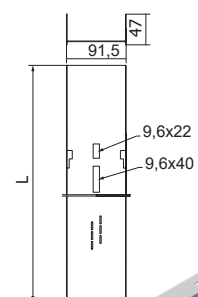

Zastosowanie:

Górny profil konstrukcji trójkątnej skierowanej na południe na dach płaski.

Profil górny	PGTSWZMC	mat.: MC		
symbol	numer katalogowy	wymiar L [mm]	ilość w opak. [szt.]	
PGTSWZMC	954300	2568	1	

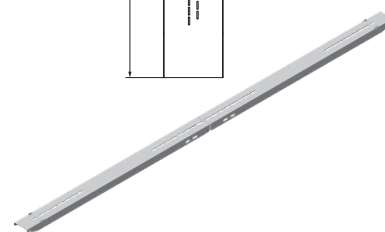
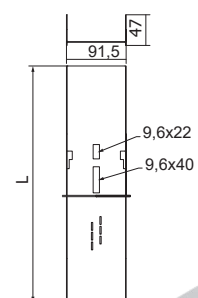

Zastosowanie:

Górny profil konstrukcji trójkątnej o orientacji wschód-zachód na dach płaski.

Podstawa ceownika z gumą wibroizolacyjną PC... mat.: MC

symbol	numer katalogowy	wymiar a	waga 1 szt. [kg]	ilość w opak. [szt.]
PC50P	858434	50	0,08	10
PC100J	858435	100	0,16	10
PC100P	858432	100	0,16	10
PC100C	858433	100	0,16	10

N **STM**

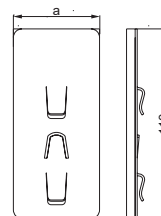

Zastosowanie:

Podstawa odseparowuje profil nośny konstrukcji na dachu płaskimi od poszycia dachowego. Dodatkowo zapobiega też przed jego uszkodzeniem podczas montażu i eksploatacji.

Dodatkowe informacje:

- bezśrubowy montaż
- łatwy i szybki montaż
- podstawa w komplecie wyposażona jest w gumę wibroizolacyjną
- uwaga!

podstawa PC50P pasuje do blachy 1,2 - 1,5 mm
 podstawa PC100J pasuje do blachy 0,7 - 1,0 mm
 podstawa PC100P pasuje do blachy 1,2 - 1,5 mm
 podstawa PC100C pasuje do blachy 2,0 mm

Boczny uchwyt panela BUFMC mat.: MC

symbol	numer katalogowy	waga 1 szt. [kg]	ilość w opak. [szt.]
BUFMC	897334	0,09	10

N **STM**

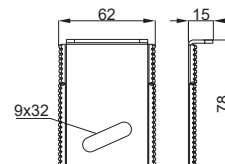

Zastosowanie:

Mocowanie paneli PV do profili aluminiowych, ceowników oraz uchwytów.

Dodatkowe informacje:

- skośny otwór 9x32 umożliwia montaż paneli o wysokości ramy w zakresie 30-40 mm
- szybki montaż dzięki zastosowaniu śruby z nakrętką rombowa, która blokuje się w ceowniku CC50H35MC
- dzięki zastosowaniu bocznych zagięć i ząbków klema zapewnia ciągłość elektryczną między ramą panelu, a konstrukcją

A - Montaż podstawy PC50P do ceownika CMP41H41...MC
 B - Montaż klemy BUFMC do ceownika CC50H35...MC

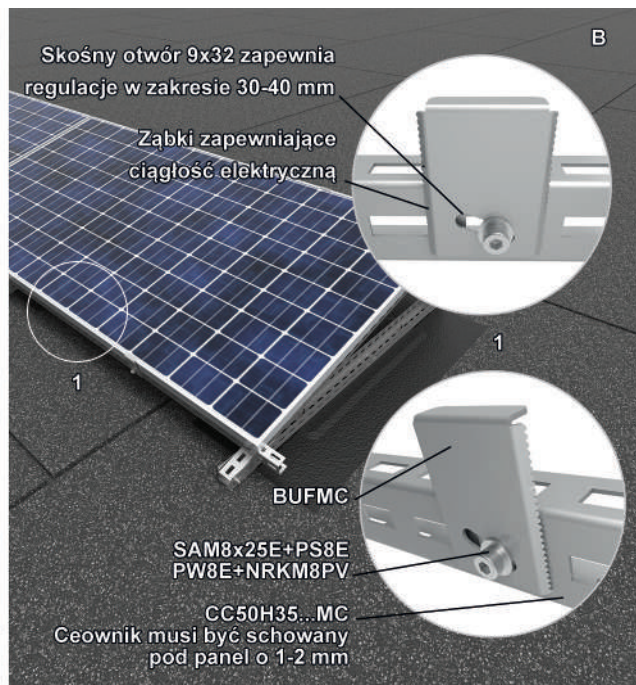
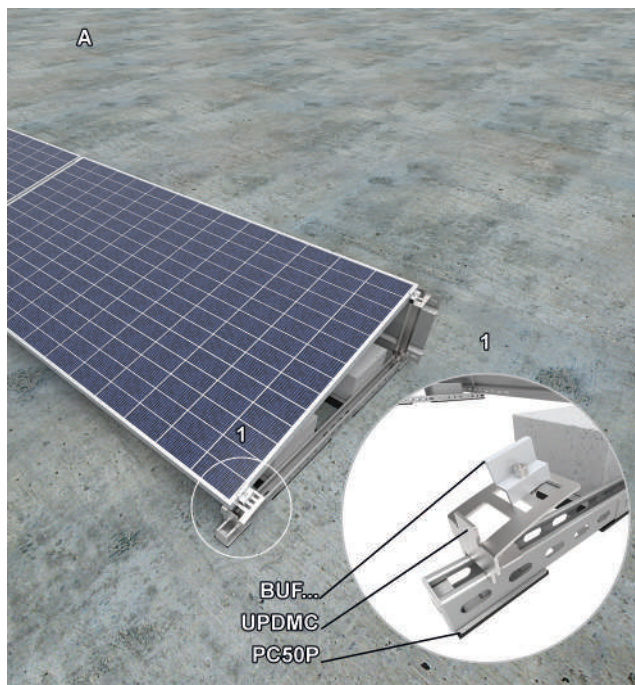

Uchwyt panelu dolny	UPDMC	mat.: MC		
symbol	numer katalogowy	waga 1 szt. [kg]	ilość w opak. [szt.]	
Grubość materiału = 3,0 mm				
UPDMC	857016	0,25	30	

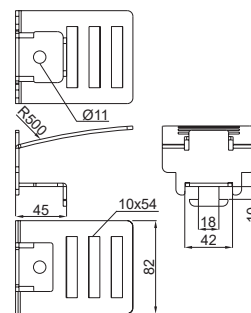

Dodatkowe informacje:

- podłużne otwory do montażu paneli dają możliwość przesunięcia w przypadku nierówności podłoża do którego montowana jest konstrukcja
- umożliwia płynną regulację rozstawu uchwytów pod panel
- montaż uchwytu do ceownika za pomocą jednej śruby z nakrętką rombowa
- łatwy i szybki montaż
- wysokie parametry wytrzymałościowe
- estetyka wykonania instalacji
- uniwersalny uchwyt do 3 kątów mocowania paneli
- możliwość skonfigurowania konstrukcji wschód-zachód
- do montażu należy użyć 1 kpl. SRM10x30F

Montaż dolnego uchwytu UPDMC i uchwytu górnego UPG...MC

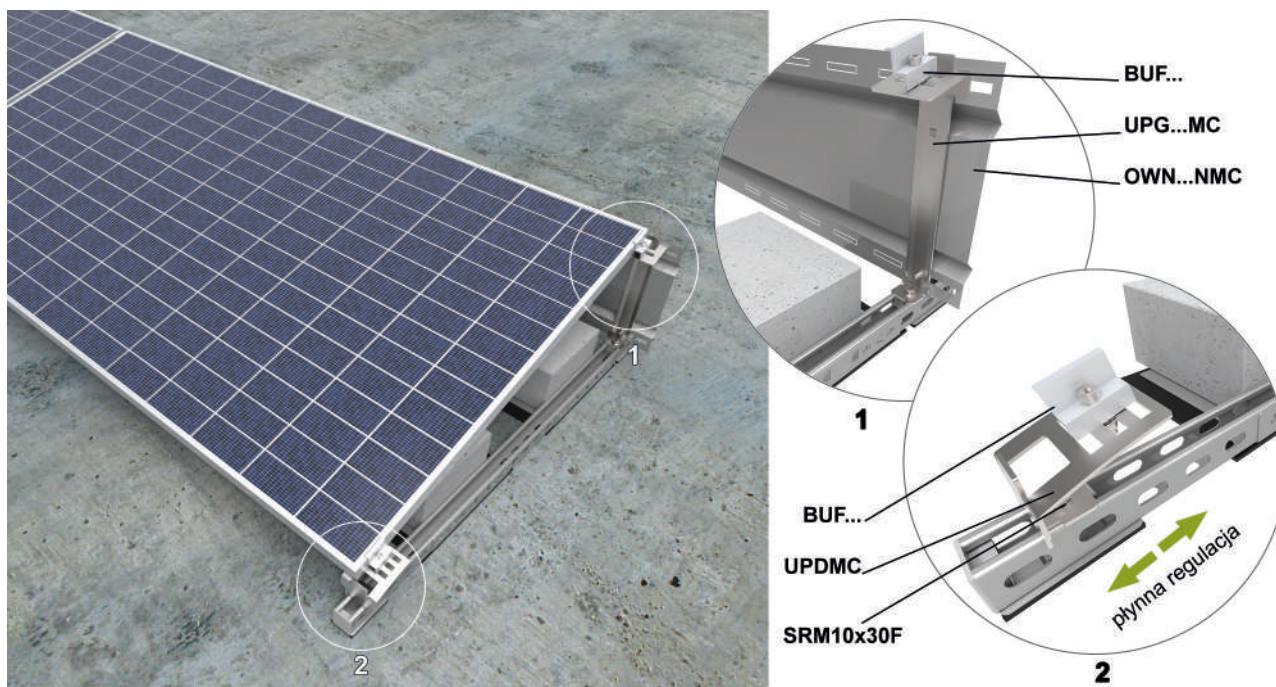

Uchwyt panelu górny

UPG...MC

mat.: MC

symbol	numer katalogowy	wymiar H [mm]	waga 1 szt. [kg]	ilość w opak. [szt.]
--------	------------------	---------------	------------------	----------------------

Grubość materiału = 3,0 mm

UPG10MC	878110	225	0,41	12
UPG15MC	878115	306	0,50	10
UPG20MC	878120	398	0,60	8

Zastosowanie:

Montaż paneli PV na dachach płaskich.

Dodatkowe informacje:

- podłużne otwory do montażu paneli dają możliwość przesunięcia w przypadku nierówności podłoża do którego montowana jest konstrukcja
- umożliwia płynną regulację rozstawu uchwytów pod panel
- montaż uchwytu do ceownika za pomocą jednej śruby z nakrętką rombowa
- łatwy i szybki montaż
- wysokie parametry wytrzymałościowe
- estetyka wykonania instalacji
- uniwersalny uchwyt do 3 kątów mocowania paneli
- do montażu należy użyć 1 kpl. SRM10x30F

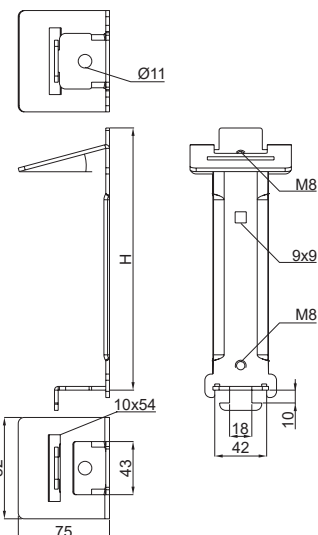

Montaż dolnego uchwytu UPDMC i uchwytu górnego UPG...MC

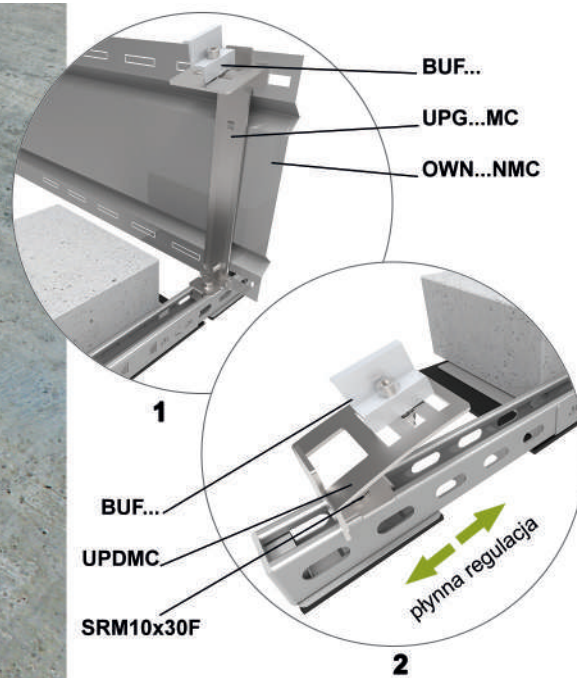
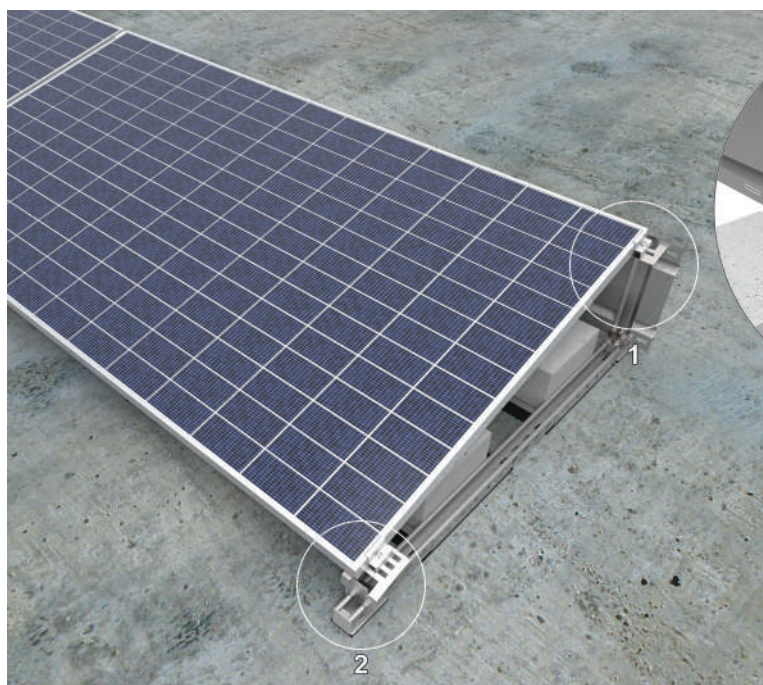

Podstawa górna wschód-zachód PGWZMC mat.: MC

symbol numer katalogowy waga 1 szt. [kg] ilość w opak. [szt.]



Grubość materiału = 2,0 mm

PGWZMC	878000	0,17	10
--------	--------	------	----

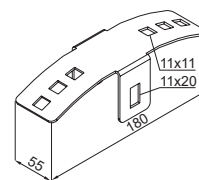

Zastosowanie:

Montaż do profilu pionowego i środkowego w konstrukcji wschód-zachód umożliwia skręcenie pozostałych profili pod odpowiednim kątem.

Dodatkowe informacje:

- łatwy i szybki montaż
- wysokie parametry wytrzymałościowe
- uniwersalne zastosowanie do konstrukcji o kątach pochylecia paneli 10°, 15° lub 20°
- do montażu należy użyć:

1 kpl. SMM10x70F + PP10F + 2 kpl SGKFM10x20PV

Blacha rozporowa BR45/1MC mat.: MC

symbol numer katalogowy ilość w opak. [szt.]



Grubość materiału = 1,0 mm

BR45/1MC	7041455	50
----------	---------	----

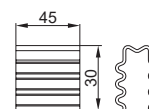

Zastosowanie:

Element dystansowy zabezpieczający przed zgnieciem kształtownika podczas skręcania. Stosowany do ceowników.

Dodatkowe informacje:

- specjalne profilowanie wzmacnia element, zabezpiecza przed wejściem w światło perforacji profilu przy dokręcaniu śrub mocujących oraz zwiększa powierzchnię styku blachy rozporowej z wewnętrznymi powierzchniami profilu
- blacha rozporowa BR45/1MC pasuje do ceownika CC50H35...MC

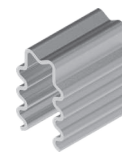

1 - Montaż podstawy górnej wschód-zachód PGWZMC z blachą rozporową BR45/1MC do ceownika

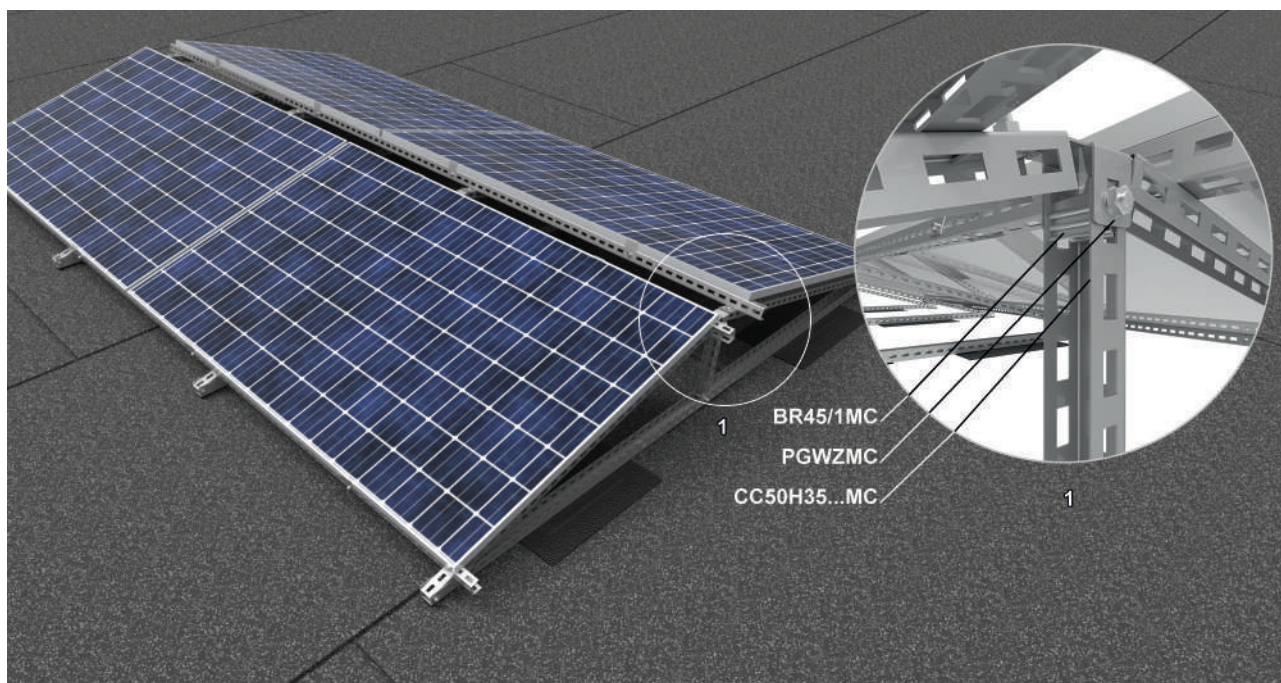

Podstawa balastowa		PBK...MC	mat.: MC		
symbol	numer katalogowy	wymiar H/L [mm]	waga 1 szt. [kg]	ilość w opak. [szt.]	STM
PBK40MC	858440	40/240	0,78	10	
PBKJ40MC	858442	40/478,5	0,78	10	
PBKD40MC	858441	40/478,5	1,45	10	
PBK50MC	858450	50/240	0,81	10	
PBKD50MC	858451	50/478,5	1,48	10	

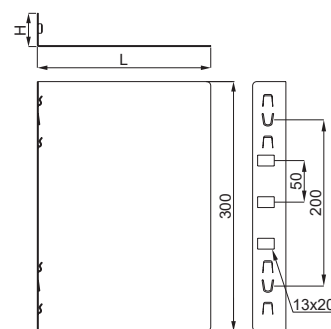

Zastosowanie:

Układanie balastu i dociążenie konstrukcji.

Dodatkowe informacje:

- wymiary gabarytowe dostosowane do najpopularniejszych rozmiarów bloczków betonowych
- szybki i łatwy montaż bez użycia narzędzi
- istnieje możliwość dodatkowego skręcenia śrubami SGKFM10x20PV

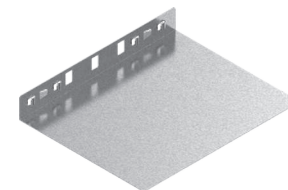

Guma wibroizolacyjna podkładowa		SBV...	mat.: WG		
symbol	numer katalogowy	wymiar a/L [mm]	waga 1 szt. [kg]	ilość w opak. [szt.]	STM
Grubość materiału = 5,0 mm					
SBV50x100	895500	50/100	0,18	50	
SBV50x500	895501	50/500	0,90	50	
SBV250x350	895507	250/350	0,32	30	

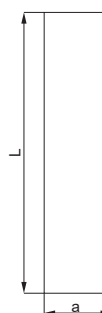

Guma wibroizolacyjna podkładowa		SBR...	mat.: WG		
symbol	numer katalogowy	wymiar a/L [mm]	waga 1 szt. [kg]	ilość w opak. [szt.]	ST
Grubość materiału = 10,0 mm					
SBR50x500	890001	50/500	0,18	50	
SBR150x500	890002	150/500	0,55	50	
SBR250x350	890007	250/350	0,64	50	



Zastosowanie:

Oddzielenie pomiędzy elementami konstrukcji wsporczej a poszyciem dachu.

Dodatkowe informacje:

- specjalna guma pochłaniająca wibracje i nie chłonna wody
- wymiary dostosowane do elementów konstrukcji BAKS

1 - Montaż konstrukcji DP-DNHBE z wykorzystaniem podstawy balastowej PBK40MC oraz gumy wibroizolacyjnej SB...

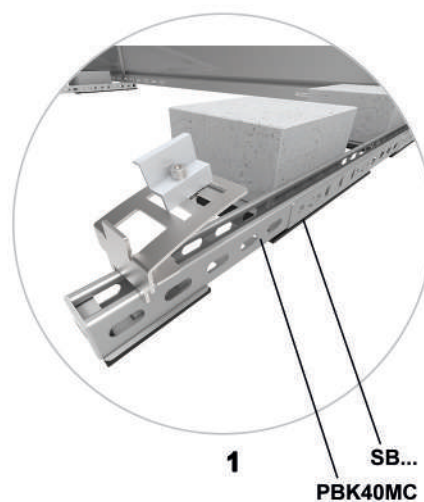
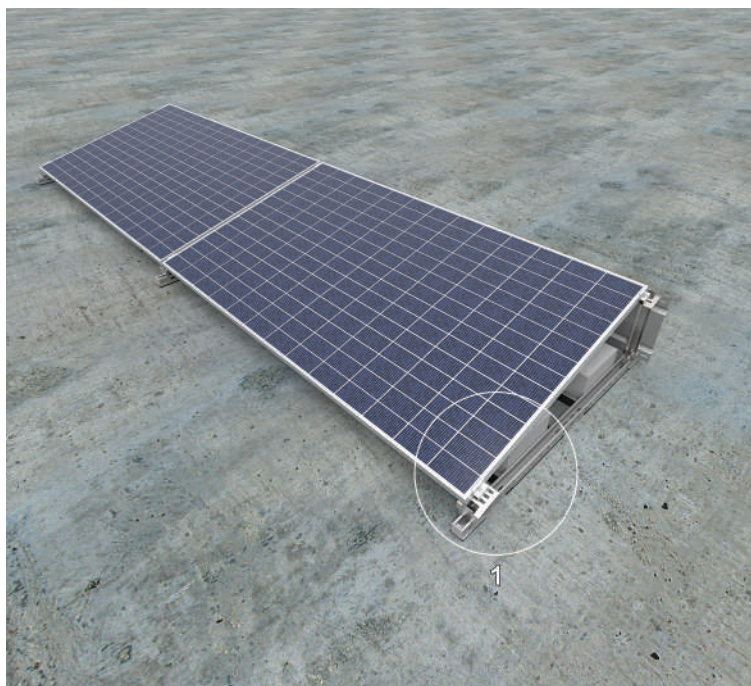

Stopa balastowa KLIK z regulacją wysokości

SKR41MC

mat.: MC

symbol

numer katalogowy

waga 1 szt. [kg]

ilość w opak. [szt.]

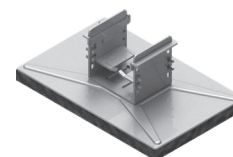
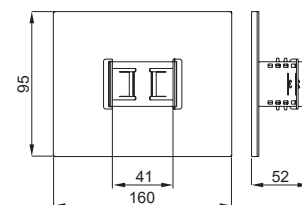

Grubość materiału = 1,5 mm

SKR41MC	856031	0,26	10
---------	--------	------	----

Zastosowanie:

Montaż w dolnym profilu konstrukcji w celu odseparowania i podniesienia metalowych elementów od powierzchni dachu oraz zamocowania konstrukcji poprzez ułożenie balastu. Możliwość regulacji wysokości podniesienia profilu dolnego w trzech położeniach: 19, 26, 33 mm.

Dodatkowe informacje:

- wymiary gabarytowe dostosowane do najpopularniejszych rozmiarów bloczków betonowych
- szybki i łatwy montaż bez użycia narzędzi
- podstawa z przyklejoną gumą wibroizolacyjną zapobiega uszkodzeniu poszycia dachu

Stopa balastowa KLIK z regulacją wysokości

SKR95MC

mat.: MC

symbol

numer katalogowy

waga 1 szt. [kg]

ilość w opak. [szt.]

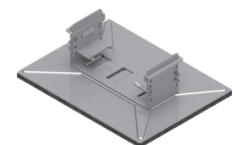
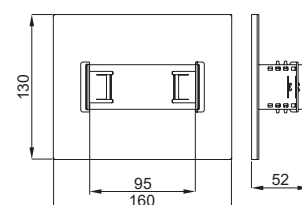

Grubość materiału = 1,5 mm

SKR95MC	856028	0,33	10
---------	--------	------	----

Zastosowanie:

Montaż w dolnym profilu konstrukcji w celu odseparowania i podniesienia metalowych elementów od powierzchni dachu oraz zamocowania konstrukcji poprzez ułożenie balastu. Możliwość regulacji wysokości podniesienia profilu dolnego w trzech położeniach: 19, 26, 33 mm.

Dodatkowe informacje:

- wymiary gabarytowe dostosowane do najpopularniejszych rozmiarów bloczków betonowych
- szybki i łatwy montaż bez użycia narzędzi
- podstawa z przyklejoną gumą wibroizolacyjną zapobiega uszkodzeniu poszycia dachu

A - Przykład montażu stopy balastowej SKR95MC do profilu
B - Przykład montażu stopy balastowej SKR41MC do ceownika

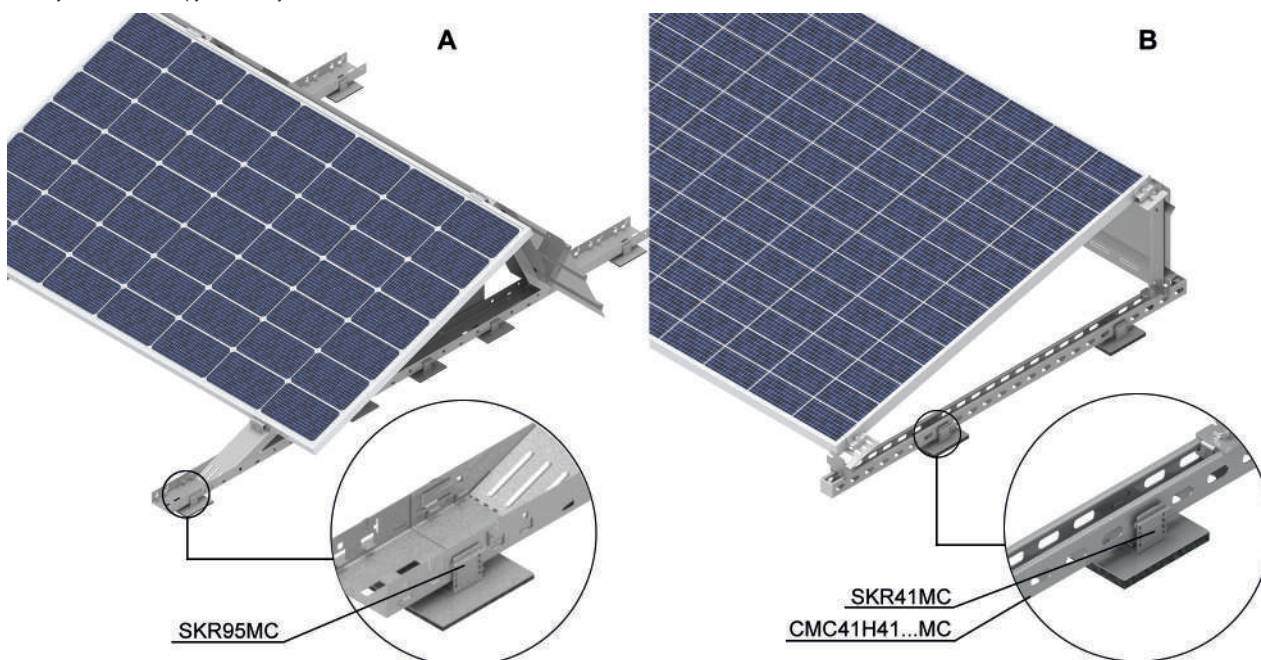

Stopa balastowa KLIK z regulacją wysokości **SKRB41MC** mat.: MC

symbol	numer katalogowy	waga 1 szt. [kg]	ilość w opak. [szt.]
SKRB41MC	858457	0,49	10

N **STM**

Zastosowanie:

Montaż w dolnym profilu konstrukcji w celu odseparowania i podniesienia metalowych elementów od powierzchni dachu oraz zamocowania konstrukcji poprzez ułożenie balastu. Możliwość regulacji wysokości podniesienia profilu dolnego w trzech położeniach: 19, 26, 33 mm.

Dodatkowe informacje:

- wymiary gabarytowe dostosowane do najpopularniejszych rozmiarów bloczków betonowych
- szybki i łatwy montaż bez użycia narzędzi
- podstawa z przyklejoną gumą wibroizolacyjną zapobiega uszkodzeniom poszycia dachu

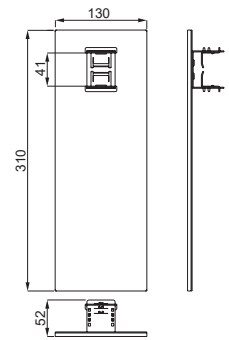

Stopa balastowa KLIK z regulacją wysokości **SKRB95MC** mat.: MC

symbol	numer katalogowy	waga 1 szt. [kg]	ilość w opak. [szt.]
SKRB95MC	858456	0,71	10

N **STM**

Zastosowanie:

Montaż w dolnym profilu konstrukcji w celu odseparowania i podniesienia metalowych elementów od powierzchni dachu oraz zamocowania konstrukcji poprzez ułożenie balastu. Możliwość regulacji wysokości podniesienia profilu dolnego w trzech położeniach: 19, 26, 33 mm.

Dodatkowe informacje:

- wymiary gabarytowe dostosowane do najpopularniejszych rozmiarów bloczków betonowych
- szybki i łatwy montaż bez użycia narzędzi
- podstawa z przyklejoną gumą wibroizolacyjną zapobiega uszkodzeniom poszycia dachu

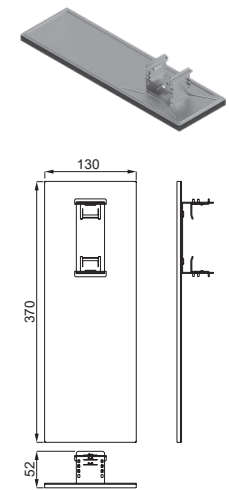

A - Montaż stopy balastowej regulowanej SKRB95MC
B - Montaż stopy balastowej SKRB41MC

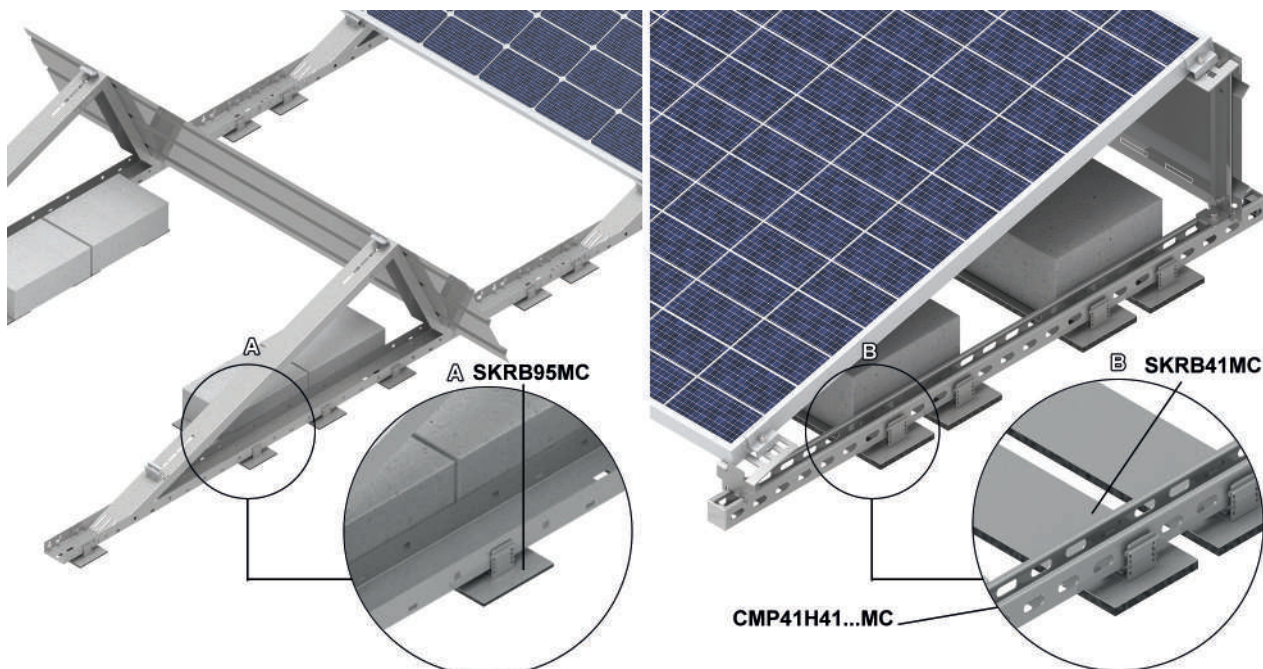

Osłona wiatrowa		OWN.../...NMC	mat.: MC		
symbol	numer katalogowy	wymiar H/L [mm]	waga 1 szt. [kg]	ilość w opak. [szt.]	
Grubość materiału = 0,5 mm					
OWN10/1,8NMC	8510185	235/1800	1,90	5	
OWN10/2,12NMC	8510215	235/2120	2,40	5	
OWN10/2,40NMC	8510245	235/2400	3,00	5	
OWN15/1,8NMC	8515185	316/1800	2,20	5	
OWN15/2,12NMC	8515215	316/2120	2,90	5	
OWN15/2,40NMC	8515245	316/2400	3,60	5	
OWN20/1,8NMC	8520185	401/1800	3,30	5	
OWN20/2,12NMC	8520215	401/2120	3,50	5	
OWN20/2,40NMC	8520245	401/2400	4,10	5	
OWN20/2,60NMC	8520275	401/2600	4,50	5	

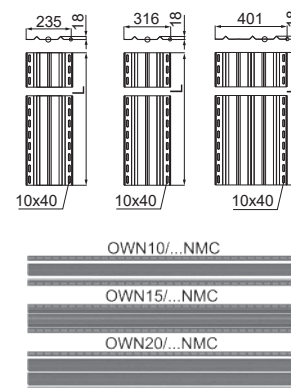

Zastosowanie:

Montaż do konstrukcji na dachy płaskie o nachyleniu paneli 10°, 15° lub 20° w celu poprawy właściwości aerodynamicznych konstrukcji i obniżenia masy balastu. Osłony pasują do uchwytych UPG...MC z otworami gwintowanymi M8.

Dodatkowe informacje:

- specjalne tłoczenia wzmacniające i usztywniające osłony
- specjalnie zaprojektowane wycięcia umożliwiające wyłamywanie zaślepki otworu nie pozostawiając ostrych krawędzi w produkcie
- gęsta perforacja umożliwiająca montaż osłony do konstrukcji z różnymi panelami
- specjalne wycięcia do wyłamywania w celu prostego przykręcenia osłony do uchwytych górnych paneli
- montaż do uchwyty UPG...MC za pomocą SSZ8X12E + PW8E + PS8E
- montaż do ceownika CP50H35/...MC za pomocą SAM8x25E + PS8E + PW8E + NRKM8PV
- należy zastosować podkładkę powiększoną PW8E między osłoną wiatrową OWN.../...NMC a uchwytem UPG...MC

Montaż konstrukcji DP-DNHBE z wykorzystaniem osłony wiatrowej OWN.../...NMC



Instrukcja montażu osłon wiatrowych OWN.../...NMC w konstrukcjach DP - DNH...N

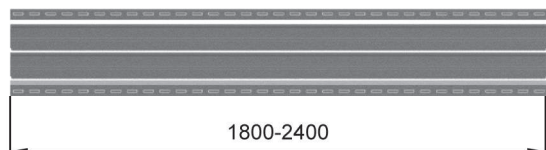

1. Długość osłon dobieramy na podstawie: długość panelu + 60 mm

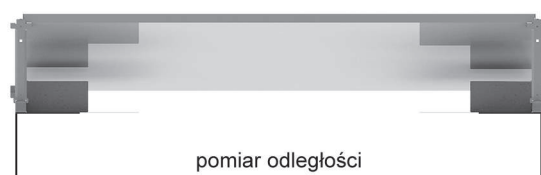

2. Wymierzamy odległość między osiami uchwytów UPG...MC do których jest montowany panel

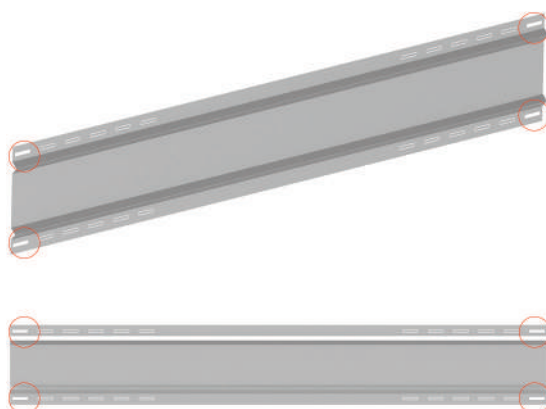

3. Płaskim śrubokrętem wyłamujemy otwory z osłony pokrywające się z otworami uchwytów UPG...MC z punktu 2.

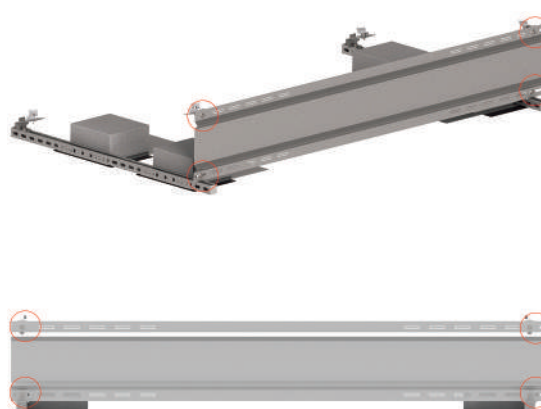

4. Osłonę dostawiamy do uchwytów UPG...MC i dokręcamy ją śrubami M8 w gwintowane otwory uchwytów.



5. Zamontowana osłona.

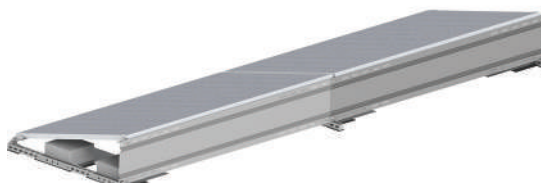

6. W przypadku montażu ciągu paneli, sąsiednie osłony dokręcamy wspólnymi śrubami M8, powtarzając punkty 3,4.

Uchwyt dachowy regulowany DUR40E		mat.: E		
symbol	numer katalogowy	waga 1 szt. [kg]	ilość w opak. [szt.]	
DUR40E	898140	1,05	20	

STM

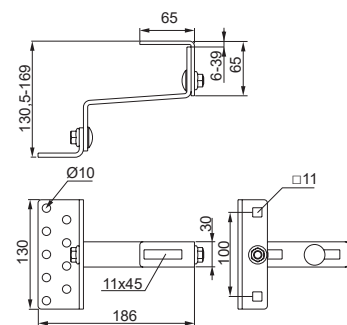

Zastosowanie:

Łączenie paneli fotowoltaicznych z konstrukcjami wsporczymi.

Dodatkowe informacje:

- uchwyt regulowany do dachu pokrytego dachówką ceramiczną
- duży zakres regulacji w dwóch płaszczyznach
- 9 otworów w podstawie umożliwia swobodny montaż do krokwi
- do montażu należy użyć min. 2 wkręty DDW8x100



Uchwyt dachowy DURSE		mat.: E		
symbol	numer katalogowy	waga 1 szt. [kg]	ilość w opak. [szt.]	
DURSE	898141	0,84	20	

STM

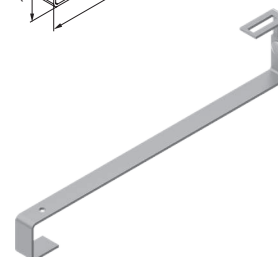
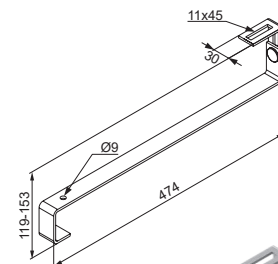

Zastosowanie:

Łączenie paneli fotowoltaicznych z konstrukcjami wsporczymi.

Dodatkowe informacje:

- uchwyt regulowany do dachu pokrytego dachówką ceramiczną
- duży zakres regulacji
- montaż do łat więźby dachowej
- do montażu należy użyć 1 wkręt DDW6x60E

A - Montaż uchwyty DUR40E do krokwi dachowej przy użyciu wkrętów DDW8x100
 B - Montaż uchwyty DURSE do krokwi dachowej przy użyciu wkrętów DDW6x60E

A

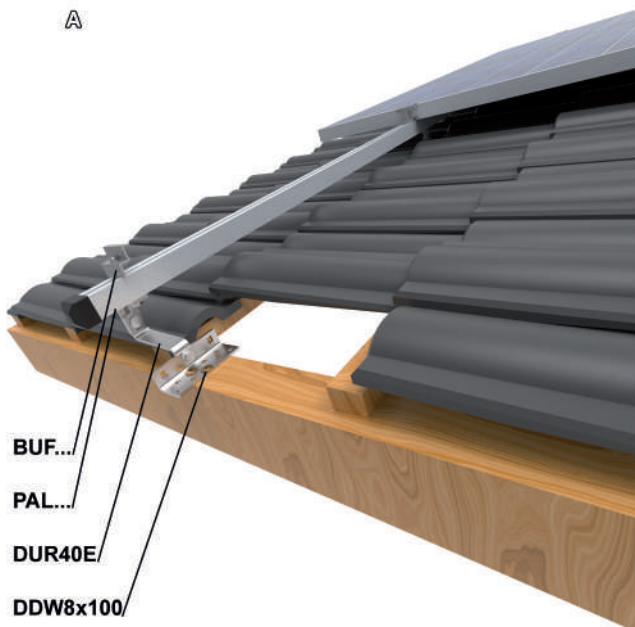

B

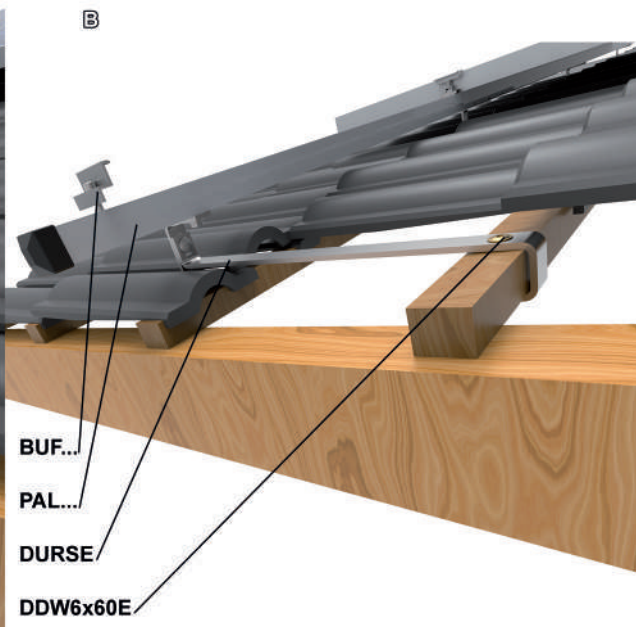

Uchwyt dachowy	DUF60E	mat.: E		
symbol	numer katalogowy	waga 1 szt. [kg]	ilość w opak. [szt.]	STM
DUF60E	897960	0,25	20	

Zastosowanie:

Montaż elementów konstrukcji PV do dachu pokrytego gontem bitumicznym.

Dodatkowe informacje:

- podłużny otwór umożliwiający regulację położenia profilu aluminiowego lub stalowego
- wydłużone dłuższe ramię tak aby ułatwić wkręcanie wkrętów
- do montażu należy użyć 2 wkręty DDW6x60E

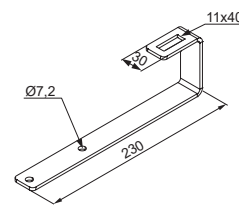

Uchwyt dachowy	DUFR60E	mat.: E		
symbol	numer katalogowy	waga 1 szt. [kg]	ilość w opak. [szt.]	STM
DUFR60E	897860	0,39	20	

Zastosowanie:

Montaż elementów konstrukcji PV do dachu pokrytego gontem bitumicznym.

Dodatkowe informacje:

- regulacja wysokości górnego elementu umożliwiająca wypoziomowanie uchwytów i niwelację nierówności na dachu
- podłużny otwór umożliwiający regulację położenia profilu aluminiowego lub stalowego
- wydłużone dłuższe ramię tak aby ułatwić wkręcanie wkrętów
- do montażu należy użyć 2 wkręty DDW6x60E

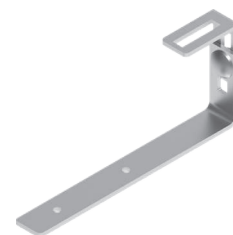
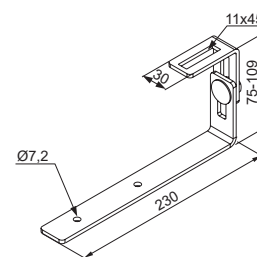

A - Montaż uchwyty DUF60E do krokwi przy użyciu wkrętów DDW6x60E
 B - Montaż uchwyty DUFR60E do krokwi przy użyciu wkrętów DDW6x60E

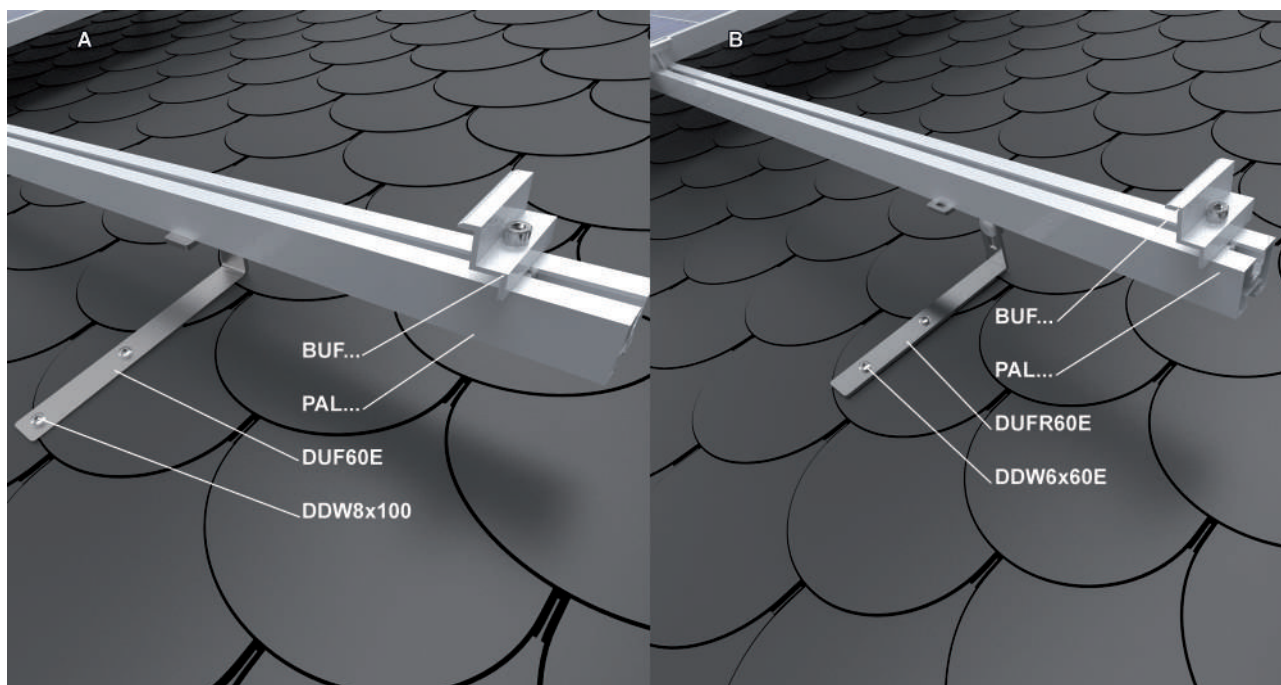

Uchwyt dachowy	DUF75E	mat.: E		
symbol	numer katalogowy	waga 1 szt. [kg]	ilość w opak. [szt.]	STM
DUF75E	897975	0,30	20	

Zastosowanie:

Montaż elementów konstrukcji PV do dachu pokrytego dachówką karpiówką.

Dodatkowe informacje:

- długość dopasowana do większości rodzajów dachówek
- podłużny otwór umożliwiający regulację położenia profilu aluminiowego lub stalowego
- do montażu należy użyć min. 2 wkręty DDW8x100

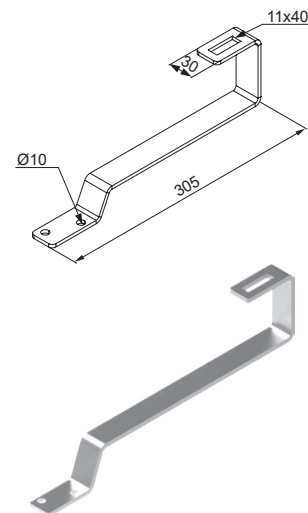

Uchwyt dachowy	DUFR75E	mat.: E		
symbol	numer katalogowy	waga 1 szt. [kg]	ilość w opak. [szt.]	STM
DUFR75E	897965	0,45	20	

Zastosowanie:

Montaż elementów konstrukcji PV do dachu pokrytego dachówką karpiówką.

Dodatkowe informacje:

- regulacja wysokości górnego elementu umożliwiająca wy poziomowanie uchwytów i niwelację nierówności na dachu
- długość dopasowana do większości rodzajów dachówek
- podłużny otwór umożliwiający regulację położenia profilu aluminiowego lub stalowego
- do montażu należy użyć min. 2 wkręty DDW8x100

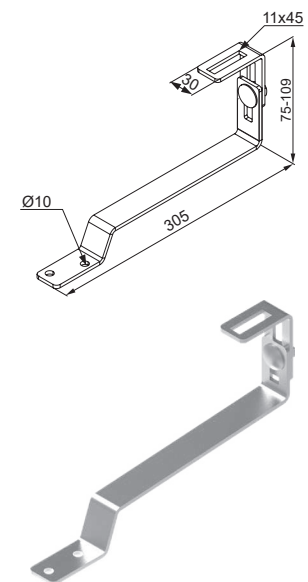

- A - Montaż uchwyty DUF75E do krokwi dachowej przy użyciu wkrętów DDW8x100
- B - Montaż uchwyty DUFR75E do krokwi dachowej przy użyciu wkrętów DDW8x100

A

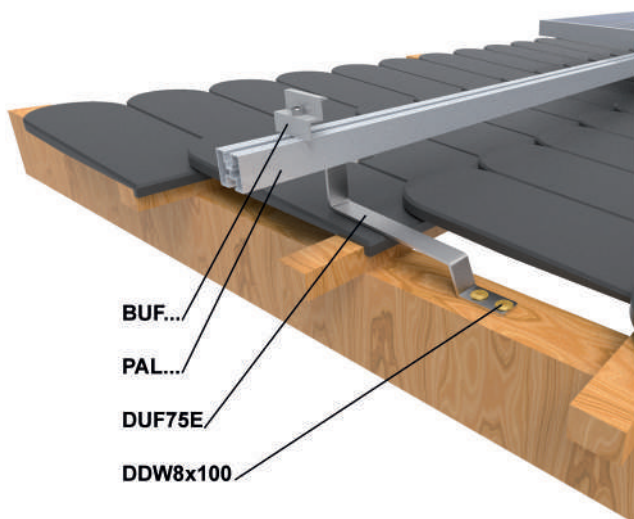

B

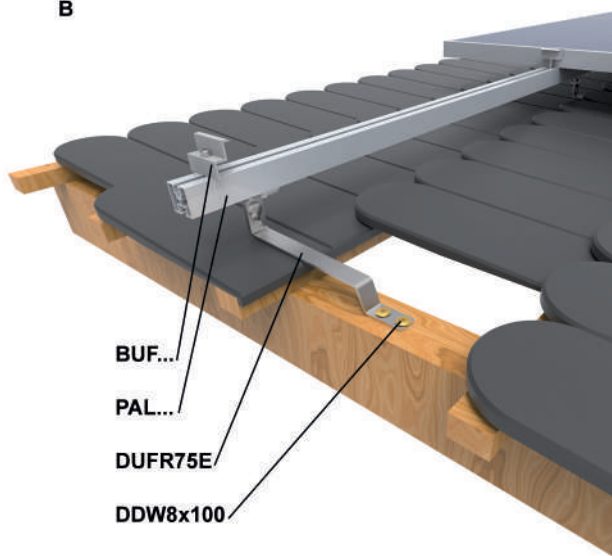

Konstrukcje do montażu paneli fotowoltaicznych - elementy nośne

Uchwyt dachowy	DUFPE	mat.: MC		
symbol	numer katalogowy	waga 1 szt. [kg]	ilość w opak. [szt.]	
DUFPE	897976	1,05	10	

N **ST**

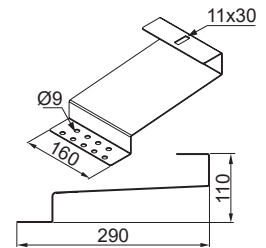

Zastosowanie:

Montaż elementów konstrukcji PV do dachu pokrytego dachówką karpiówką.

Dodatkowe informacje:

- długość dopasowana do większości rodzajów dachówek
- podłużny otwór umożliwiający regulację położenia profilu aluminiowego lub stalowego
- montaż uchwytów bez konieczności podpiłowania dachówki
- do montażu należy użyć min. 2 wkręty DDW8x100

Uchwyt dachowy	DUFWE	mat.: MC		
symbol	numer katalogowy	waga 1 szt. [kg]	ilość w opak. [szt.]	
DUFWE	898076	1,05	10	

N **ST**

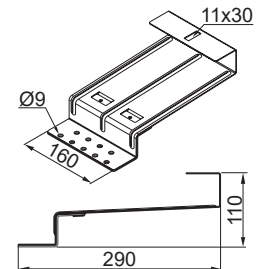

Zastosowanie:

Montaż elementów konstrukcji PV do dachu pokrytego dachówką karpiówką.

Dodatkowe informacje:

- podwyższona wytrzymałość dzięki przetłoczeniom w kształtowniku i zastosowaniu dodatkowego zetownika
- długość dopasowana do większości rodzajów dachówek
- podłużny otwór umożliwiający regulację położenia profilu aluminiowego lub stalowego
- montaż uchwytów bez konieczności podpiłowania dachówki
- uchwyt dedykowany do instalacji narażonych na większe obciążenia
- do montażu należy użyć min. 2 wkręty DDW8x100

Uchwyt dachowy z blachą	DUF75K...	mat.: MC	opcja: E	
symbol	numer katalogowy	waga 1 szt. [kg]	ilość w opak. [szt.]	
DUF75KMC	897855	0,85	1	
DUF75KE	897875	0,85	1	

ST

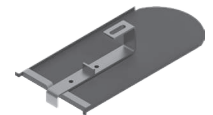
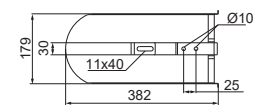

Zastosowanie:

Montaż profili aluminiowych pod panele fotowoltaiczne do dachu pokrytego dachówką karpiówką.

Dodatkowe informacje:

- uniknięcie konieczności frezowania/podcinania klasycznych dachówek
- do montażu należy użyć 2 wkręty DDW8x100E

A - Montaż uchwyty DUF75KE do krokwi dachowej przy użyciu wkrętów DDW8x100E

B - Montaż uchwyty DUFWE do krokwi dachowej przy użyciu wkrętów DDW8x100

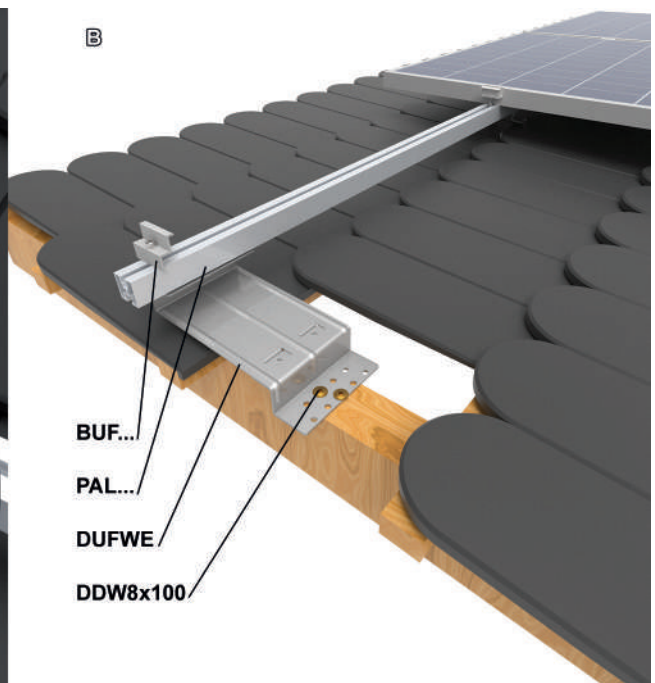

Uchwyt do blachy na rąbek stojący UBZRPE... mat.: E

symbol	numer katalogowy	wymiar H [mm]	waga 1 szt. [kg]	ilość w opak. [szt.]
Grubość materiału = 3,0 mm				
UBZRPE25	890125	50	0,43	100
UBZRPE32	890132	55	0,46	100

STM

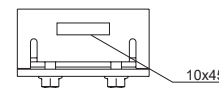
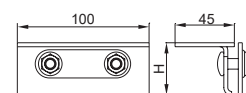

Zastosowanie:

Montaż elementów konstrukcji PV do dachu pokrytego blachą na rąbek.

Dodatkowe informacje:

- bezinwazyjny montaż do dachu
- szybki i stabilny montaż
- wysokie parametry wytrzymałościowe
- estetyka wykonania instalacji
- element dociskowy uchwytu posiada przetłoczenie wzmacniające
- na zamówienie dostępne wersje uchwytów UBZRPE65 oraz UZBRE65 o wysokości H=65mm

Uchwyt do blachy na rąbek stojący UBZRE... mat.: E

symbol	numer katalogowy	wymiar H [mm]	waga 1 szt. [kg]	ilość w opak. [szt.]
Grubość materiału = 3,0 mm				
UBZRE25	890225	52	0,50	100
UBZRE32	890232	57	0,53	100

STM

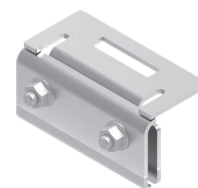
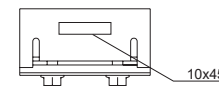
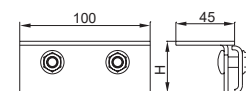

Zastosowanie:

Montaż elementów konstrukcji PV do dachu pokrytego blachą na rąbek.

Dodatkowe informacje:

- bezinwazyjny montaż do dachu
- szybki i stabilny montaż
- wysokie parametry wytrzymałościowe
- estetyka wykonania instalacji

Symbol	Producent Blachy	Wysokość rąbka [mm]
UBZRPE25	Balex	25,1
	Budmat	25/27
	Metzink	25 (przed złożeniem) 28 (po złożeniu)
	Pruszyński	25
	Wiałal	25
UBZRPE32	Blachdom	32
	Blachotrapez	32
	RUUKKI	32

Symbol	Producent Blachy	Wysokość rąbka [mm]
UBZRE25	Balex	25,1
	Budmat	25/27
	Metzink	25 (przed złożeniem) 28 (po złożeniu)
	Pruszyński	25
	Wiałal	25
UBZRE32	Blachdom	32
	Blachotrapez	32
	RUUKKI	32

Montaż uchwytu UBZRE... i UBZRPE... do blachy z rąbkem stojącym

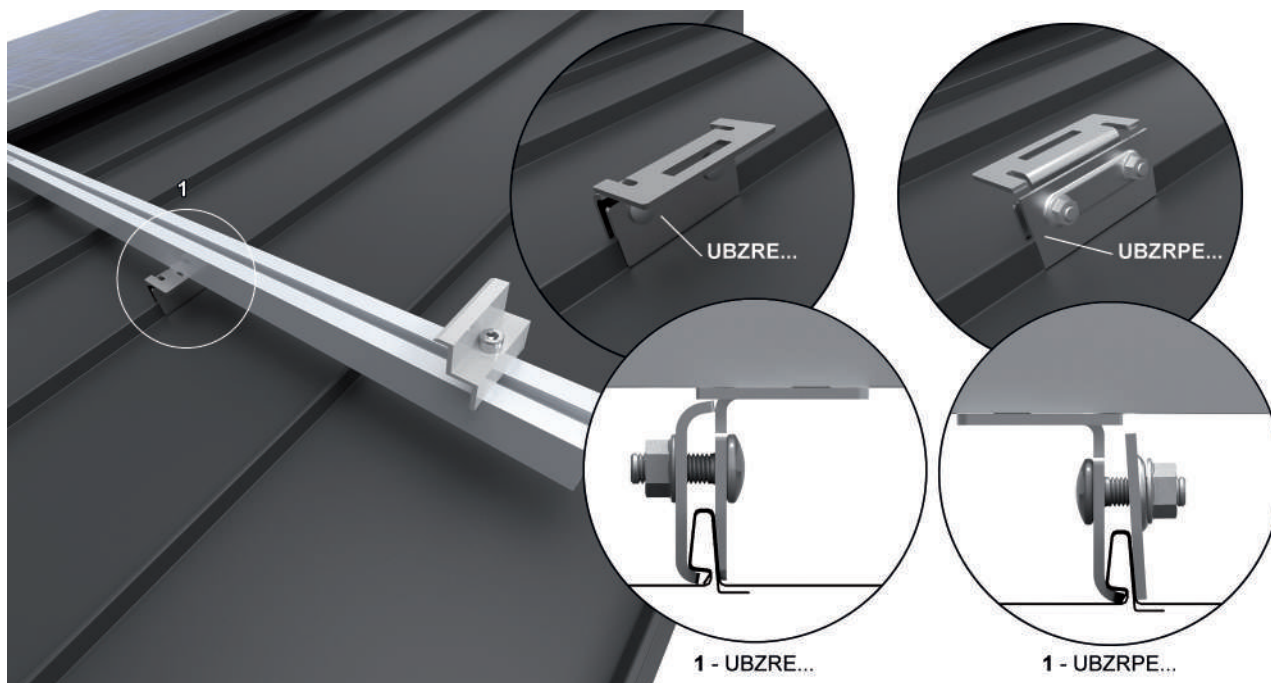

Regulowany uchwyt do blachy trapezowej RUBTE mat.: E

symbol	numer katalogowy	waga 1 szt. [kg]	ilość w opak. [szt.]
RUBTE	899501	0,50	10

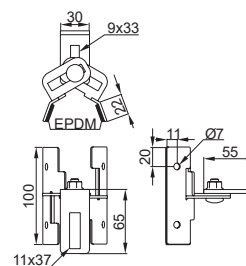

Zastosowanie:

Montaż elementów konstrukcji PV do dachu pokrytego blachą trapezową.

Dodatkowe informacje:

- dzięki regulowanemu kątowi pasuje do wszystkich rodzajów blach trapezowych
- duża regulacja umożliwiająca stosowanie do różnych blach trapezowych od szerokości 20 - 85 mm
- uchwyt wyposażony w gumę uszczelniającą EPDM przyklejoną od spodu
- do mocowania należy użyć 4 wkręty samowierzące SMDP6x25E

Montaż uchwyty RUBTE do blachy trapezowej

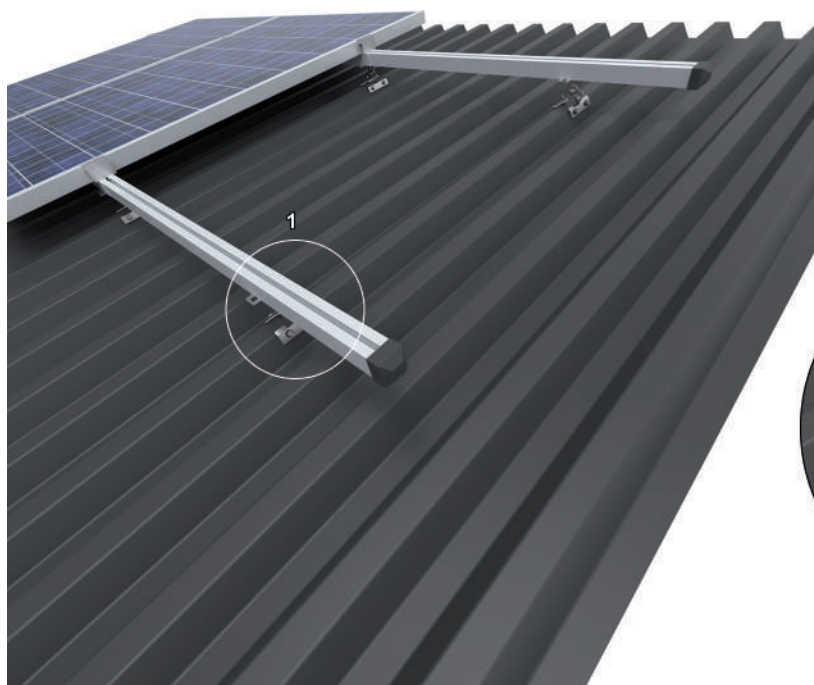

E - stal nierdzewna

Adapter	APPMC	mat.: MC		
symbol	numer katalogowy	waga 1 szt.	ilość w opak. [szt.]	
Grubość materiału = 2,0 mm				
APPMC	892525	0,41	10	

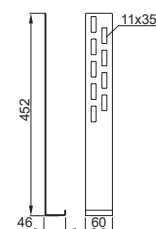

Zastosowanie:

Podtrzymywanie panelu podczas montażu konstrukcji do profili na elewacji oraz ochrona przed zsunięciem zamontowanego panelu.

Dodatkowe informacje:

- poprawa bezpieczeństwa konstrukcji elewacyjnych i balustradowych
- wysokie parametry wytrzymałościowe
- do montażu należy użyć 1 kpl. SRM10x30F



Montaż paneli PV na ceownikach do ściany w systemie E-VKRN

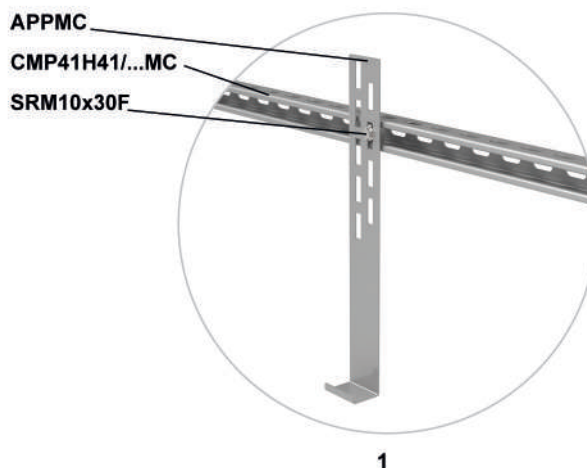
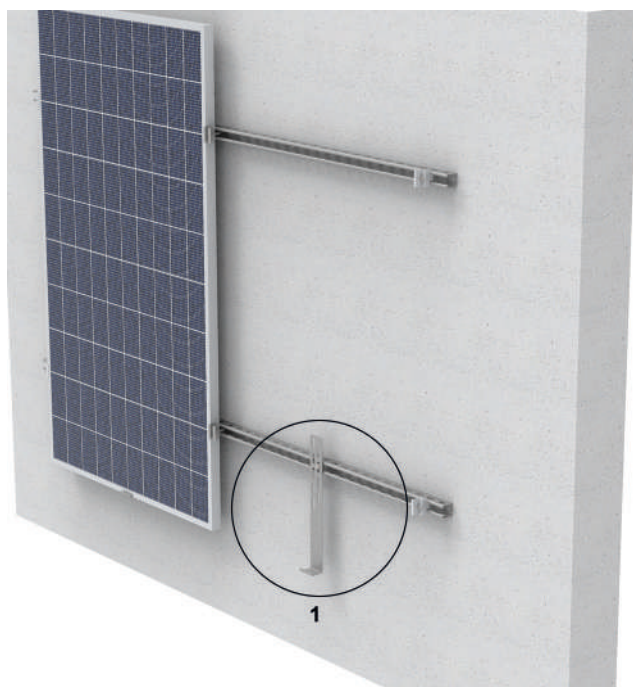

Cybant	CYB...E	mat.: E	ST		
symbol	numer katalogowy	wymiar a/H [mm]	waga 1 szt. [kg]	ilość w opak. [szt.]	
CYB16E	899916	18/35	0,02	1	
CYB20E	899920	22/39	0,02	1	
CYB25E	899925	27/44	0,02	1	
CYB32E	899932	34/51	0,02	1	
CYB40E	899940	42/59	0,03	1	
CYB50E	899950	52/69	0,03	1	
CYB60E	899960	62/79	0,03	1	
CYB63,5E	899963	65/90	0,04	1	

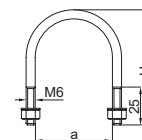

Zastosowanie:

Mocowanie konstrukcji do balustrad wykonanych z profilu o przekroju okrągłym.

Dodatkowe informacje:

- rozmiary cybantów pasują do większości profili z których wykonane są balustrady
- szybki i łatwy montaż

Cybant	CYK...E	mat.: E	ST		
symbol	numer katalogowy	wymiar a/H [mm]	waga 1 szt. [kg]	ilość w opak. [szt.]	
CYK20E	899820	22/41	0,02	1	
CYK25E	899825	27/46	0,02	1	
CYK30E	899832	32/51	0,02	1	
CYK40E	899840	42/61	0,03	1	
CYK50E	899850	52/71	0,03	1	
CYK60E	899860	62/81	0,03	1	

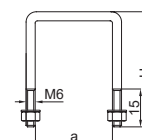

Zastosowanie:

Mocowanie konstrukcji do balustrad wykonanych z profilu o przekroju kwadratowym.

Dodatkowe informacje:

- rozmiary cybantów pasują do większości profili z których wykonane są balustrady
- szybki i łatwy montaż

Montaż konstrukcji pod panele PV do balustrady za pomocą cybantów CY...E

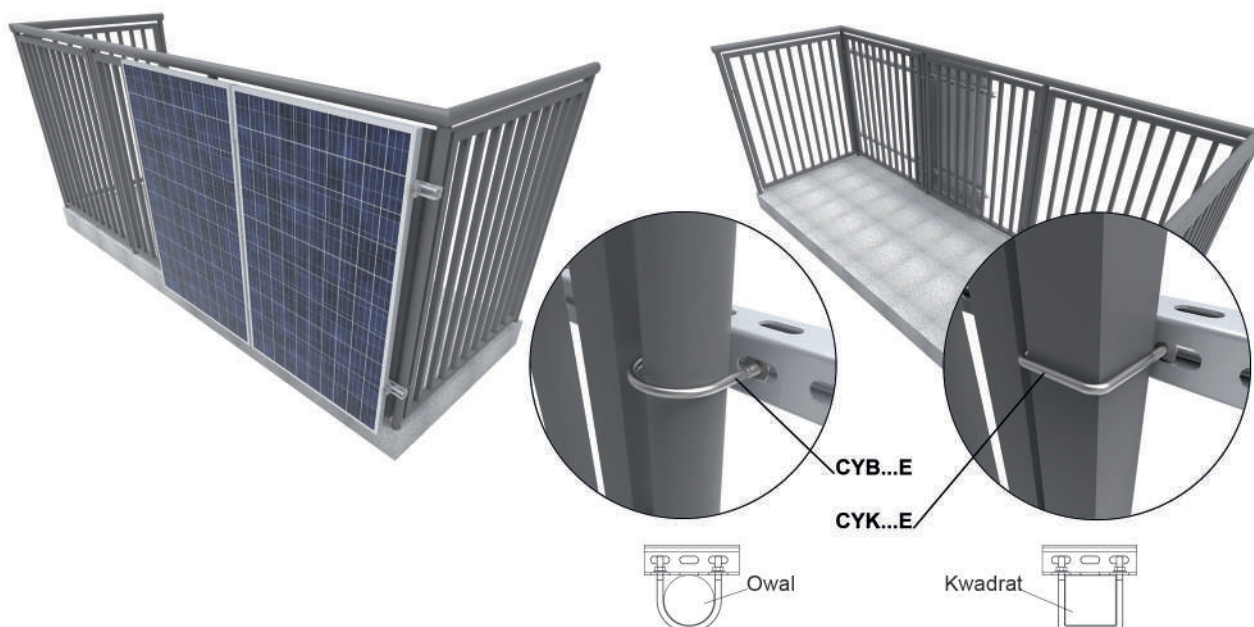

Nakrętka rombowa **NRKM8PV** mat.: MC opcja: E

symbol	numer katalogowy	ilość w opak. [szt.]
NRKM8PV	660246	100

N **STM**

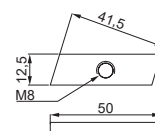

Zastosowanie:

Montaż uchwytych BUFMC do profili CC50H35...MC oraz osłon wiatrowych.

Dodatkowe informacje:

- szybki montaż kłem mocujących panele i osłon wiatrowych bez konieczności przytrzymywania nakrętki podczas dokręcania śruby
- geometria umożliwiająca przełożenie przez perforację oraz blokowanie się nakrętki w profilu
- optymalny moment dokręcania = 12 - 14 Nm

Nakrętka rombowa **NRM8PV** mat.: MC opcja: E

symbol	numer katalogowy	ilość w opak. [szt.]
NRM8PV	660245	100

N **STM**

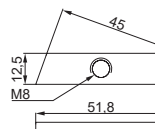

Zastosowanie:

Montaż uchwytych BUF... i PUF do profili CWC100H50...

Dodatkowe informacje:

- szybki montaż kłem mocujących panele i osłon wiatrowych bez konieczności przytrzymywania nakrętki podczas dokręcania śruby
- geometria umożliwiająca przełożenie przez perforację oraz blokowanie się nakrętki w profilu
- optymalny moment dokręcania = 12 - 14 Nm

Śruba **SAM8...E** mat.: E

symbol	numer katalogowy	wymiar L [mm]	ilość w opak. [szt.]
SAM8x20E	898520	20	100
SAM8x25E	898525	25	100
SAM8x30E	898530	30	100
SAM8x35E	898535	35	100
SAM8x40E	898540	40	100
SAM8x45E	898545	45	100

STM

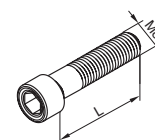

Zastosowanie:

Śruby mocujące klemy aluminiowe.

Dodatkowe informacje:

- gwint pełny występuje w wymiarach ≤ 35 mm
- gwint niepełny występuje w wymiarach ≥ 40 mm

Montaż uchwytych paneli do ceowników CWC100H50...NMC za pomocą nakrętki rombowej NRM8PV

- 1 - Nakręconą nakrętkę NRM8PV na śrubę SAM8...E wkładamy z góry prowadząc ją równoległe do otworów w profilu
- 2 - Podczas dokręcania śruby SAM8...E kluczem imbusowym następuje blokada nakrętki NRM8PV w profilu CWC100H50...NMC
- 3 - Poprawnie zamontowana nakrętka

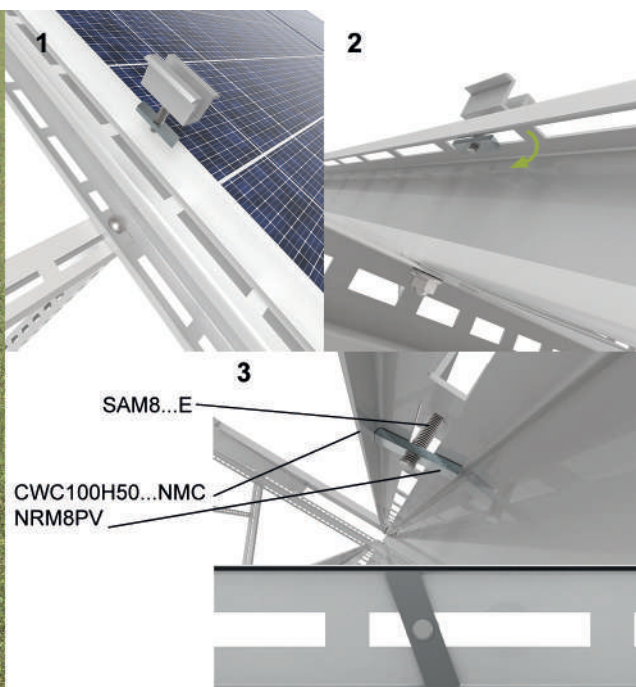
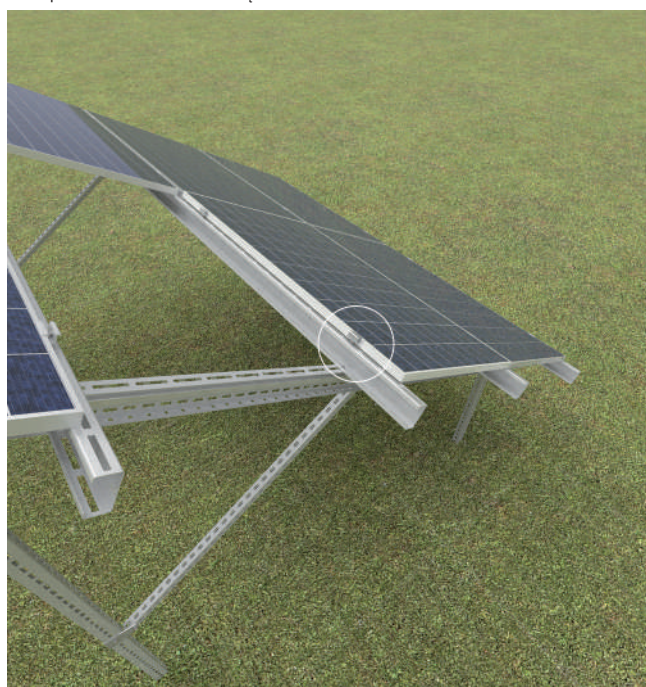

Śruba młotkowa	SMHM10x...E	mat.: E		
symbol	numer katalogowy	wymiar L/M [mm]	ilość w opak. [szt.]	
SMHM10x25E	993321	25/10	100	STM
SMHM10x33E	992521	33/10	100	

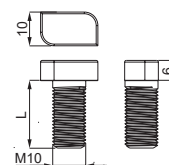

Zastosowanie:
Mocowanie elementów konstrukcji.

Dodatkowe informacje:

- geometria umożliwiająca umieszczenie śruby w dowolnym miejscu profilu aluminiowego PAL... w gnieździe o szerokości 17,5 mm bez konieczności przesuwania po całej długości
- szybki i stabilny montaż profili aluminiowych PAL... do uchwytów dachowych dzięki blokowaniu się śrub w gnieździe profilu

Śruba	SSZM10x20E	mat.: E		
symbol	numer katalogowy	wymiar L/M [mm]	ilość w opak. [szt.]	
SSZM10x20E	991020	20/10	100	STM

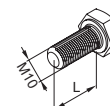

Zastosowanie:
Mocowanie elementów konstrukcji.

Nakrętka kwadratowa	NKWM8E	mat.: E		
symbol	numer katalogowy		ilość w opak. [szt.]	
NKWM8E	600808		100	STM

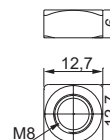

Zastosowanie:
Mocowanie elementów konstrukcji.

Podkładka powiększona	PW8F	mat.: FP		
symbol	numer katalogowy	wymiar D [mm/null]	ilość w opak. [szt.]	
SSZM10x20E	991020	20/10	100	STM



Zastosowanie:
Łączenie elementów konstrukcji.

1 - Montaż profilu aluminiowego PAL40H40... do adaptera montażowego AD...E za pomocą śruby młotkowej SMHM10x25E

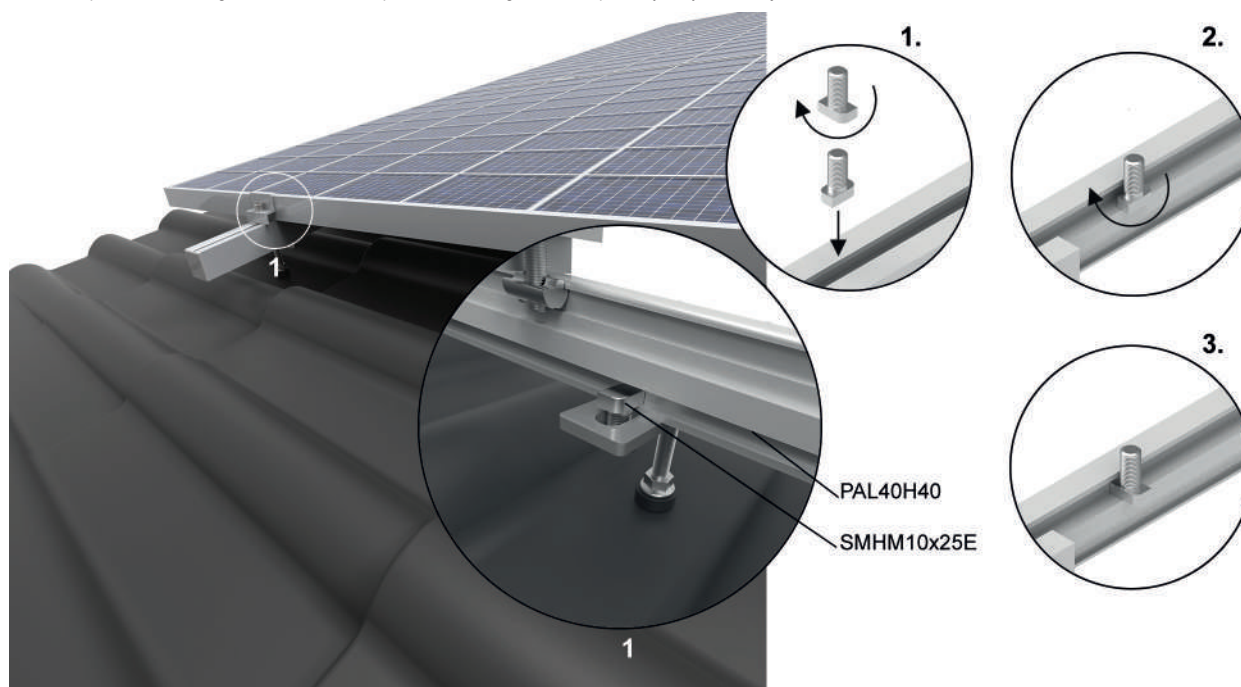

Śruba	SRM...F	mat.: FP			STM
symbol	numer katalogowy	wymiar L/M [mm]	ilość w opak. [szt.]		
SRM8x25F	890102	25/8	100		
SRM8x30F	8901024	30/8	100		
SRM10x30F	6506513	30/10	100		

Zastosowanie:

Mocowanie elementów systemu do otwartej strony ceowników wzmocnionych lub montażowych.

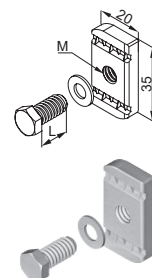

Śruba (kpl.)	SMM...F	mat.: FP			STM
symbol	numer katalogowy	wymiar L/M [mm]	ilość w opak. [szt.]		
SMM8x60F	898660	60/8	100		
SMM8x80F	650548	80/8	100		
SMM10x20F	6508414	20/10	100		

Zastosowanie:

Łączenie elementów konstrukcji.

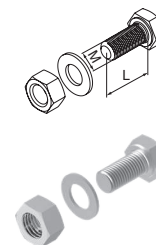

Śruba z łbem grzybkowym + nakrętka kołnierkowa ząbkowana (kpl.)	SGKF...	mat.: FP			STM
symbol	numer katalogowy	wymiar M/L [mm]	kołnierz D [mm]	ilość w opak. [szt.]	
SGKFM8x20	651820	8/20	20,5	100	
SGKFM10x20PV	651643	10/20	20,5	100	
SGKFM10x30	890111	10/30	20,5	100	

Zastosowanie:

Łączenie elementów systemów.

Dodatkowe informacje:

- śruba w klasie 8.8

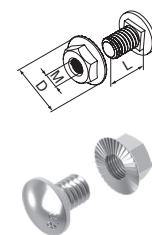

Śruba + nakrętka kołnierkowa ząbkowana (kpl.)	SKK...E	mat.: E			STM
symbol	numer katalogowy	wymiar M/L [mm]	kołnierz D [mm]	ilość w opak. [szt.]	
SKKM8x12E	660352	8/12	17	100	

Zastosowanie:

Łączenie elementów konstrukcji.

Dodatkowe informacje:

- śruba w klasie 5.8
- rozmiar wg DIN 6921

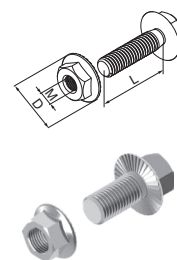

Nakrętka	NS...E	mat.: E			STM
symbol	numer katalogowy	wymiar M [mm]	ilość w opak. [szt.]		
NSM8E	652202	8	100		

Zastosowanie:

Łączenie elementów konstrukcji.



Podkładka sprężysta	PS...E	mat.: E			STM
symbol	numer katalogowy	wymiar D [mm]	ilość w opak. [szt.]		
PS8E	166794	12,7	100		

Zastosowanie:

Łączenie elementów konstrukcji.



Nakrętka kołnierzowa	NKZM...F	mat.: FP		
symbol	numer katalogowy	wymiar M/D [mm]	ilość w opak. [szt.]	STM
NKZM6F	6500453	6/15	100	
NKZM8F	6502453	8/17	100	



Nakrętka kołnierzowa	NKZM...E	mat.: E		
symbol	numer katalogowy	wymiar M/D [mm]	ilość w opak. [szt.]	STM
NKZM6E	6500451	6/15	100	
NKZM8E	890008	8/17	100	
NKZM10E	890009	10/19	100	

Zastosowanie:
Łączenie elementów konstrukcji.

Nakrętka łącznikowa	NLM6E	mat.: E		
symbol	numer katalogowy	wymiar M/D [mm]	ilość w opak. [szt.]	STM
NLM6E	651103	6/18	100	

Zastosowanie:
Łączenie prętów gwintowanych o jednakowych średnicach.

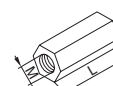

Wieszak pręta	WPTMC	mat.: MC	opcja: E	
symbol	numer katalogowy	waga 1 szt. [kg]	ilość w opak. [szt.]	N STM
Grubość materiału = 3,0 mm				
WPTMC	731305	0,11	50	

Zastosowanie:
Mocowanie prętów gwintowanych jako stężeń z konstrukcjami bifacialnymi.

Dodatkowe informacje:
– specjalne wycięcia umożliwiające założenie uchwytu na pręt gwintowany ze wstępnie nakręconymi nakrętkami

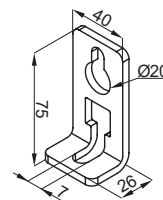

1 - Montaż stężeń przy użyciu wieszaka pręta WPTMC

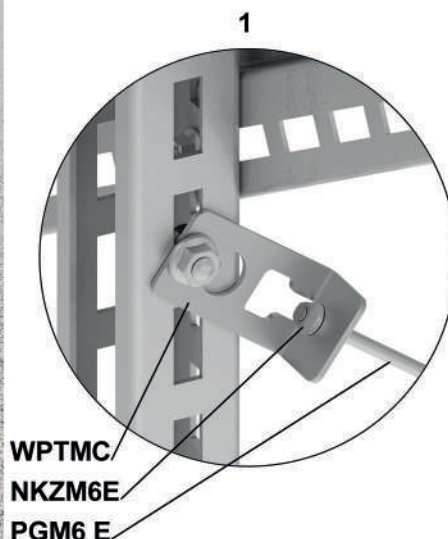
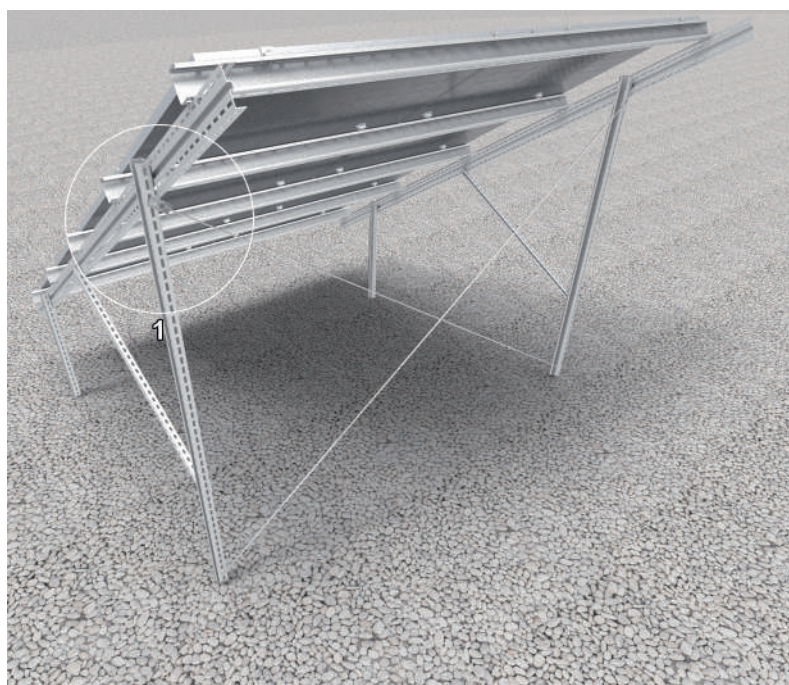

symbol	numer katalogowy	mat.: A	ilość w opak. [szt.]	STM
NKWSM8A	600909		200	

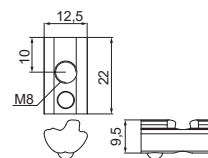

Zastosowanie:

Mocowanie elementów systemu do profili aluminiowych.

Dodatkowe informacje:

- optymalny moment dokręcania = 12 - 15 Nm

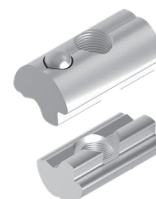

symbol	numer katalogowy	wymiar L/Ø [mm]	ilość w opak. [szt.]	STM
SMDP6,0x25E	894824	25/6	200	



Zastosowanie:

Montaż uchwyty dachowych oraz szyn montażowych do dachów krytych blachą trapezową.

Dodatkowe informacje:

- drobnozwojny gwint zwiększający wytrzymałość na wrywanie



- 1 - Montaż szyny aluminiowej SMA70... do blachy trapezowej przy użyciu SMDP...
- 2 - Montaż paneli PV do profili aluminiowych przy użyciu klem BUF... i nakrętki ślizgowej NKWSM8A

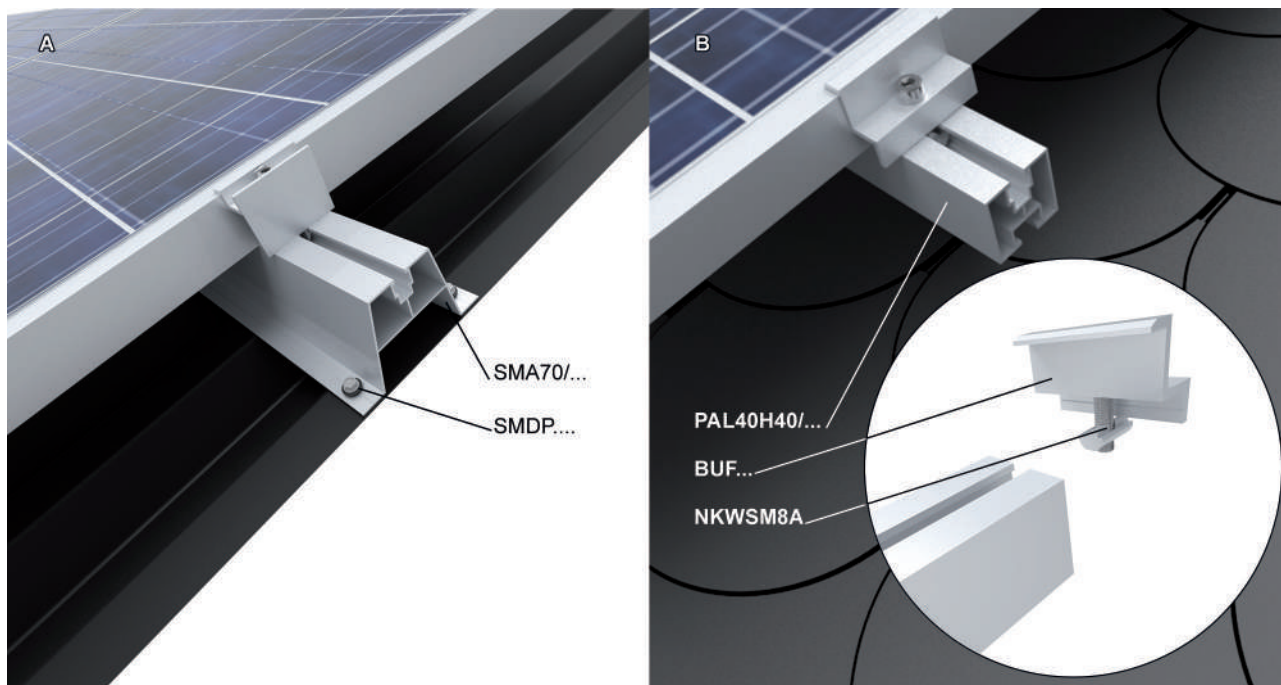

A - aluminium, E - stal nierdzewna

Wkręt do drewna	DDW6x60E	mat.: E		
symbol	numer katalogowy	wymiar L/D [mm]	ilość w opak. [szt.]	STM
DDW6x60E	890661	60/6	100	

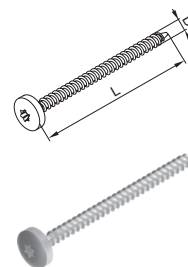

Wkręt do drewna	DDW8x100	mat.: G		
symbol	numer katalogowy	wymiar L/D [mm]	ilość w opak. [szt.]	STM
DDW8x100	890810	100/8	100	

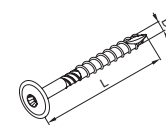

Wkręt do drewna	DDW8x100E	mat.: E		
symbol	numer katalogowy	wymiar L/D [mm]	ilość w opak. [szt.]	STM
DDW8x100E	8908101	100/8	100	



Zastosowanie:
 Mocowanie uchwytyw DUR40E i DUF75E do krokwi stanowiących konstrukcję dachu.

- 1 - Montaż uchwyty dachowego DUR40E przy użyciu wkrętów DDW8x100
- 2 - Montaż uchwyty dachowego DUF75E przy użyciu wkrętów DDW8x100

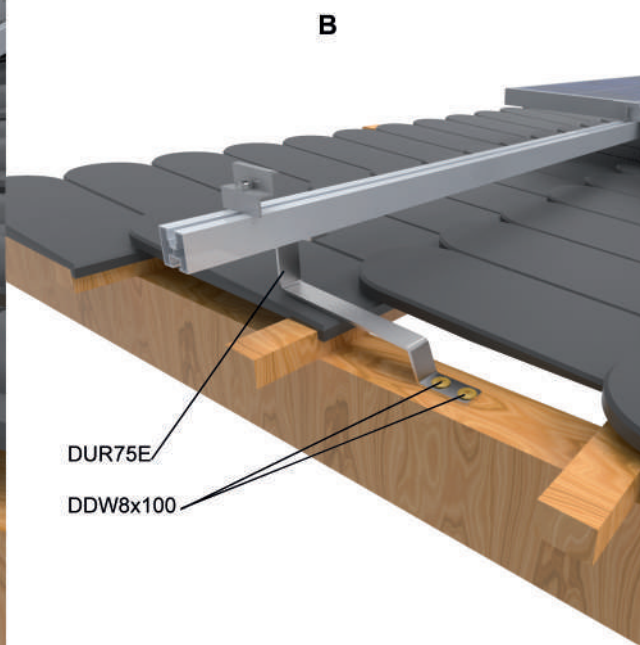
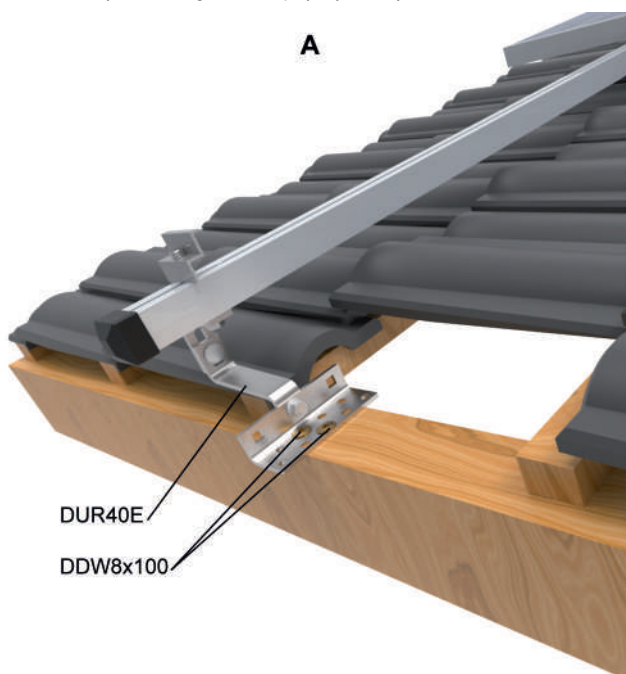

Śruba z gwintem podwójnym SWD...E mat.: E

symbol	numer katalogowy	wymiar L/D/L ₁ [mm]	wymiar L ₂ [mm]	ilość w opak. [szt.]
SWDM10x200E	898820	200/10/100	70	1
SWDM10x250E	898825	250/10/140	80	1
SWDM12x300E	898831	300/12/170	100	1

STM

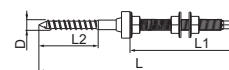

Zastosowanie:

Mocowanie konstrukcji do krokwi dachowych.

Adapter montażowy AD... mat.: E

symbol	numer katalogowy	wymiar Ø [mm]	ilość w opak. [szt.]
Grubość materiału = 5,0 mm			
AD11E	898311	11	1
AD13E	898312	13	1

STM

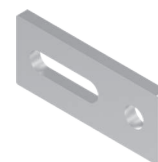
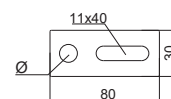

Zastosowanie:

Łączenie profili aluminiowych z śrubą z gwintem podwójnym SWD...E.

Pręt gwintowany PGM6...E mat.: E

symbol	numer katalogowy	wymiar L/M [mm]	siła zrywająca [kN]	waga 1 szt. [kg]	ilość w opak. [szt.]
PGM6/1E	652110	1000/6	8,44	0,12	25
PGM6/2E	652120	2000/6	8,44	0,23	25
PGM6/3E	650400	3000/6	8,44	0,35	25

STM

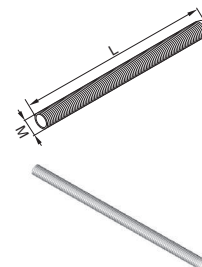

Zastosowanie:

Mocowanie konstrukcji.

Dodatkowe informacje:

– klasa materiału 5.8

Śruba rozporowa pierścieniowa PSR...F mat.: FP

symbol	numer katalogowy	wymiar L/D [mm]	ilość w opak. [szt.]
PSRM8x75F	650875	75/8	100
PSRM10x90F	650093	90/10	100
PSRM12x110F	651211	110/12	100

STM

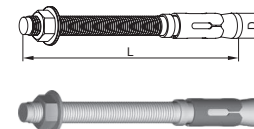

Zastosowanie:

Mocowanie konstrukcji i podwieszanie tras kablowych do podłoża betonowego.

1 - Montaż konstrukcji wsporczych na dachu skośnym pokrytym blachodachówką z wykorzystaniem SWD...E i AD...E

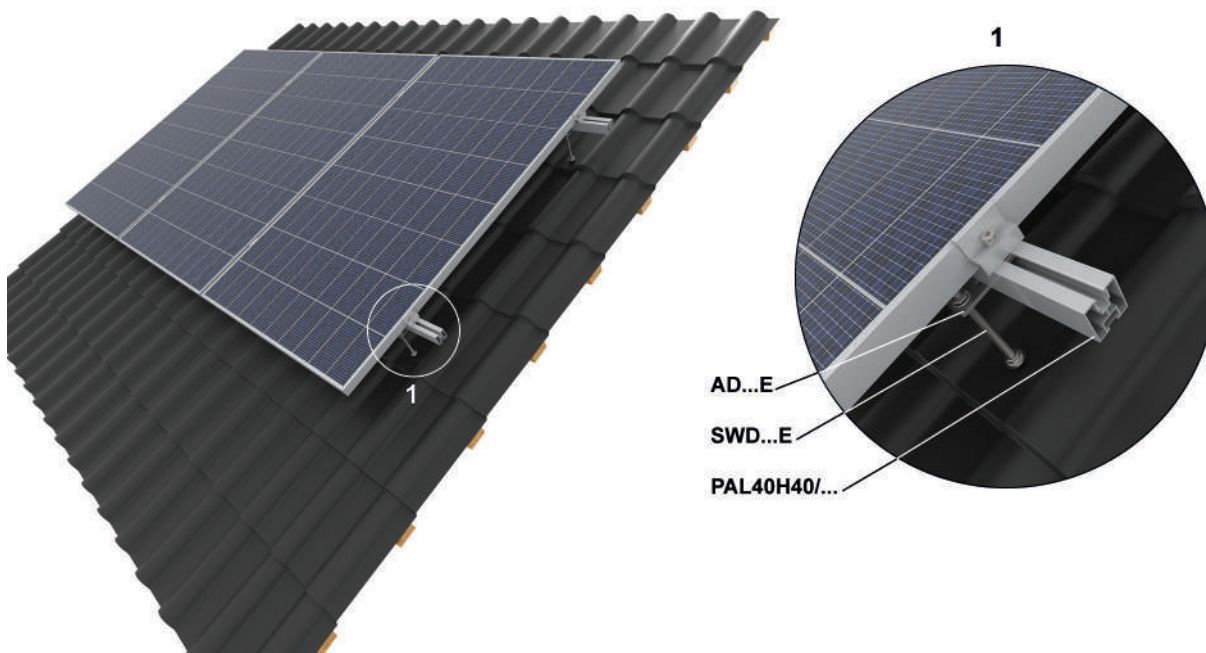

Korytka KLIK KFL...H60/3MC mat.: MC

symbol	numer katalogowy	wymiar a/L [mm]	waga 1 m [kg]	ilość w opak. [szt./m]	min. zam. [m]
Grubość materiału = 0,7 mm					
KFL50H60/3MC	1610235	50/3000	0,98	4/12	12
KFL100H60/3MC	1612235	100/3000	1,17	4/12	12

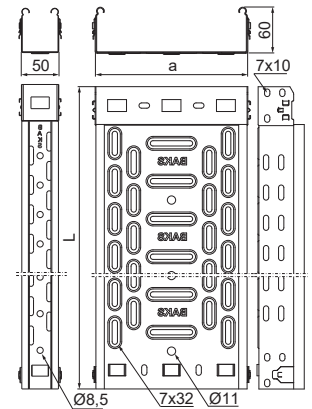

Zastosowanie:

Prowadzenie trasy kablowej.

Dodatkowe informacje:

- szybki i łatwy montaż
- stabilne połączenie zatrzaskowe
- głębokie przetłoczenia otworów w dnie korytka od szerokości 100 mm podwyższają jego wytrzymałość
- gęsta perforacja z przetłoczeniami zapewnia znakomitą wymianę ciepła i jest tak zaprojektowana, by umożliwić montaż korytka na wysięgniku firmy BAKS w dowolnym miejscu
- otwory Ø8,5 do szerokości 50 mm i Ø11 od szerokości 100 mm w dnie korytka umożliwiają podwieszanie na jednym pręcie gwintowanym (max. szerokość tak podwieszanego korytka 200 mm)
- system w powłoce Magnelis można uzupełniać wyrobami z powłoką cynku ogniowego zanurzeniowego lub stali nierdzewnej
- **zastosowanie systemu KLIK umożliwia nawet pięciokrotnie szybszy montaż tras kablowych od tras skręcanych**



Korytka KBL...H60/3MC mat.: MC

symbol	numer katalogowy	wymiar a/L [mm]	waga 1 m [kg]	ilość w opak. [szt./m]	zamiennik
Grubość materiału = 0,7 mm					
KBL50H60/3MC	1618245	50/3000	1,10	4/12	KBJ50H60/3
KBL100H60/3MC	1620105	100/3000	1,10	4/12	KBJ50H60/3

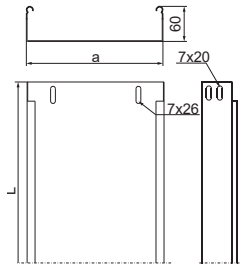

Zastosowanie:

Prowadzenie trasy kablowej.

Dodatkowe informacje:

- system bezłącznikowy – łączenie koryt poprzez nakładanie lub wsuwanie jednego w drugie i skręcanie śrubami SGK M6x12 lub SGM6x12
- w przypadku zastosowania zamiennika o innej wysokości, wszystkie elementy systemu muszą nadążać za tym parametrem
- na duże zamówienia powyżej 1000 mb możliwość wykonania koryt o długości 6 m
- możliwość wykonania koryt o grubości 1,0 mm



Instalacja elektryczna poprowadzona w korytku perforowanym KFL100H60/3MC

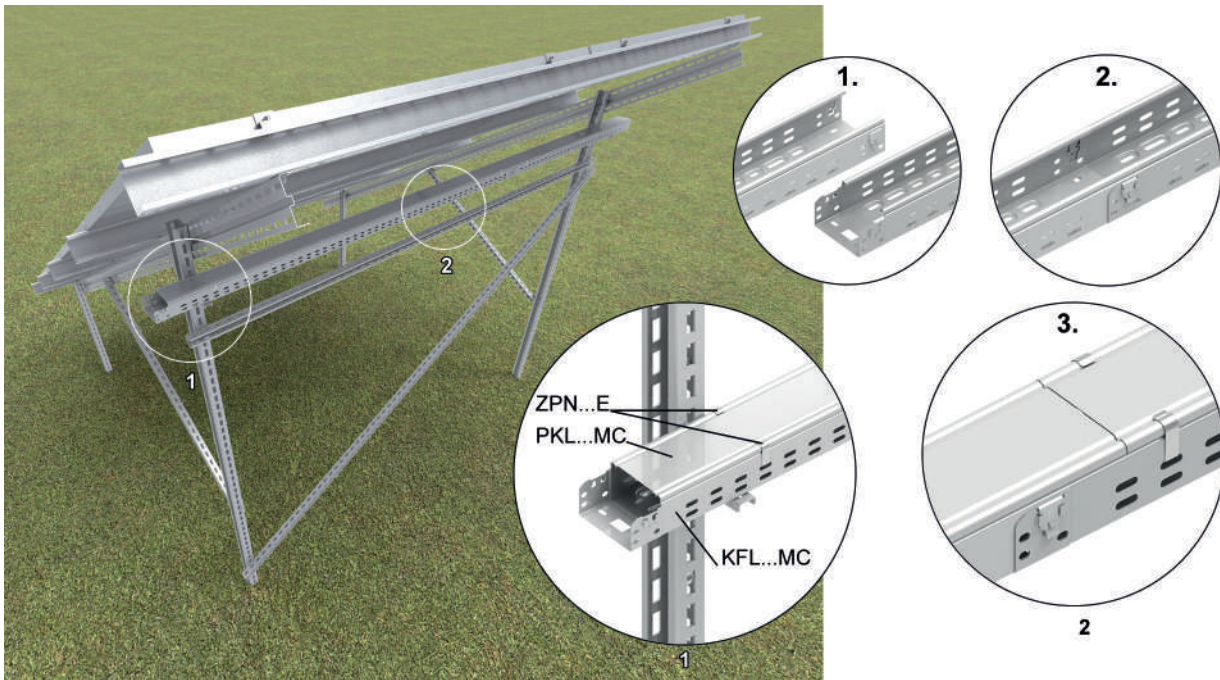

Łącznik LPU...H60MC mat.: MC

symbol	numer katalogowy	waga 1 szt. [kg]	ilość w opak. [szt.]	min. zam. [szt.]
--------	------------------	------------------	----------------------	------------------

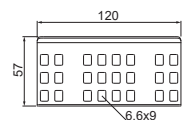

Grubość materiału = 1,0 mm

LPU1H60MC	1666215	0,03	100	2
-----------	---------	------	-----	---

Grubość materiału = 1,5 mm

LPU2H60MC	1636115	0,04	100	2
-----------	---------	------	-----	---

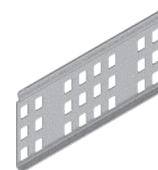

Zastosowanie:

Łączenie korytek kablowych, oświetleniowych i dociętych na określoną długość korytek KF...

Dodatkowe informacje:

- montaż 4 kpl. śrub SGKFM6x12
- dzięki gęstej perforacji łącznik pasuje do wszystkich korytek BAKS danej wysokości
- system w powłoce Magnelis można uzupełniać wyrobami z powłoką cynku ogniowego zanurzeniowego lub stali nierdzewnej

Łącznik przegubowy LG...H60MC mat.: MC

symbol	numer katalogowy	wymiar H [mm]	waga 1 szt. [kg]	ilość w opak. [szt.]	min. zam. [szt.]
--------	------------------	---------------	------------------	----------------------	------------------

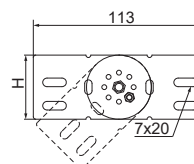

Grubość materiału = 1,0 mm

LGJH60MC	1624005	48	0,08	100	2
----------	---------	----	------	-----	---

Zastosowanie:

Łączenie i zmiana kierunku prowadzenia trasy kablowej.

Dodatkowe informacje:

- montaż 4 kpl. śrub SGKFM6x12
- system w powłoce Magnelis można uzupełniać wyrobami z powłoką cynku ogniowego zanurzeniowego lub stali nierdzewnej



Łącznik kątowy LKJ...H60MC mat.: MC

symbol	numer katalogowy	wymiar H/L [mm]	waga 1 szt. [kg]	ilość w opak. [szt.]	min. zam. [szt.]
--------	------------------	-----------------	------------------	----------------------	------------------

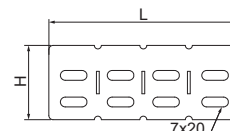

Grubość materiału = 1,0 mm

LKJH60MC	1625005	46/140	0,04	100	2
----------	---------	--------	------	-----	---

Zastosowanie:

Łączenie i zmiana kierunku prowadzenia trasy kablowej.

Dodatkowe informacje:

- możliwość wylamywania i wyginania dowolnego odcinka
- montaż śrubami SGKFM6x12
- system w powłoce Magnelis można uzupełniać wyrobami z powłoką cynku ogniowego zanurzeniowego lub stali nierdzewnej



Kolanko 90° KLIK KKFJ...H60MC mat.: MC

symbol numer katalogowy wymiar a [mm] waga 1 szt. [kg] ilość w opak. [szt.]

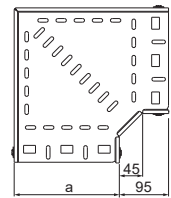

Grubość materiału = 1,0 mm

KKFJ50H60MC	1605615	50	0,22	1
KKFJ100H60MC	1611615	100	0,41	1

Zastosowanie:

Zmiana kierunku prowadzenia trasy kablowej typu KLIK.

Dodatkowe informacje:

- bezśrubowy montaż
- system w powłoce Magnelis można uzupełniać wyrobami z powłoką cynku ogniowego zanurzeniowego lub stali nierdzewnej
- zastosowanie systemu KLIK umożliwia nawet pięciokrotnie szybszy montaż tras kablowych od tras skręconych

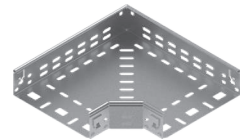

Kolanko 45° KLIK KKMfJ...H60MC mat.: MC

symbol numer katalogowy wymiar a [mm] waga 1 szt. [kg] ilość w opak. [szt.]

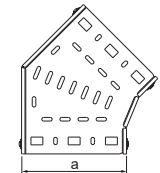

Grubość materiału = 1,0 mm

KKMFJ50H60MC	1661675	50	0,18	1
KKMFJ100H60MC	1663675	100	0,27	1

Zastosowanie:

Zmiana kierunku prowadzenia trasy kablowej typu KLIK.

Dodatkowe informacje:

- bezśrubowy montaż
- system w powłoce Magnelis można uzupełniać wyrobami z powłoką cynku ogniowego zanurzeniowego lub stali nierdzewnej
- zastosowanie systemu KLIK umożliwia nawet pięciokrotnie szybszy montaż tras kablowych od tras skręconych



Kolanko 90° KKBj...H60MC mat.: MC

symbol numer katalogowy wymiar a=b [mm] waga 1 szt. [kg] ilość w opak. [szt.]

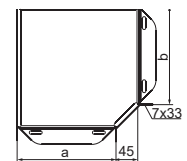

Grubość materiału = 1,0 mm

KKBj50H60MC	1629245	50	0,23	1
KKBj100H60MC	1601015	100	0,42	1

Zastosowanie:

Zmiana kierunku prowadzenia trasy kablowej typu KLIK.

Instalacja elektryczna poprowadzona w trasie kablowej

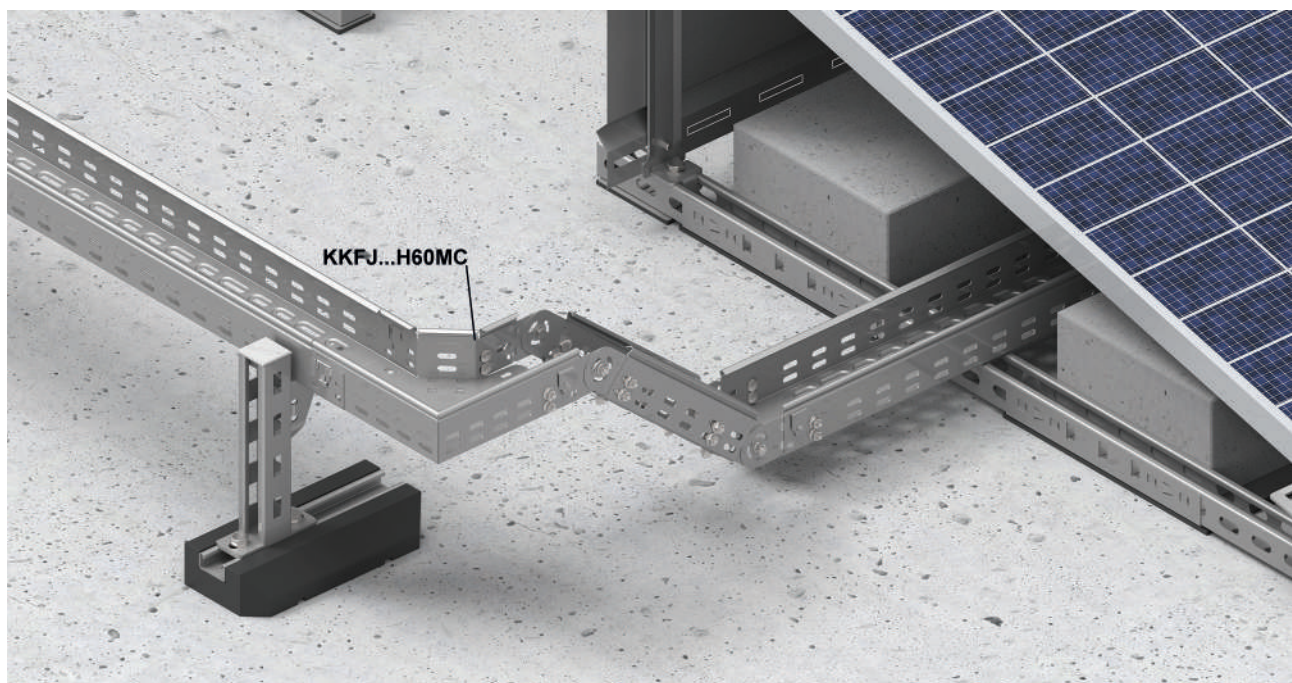

Kolanko 90°

KKMBJ...H60MC mat.: MC

symbol	numer katalogowy	wymiar a=b [mm]	waga 1 szt. [kg]	ilość w opak. [szt.]
Grubość materiału = 1,0 mm				
KKMBJ50H60MC	1635245	50	0,16	1
KKMBJ100H60MC	1601035	100	0,30	1

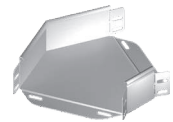
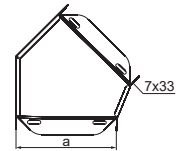

Zastosowanie:

Zmiana kierunku prowadzenia trasy kablowej.

Dodatkowe informacje:

- montaż śrubami SGKM6x12 lub SGM6x12
- przy nietypowych zamówieniach podać wymiar a i b (jeżeli a=200mm i b=100mm - zamawiana kształtka powinna mieć symbol KK...200/100H60)

Kolanko regulowane 90°

KKRPJ...H60MC mat.: MC

symbol	numer katalogowy	wymiar a [mm]	waga 1 szt. [kg]	ilość w opak. [szt.]
Grubość materiału = 1,0 mm				
KKRPJ50H60MC	1409195	54	0,16	1
KKRPJ100H60MC	1409215	104	0,30	1

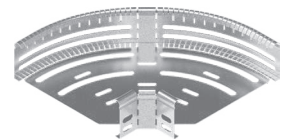
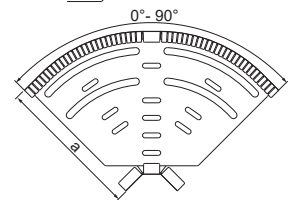
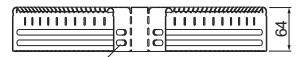

Zastosowanie:

Zmiana kierunku prowadzenia trasy kablowej.

Dodatkowe informacje:

- montaż śrubami SGKM6x12 lub SGM6x12
- montaż korytek wewnątrz kształtki
- regulacja kąta w zakresie 0-90°

Trójkąt KLIK

TKFJ...H60MC mat.: MC

symbol	numer katalogowy	wymiar a [mm]	waga 1 szt. [kg]	ilość w opak. [szt.]
Grubość materiału = 1,0 mm				
TKFJ50H60MC	1662615	50	0,28	1
TKFJ100H60MC	1662625	100	0,45	1
TKFJ400H60MC	1662665	400	2,26	1

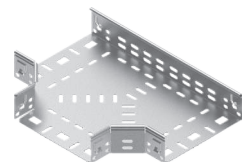
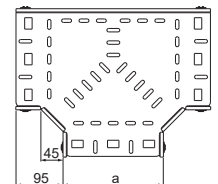

Zastosowanie:

Rozgałęzienie trasy kablowej typu KLIK.

Dodatkowe informacje:

- bezśrubowy montaż
- system w powłoce Magnelis można uzupełniać wyrobami z powłoką cynku ogniowego zanurzeniowego lub stali nierdzewnej
- zastosowanie systemu KLIK umożliwia nawet pięciokrotnie szybszy montaż tras kablowych od tras skręconych

Trójkąt

TKBJ...H60MC mat.: MC

symbol	numer katalogowy	wymiar a=b=c [mm]	waga 1 szt. [kg]	ilość w opak. [szt.]	zamiennik
TKBJ50H60MC	1641245	50	0,29	1	TKJ50H60
TKBJ100H60MC	1609015	100	0,46	1	TKJ50H60

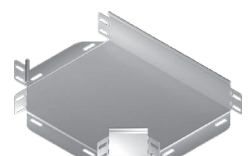
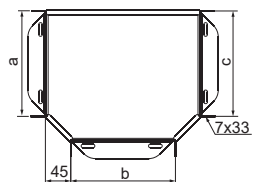

Zastosowanie:

Rozgałęzienie trasy kablowej.

Dodatkowe informacje:

- montaż śrubami SGKM6x12 lub SGM6x12
- przy nietypowych zamówieniach podać wymiar a, b i c (jeżeli a=100mm, b=300mm i c=200mm zamawiana kształtka powinna mieć symbol TK...100/300/200H...)

Trójnik dostawny KLIK TKDFJ...H60MC mat.: MC

symbol	numer katalogowy	wymiar a [mm]	waga 1 szt. [kg]	ilość w opak. [szt.]
Grubość materiału = 1,0 mm				
TKDFJ50H60MC	1648265	50	0,32	1
TKDFJ100H60MC	1635265	100	0,44	1

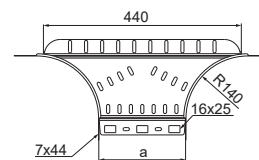

Zastosowanie:

Rozgałęzienie trasy kablowej typu KLIK.

Dodatkowe informacje:

- montaż do boku korytka śrubami SGKM6x12 lub SGM6x12
- system w powłoce Magnelis można uzupełniać wyrobami z powłoką cynku ogniowego zanurzeniowego lub stali nierdzewnej

Trójnik dostawny TKD...H60MC mat.: MC

symbol	numer katalogowy	wymiar a [mm]	waga 1 szt. [kg]	ilość w opak. [szt.]
Grubość materiału = 1,0 mm				
TKDJ50H60MC	1697055	50	0,32	20
TKDJ100H60MC	1697105	100	0,44	10

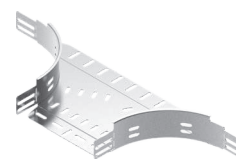
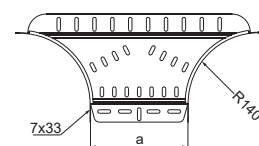

Zastosowanie:

Rozgałęzienie trasy kablowej typu KLIK.

Dodatkowe informacje:

- montaż śrubami SGKFM6x12
- system w powłoce Magnelis można uzupełniać wyrobami z powłoką cynku ogniowego zanurzeniowego lub stali nierdzewnej

Instalacja elektryczna poprowadzona w trasie kablowej

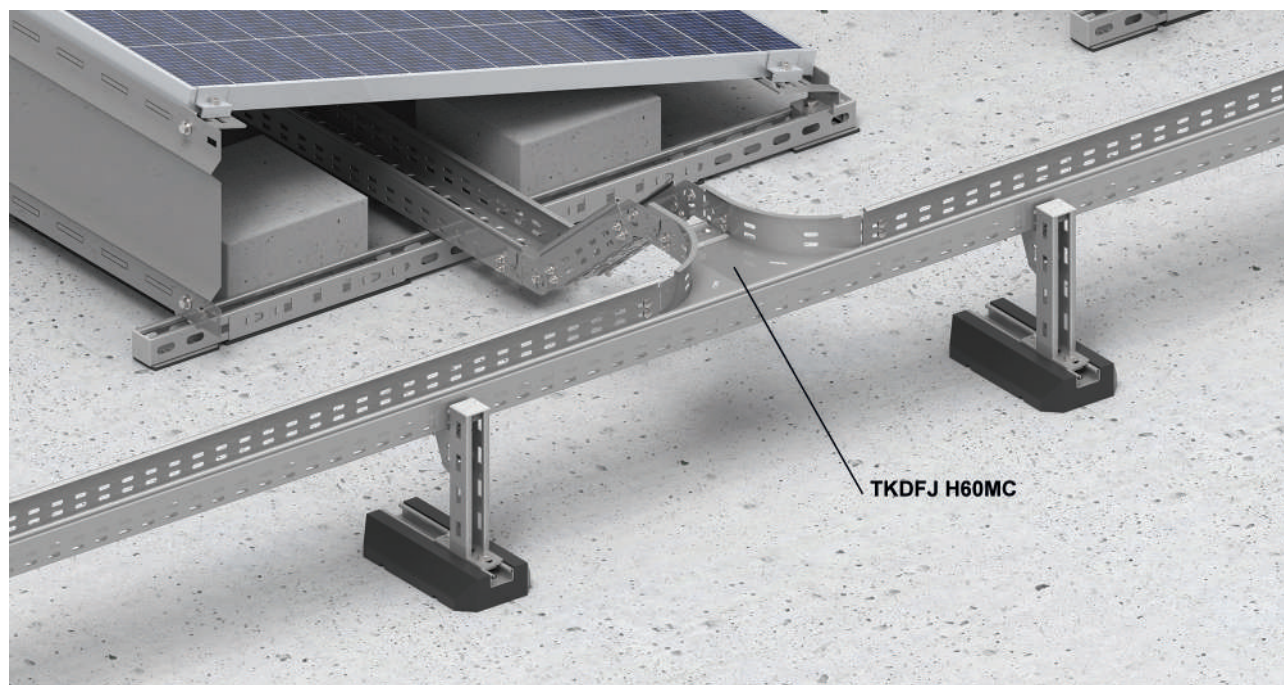

Trójnik redukcyjny TRJ...H60MC mat.: MC

symbol	numer katalogowy	wymiar a [mm]	waga 1 szt. [kg]	ilość w opak. [szt.]
Grubość materiału = 1,0 mm				
TRJ50H60MC	1633235	50	0,62	1
TRJ100H60MC	1686105	100	0,95	1

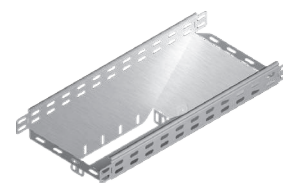
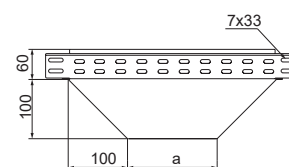

Zastosowanie:

Rozgałęzienie trasy kablowej.

Dodatkowe informacje:

- montaż śrubami SGK6x12 lub SGM6x12

Czwórnik KLIK CZKFJ...H60MC mat.: MC

symbol	numer katalogowy	wymiar a [mm]	waga 1 szt. [kg]	ilość w opak. [szt.]	zamiennik
Grubość materiału = 1,0 mm					
CZKFJ50H60MC	1661685	50	0,39	1	CZPFJ50H60
CZKFJ100H60MC	1663685	100	0,57	1	CZPFJ50H60

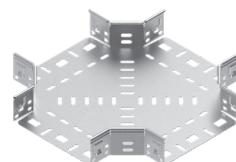
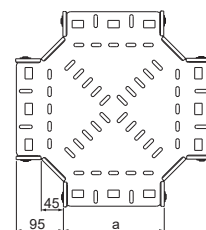

Zastosowanie:

Rozgałęzienie trasy kablowej typu KLIK.

Dodatkowe informacje:

- bezśrubowy montaż
- zastosowanie systemu KLIK umożliwia nawet pięciokrotnie szybszy montaż tras kablowych od tras skręconych

Czwórnik CZKBJ...H60MC mat.: MC

symbol	numer katalogowy	wymiar a [mm]	waga 1 szt. [kg]	ilość w opak. [szt.]
Grubość materiału = 1,0 mm				
CZKBJ50H60MC	1647245	50	0,32	1
CZKBJ100H60MC	1609035	100	0,47	1

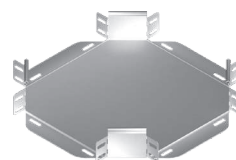
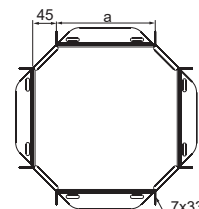

Zastosowanie:

Rozgałęzienie trasy kablowej.

Dodatkowe informacje:

- montaż śrubami SGK6x12 lub SGM6x12

Redukcja lewa KLIK RKLfJ...H60MC mat.: MC

symbol	numer katalogowy	wymiar a/b [mm]	waga 1 szt. [kg]	ilość w opak. [szt.]
Grubość materiału = 1,0 mm				
RKLfJ100/50H60MC	1646125	100/50	0,30	1

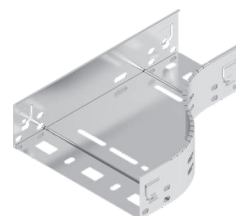
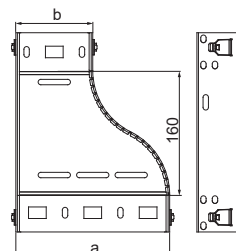

Zastosowanie:

Zmiana szerokości trasy kablowej KLIK.

Dodatkowe informacje:

- bezśrubowy montaż
- zastosowanie systemu KLIK umożliwia nawet pięciokrotnie szybszy montaż tras kablowych od tras skręconych

Redukcja prawa KLIK RKPFJ...H60MC mat.: MC

symbol	numer katalogowy	wymiar a/b [mm]	waga 1 szt. [kg]	ilość w opak. [szt.]
Grubość materiału = 1,0 mm				
RKPFJ100/50H60MC	1651125	100/50	0,30	1

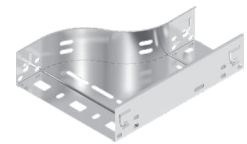
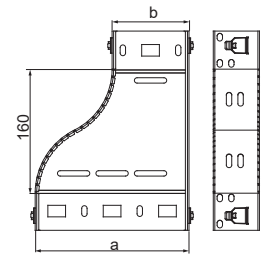

Zastosowanie:

Zmiana szerokości trasy kablowej KLIK.

Dodatkowe informacje:

- bezśrubowy montaż
- zastosowanie systemu KLIK umożliwia nawet pięciokrotnie szybszy montaż tras kablowych od tras skręconych

Redukcja symetryczna KLIK RKSFJ...H60MC mat.: MC

symbol	numer katalogowy	wymiar a/b [mm]	waga 1 szt. [kg]	ilość w opak. [szt.]
Grubość materiału = 1,0 mm				
RKSFJ100/50H60MC	1656125	100/50	0,30	1

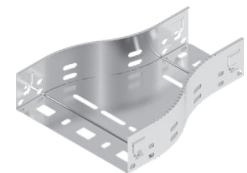
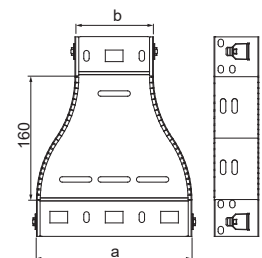

Zastosowanie:

Zmiana szerokości trasy kablowej KLIK.

Dodatkowe informacje:

- bezśrubowy montaż
- zastosowanie systemu KLIK umożliwia nawet pięciokrotnie szybszy montaż tras kablowych od tras skręconych

Redukcja lewa RKLBJ...H60MC mat.: MC

symbol	numer katalogowy	wymiar a/b [mm]	waga 1 szt. [kg]	ilość w opak. [szt.]	zamiennik
Grubość materiału = 1,0 mm					
RKLBJ100/50H60MC	1657245	100/50	0,24	1	RKLJ100/50H60

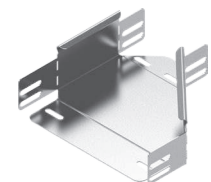
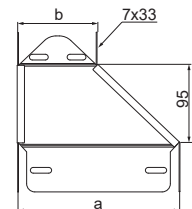

Zastosowanie:

Zmiana szerokości trasy kablowej.

Dodatkowe informacje:

- montaż śrubami SGKM6x12 lub SGM6x12

Redukcja prawa RKPBJ...H60MC mat.: MC

symbol	numer katalogowy	wymiar a/b [mm]	waga 1 szt. [kg]	ilość w opak. [szt.]	zamiennik
Grubość materiału = 1,0 mm					
RKPBJ100/50H60MC	1659245	100/50	0,24	1	RKPJ100/50H60

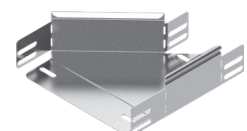
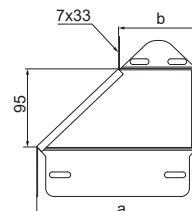

Zastosowanie:

Zmiana szerokości trasy kablowej.

Dodatkowe informacje:

- montaż śrubami SGKM6x12 lub SGM6x12

Redukcja symetryczna		RKSBJ...H60MC	mat.: MC		
symbol	numer katalogowy	wymiar a/b [mm]	waga 1 szt. [kg]	ilość w opak. [szt.]	zamiennik
Grubość materiału = 1,0 mm					
RKSBJ100/50H60MC	1661245	100/50	0,24	1	RKJSJ100/50H60

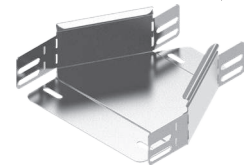
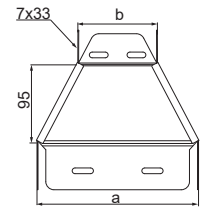

Zastosowanie:

Zmiana szerokości trasy kablowej.

Dodatkowe informacje:

- montaż śrubami SGKM6x12 lub SGM6x12
- przy nietypowych zamówieniach podać wymiar a i b (jeżeli a=400mm i b=200mm zamawiana kształtka powinna mieć symbol RK...400/200H60)

Błacha łącznikowa		BL...MC	mat.: MC		
symbol	numer katalogowy	wymiar L [mm]	waga 1 szt. [kg]	ilość w opak. [szt.]	
Grubość materiału = 1,0 mm					
BL50MC	810105	46	0,03	100	
BL100MC	1001105	92	0,06	100	

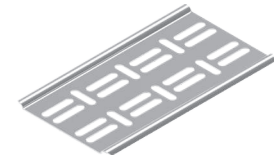
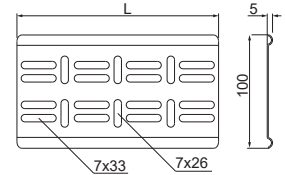

Zastosowanie:

Zabezpieczenie przewodów przed uszkodzeniem na połączeniu dwóch korytek (szczególnie w przypadku docinanych korytek). Dodatkowe wzmocnienie połączenia korytek.

Dodatkowe informacje:

- zalecane stosowanie przy połączeniu korytek z wykorzystaniem łączników kątowych
- montaż śrubami SGKFM6x12 dla szerokości:
- 100-200 mm - 4 kpl.
- 300-400 mm - 6 kpl.
- 500-600 mm - 10 kpl.

Błacha zakończeniowa		BZK...MC	mat.: MC		
symbol	numer katalogowy	wymiar L [mm]	waga 1 szt. [kg]	ilość w opak. [szt.]	
Grubość materiału = 1,0 mm					
BZK50MC	810215	46	0,02	100	
BZK100MC	1002105	96	0,04	100	

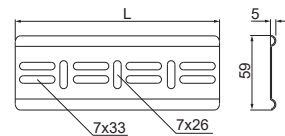

Zastosowanie:

Zabezpieczenie przewodów przed uszkodzeniem na końcu korytka.

Dodatkowe informacje:

- montaż śrubami SGKFM6x12 dla szerokości:
- 100-200 mm - 2 kpl.
- 300-400 mm - 3 kpl.
- 500-600 mm - 5 kpl.

Instalacja elektryczna poprowadzona w trasie kablowej

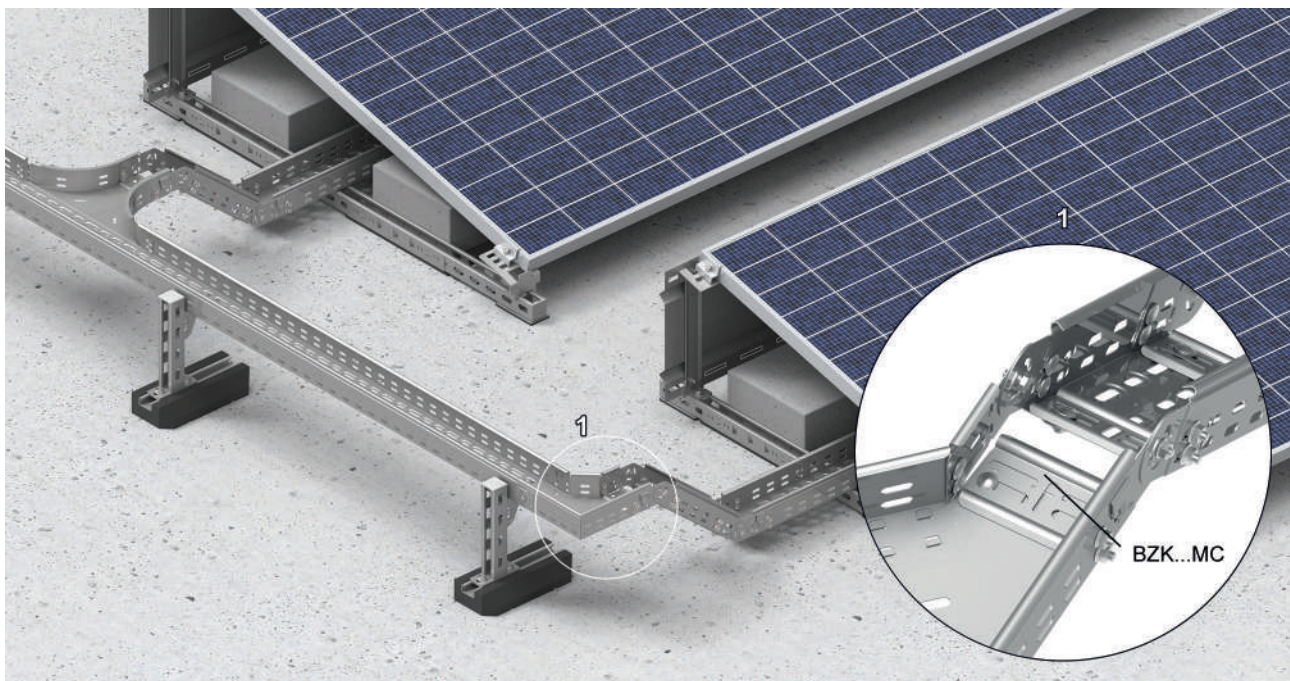

Pokrywa korytka

PKL...MC

mat.: MC

symbol	numer katalogowy	wymiar a/L [mm]	waga 1 m [kg]	ilość w opak. [szt./m]	min. zam. [m]
Grubość materiału = 0,7 mm					
PKL50/3MC	1006055	50/3000	0,42	20/60	3
PKL100/3MC	1006105	100/3000	0,72	10/30	3

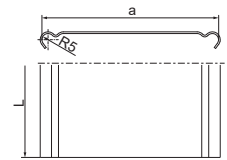

Zastosowanie:

Ochrona kabli przed gromadzeniem się pyłu oraz uszkodzeniami mechanicznymi i wpływem czynników atmosferycznych (np. promieniowaniem UV).

Dodatkowe informacje:

- zalecane stosowanie dodatkowo zapinek
- system w powłoce Magnelis można uzupełniać wyrobami z powłoką cynku ogniowego zanurzeniowego lub stali nierdzewnej

Zapinka

ZPNNH60E2

mat.: E2

symbol	numer katalogowy	wymiar H [mm]	ilość w opak. [szt.]
ZPNNH60E2	140006	34	100

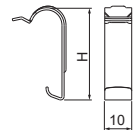

Zastosowanie:

Beźsrubowe mocowanie pokryw.

Dodatkowe informacje:

- montaż pokryw do korytek perforowanych i siatkowych
- zapinki ze stali nierdzewnej są wytrzymalsze i bardziej estetyczne
- zmodyfikowane zaczepy lepiej współpracują z pokrywą
- produkty wykonane ze stali nierdzewnej w gatunku 1.4301 (304)



A - Instalacja elektryczna poprowadzona w korytku pełnym KBL100H60/3MC

B - Zastosowanie taśmy ochronnej TOZC...

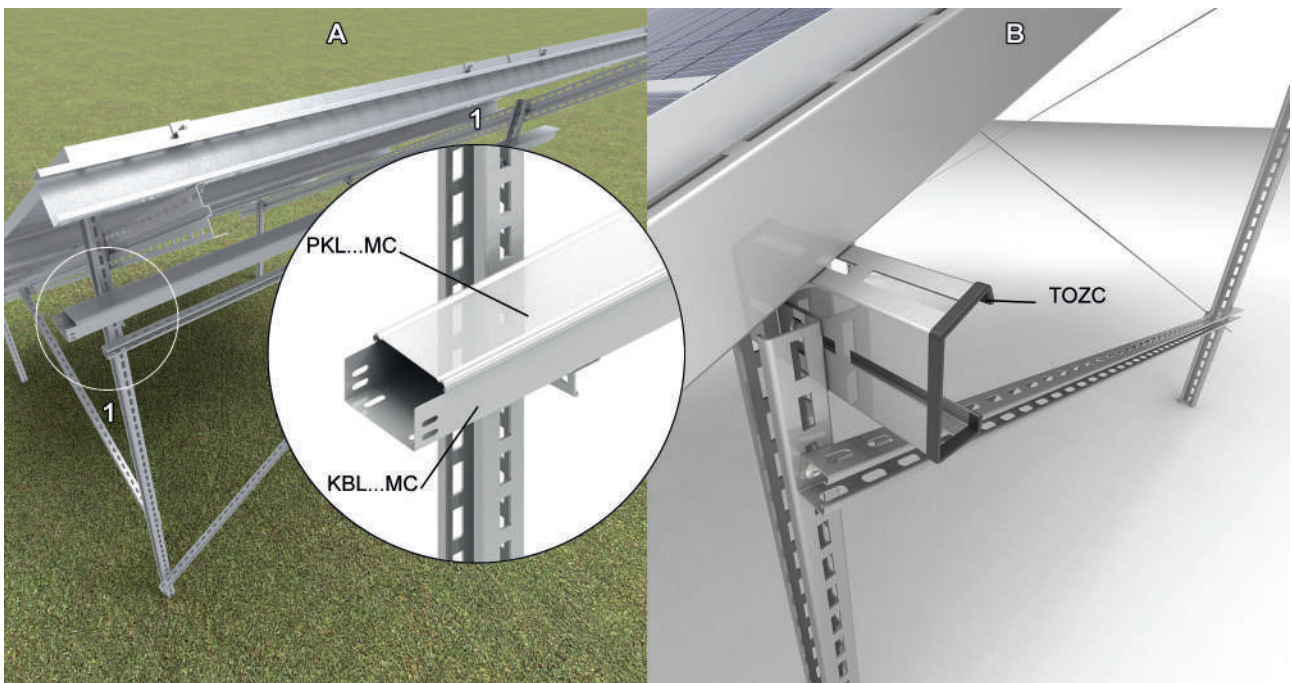

Taśma ochronna		TOZ...	mat.: PVC		
symbol	numer katalogowy	kolor	ilość w opak. [m. b.]	min. zam. [m. b.]	
TOZ	100800	biały	10	10	
TOZS	100880	srebrny	10	10	
TOZC	100881	czarny	10	10	

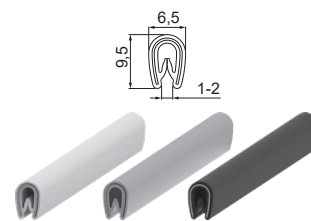

Zastosowanie:

Zabezpieczenie ostrych krawędzi w elementach tras kablowych, mogących uszkodzić przewody/kable.

Dodatkowe informacje:

- taśma zbrojona
- zalecana temperatura pracy od -25° do 60°C
- odporność na warunki atmosferyczne
- odporność na starzenie
- odporność na ozon
- odporność na UV
- odporność na chemikalia
- odporność na gorącą wodę i parę wodną
- zakres grubości blachy 1-2 mm

Taśma ochronna		TOZ14...	mat.: PVC		
symbol	numer katalogowy	kolor	ilość w opak. [m. b.]	min. zam. [m. b.]	
TOZ14	100882	biały	10	10	
TOZ14S	100883	srebrny	10	10	
TOZ14C	100884	czarny	10	10	

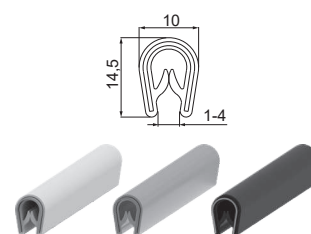

Zastosowanie:

Zabezpieczenie ostrych krawędzi w elementach tras kablowych, mogących uszkodzić przewody/kable.

Dodatkowe informacje:

- taśma zbrojona
- zalecana temperatura pracy od -25° do 60°C
- odporność na warunki atmosferyczne
- odporność na starzenie
- odporność na ozon
- odporność na UV
- odporność na chemikalia
- odporność na gorącą wodę i parę wodną
- zakres grubości blachy 1-4 mm

A - Instalacja elektryczna poprowadzona w korytku pełnym KBL100H60/3MC

B - Zastosowanie taśmy ochronnej TOZ...

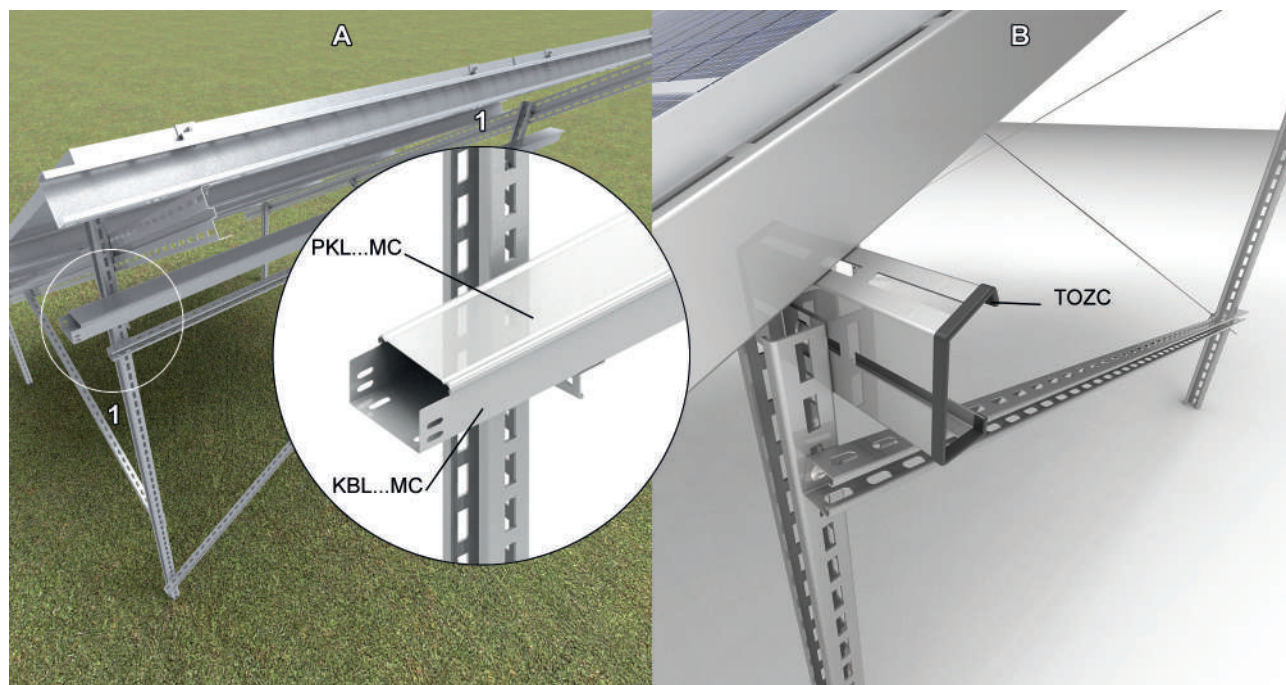

Pokrywa kolanka KLIK 90° PKKFJ...MC mat.: MC

symbol	numer katalogowy	wymiar a [mm]	waga 1 szt. [kg]	ilość w opak. [szt.]
--------	------------------	---------------	------------------	----------------------

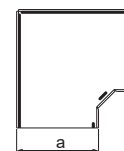

Grubość materiału = 1,0 mm

PKKFJ50MC	1656525	50	0,13	1
PKKFJ100MC	1655535	100	0,27	1



Zastosowanie:

Ochrona kabli przed gromadzeniem się pyłu oraz uszkodzeniami mechanicznymi i wpływem czynników atmosferycznych (np. promieniowaniem UV).

Dodatkowe informacje:

- pokrywa pasuje do kolanek KKFJ...H60
- zalecane stosowanie dodatkowo zapinek
- system w powłoce Magnelis można uzupełniać wyrobami z powłoką cynku ogniowego zanurzeniowego lub stali nierdzewnej

Pokrywa kolanka 90° PKKJ...MC mat.: MC

symbol	numer katalogowy	wymiar a [mm]	waga 1 szt. [kg]	ilość w opak. [szt.]
--------	------------------	---------------	------------------	----------------------

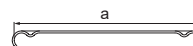

Grubość materiału = 1,0 mm

PKKJ50MC	1024055	50	0,08	1
PKKJ100MC	1024105	100	0,16	1



Zastosowanie:

Ochrona kabli przed gromadzeniem się pyłu oraz uszkodzeniami mechanicznymi i wpływem czynników atmosferycznych (np. promieniowaniem UV).

Dodatkowe informacje:

- zalecane stosowanie dodatkowo zapinek

Pokrywa kolanka KLIK 45° PKKMFJ...MC mat.: MC

symbol	numer katalogowy	wymiar a [mm]	waga 1 szt. [kg]	ilość w opak. [szt.]
--------	------------------	---------------	------------------	----------------------



Grubość materiału = 1,0 mm

PKKMFJ50MC	1500055	50	0,09	1
PKKMFJ100MC	1500105	100	0,18	1

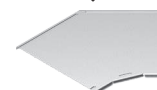

Zastosowanie:

Ochrona kabli przed gromadzeniem się pyłu oraz uszkodzeniami mechanicznymi i wpływem czynników atmosferycznych (np. promieniowaniem UV).

Dodatkowe informacje:

- pokrywa pasuje do kolanek KKMVFJ...H60
- zalecane stosowanie dodatkowo zapinek
- system w powłoce Magnelis można uzupełniać wyrobami z powłoką cynku ogniowego zanurzeniowego lub stali nierdzewnej

Instalacja elektryczna poprowadzona w trasie kablowej

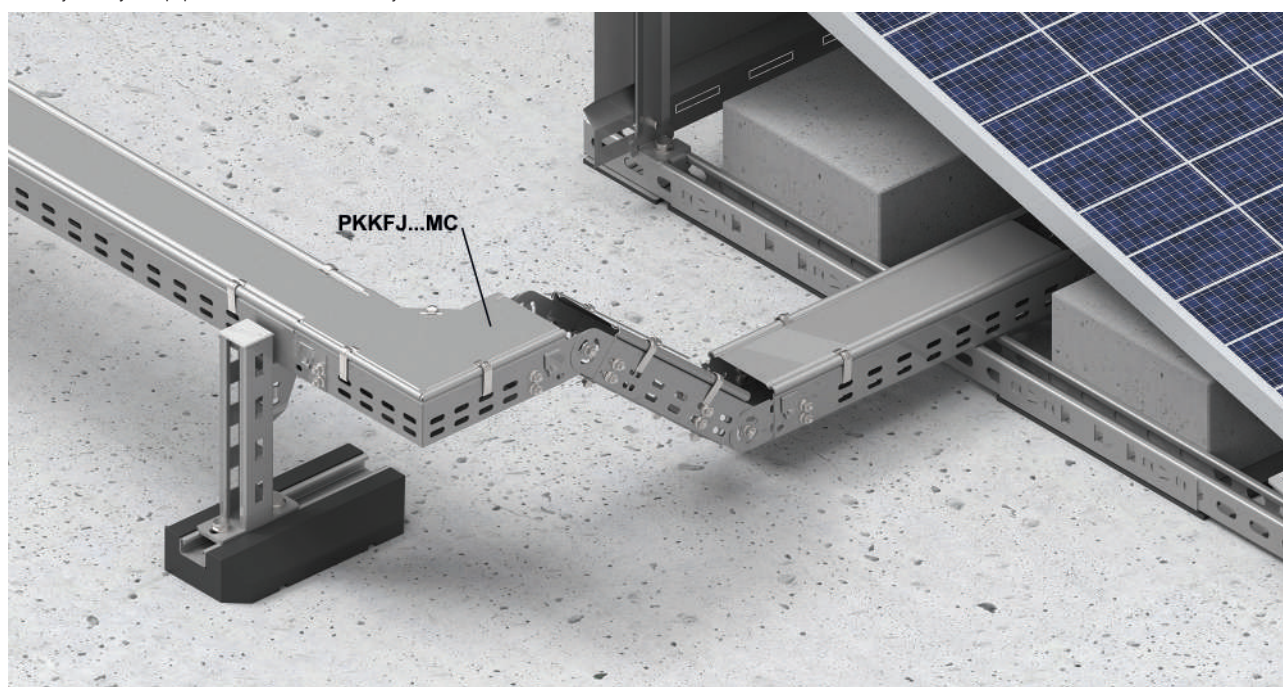

Pokrywa kolanka 45°

PKKMJ...MC mat.: MC

symbol	numer katalogowy	wymiar a [mm]	waga 1 szt. [kg]	ilość w opak. [szt.]
Grubość materiału = 1,0 mm				
PKKMJ50MC	1027055	50	0,06	1
PKKMJ100MC	1027105	100	0,11	1

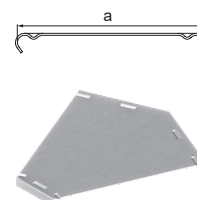

Zastosowanie:

Ochrona kabli przed gromadzeniem się pyłu oraz uszkodzeniami mechanicznymi i wpływem czynników atmosferycznych (np. promieniowaniem UV).

Dodatkowe informacje:

- zalecane stosowanie dodatkowo zapinek

Pokrywa trójkąta KLIK

PTKFJ...MC mat.: MC

symbol	numer katalogowy	wymiar a [mm]	waga 1 szt. [kg]	ilość w opak. [szt.]
Grubość materiału = 1,0 mm				
PTKFJ50MC	1656615	50	0,18	1
PTKFJ100MC	1656625	100	0,36	1

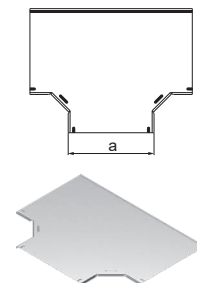

Zastosowanie:

Ochrona kabli przed gromadzeniem się pyłu oraz uszkodzeniami mechanicznymi i wpływem czynników atmosferycznych (np. promieniowaniem UV).

Dodatkowe informacje:

- pokrywa pasuje do trójkątów TKFJ...H60
- zalecane stosowanie dodatkowo zapinek
- system w powłoce Magnelis można uzupełniać wyrobami z powłoką cynku ogniowego zanurzeniowego lub stali nierdzewnej

Pokrywa trójkąta

PTKJ...MC mat.: MC

symbol	numer katalogowy	wymiar a [mm]	waga 1 szt. [kg]	ilość w opak. [szt.]
Grubość materiału = 1,0 mm				
PTKJ50MC	1030055	50	0,10	1
PTKJ100MC	1030105	100	0,20	1

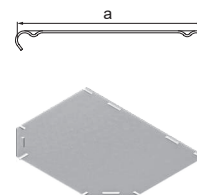

Zastosowanie:

Ochrona kabli przed gromadzeniem się pyłu oraz uszkodzeniami mechanicznymi i wpływem czynników atmosferycznych (np. promieniowaniem UV).

Dodatkowe informacje:

- zalecane stosowanie dodatkowo zapinek

Instalacja elektryczna poprowadzona w trasie kablowej

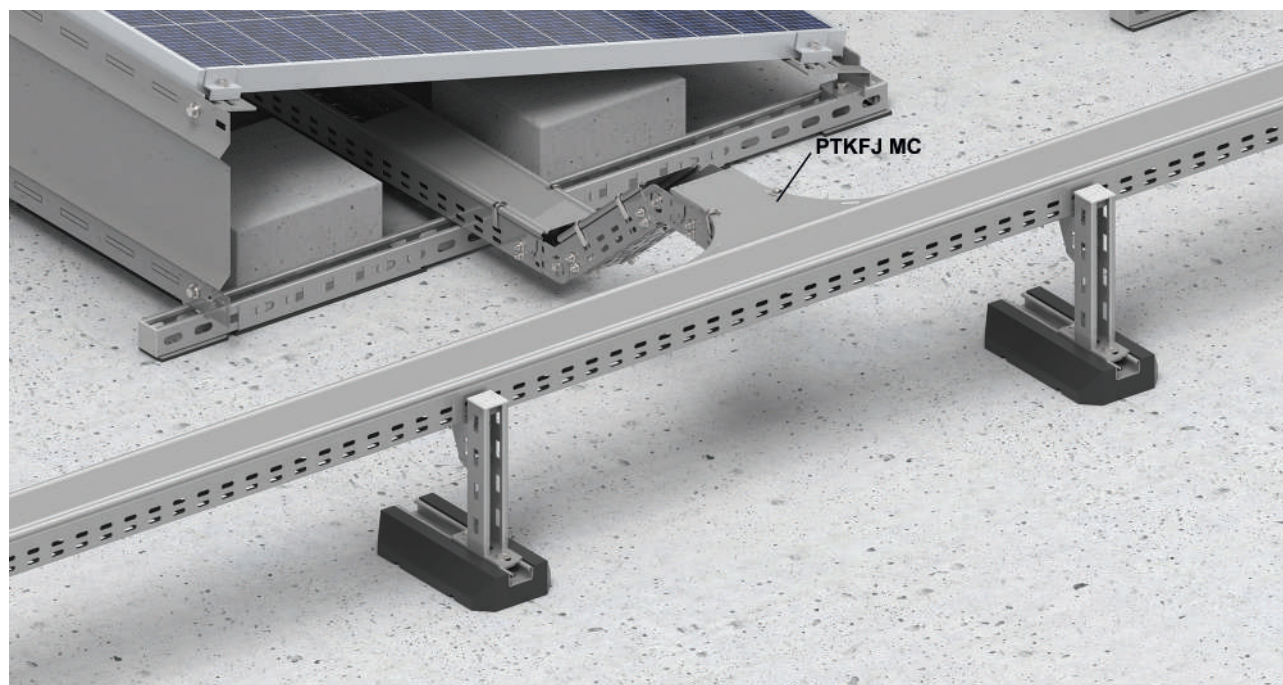

Pokrywa trójkąta dostawnego PTKDFJ...MC mat.: MC KLIK

symbol	numer katalogowy	wymiar a [mm]	waga 1 szt. [kg]	ilość w opak. [szt.]
Grubość materiału = 1,0 mm				
PTKDFJ50MC	1500215	50	0,10	1
PTKDFJ100MC	1500235	100	0,20	1

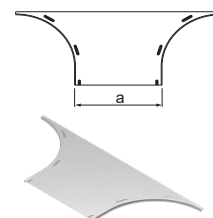

Zastosowanie:

Ochrona kabli przed gromadzeniem się pyłu oraz uszkodzeniami mechanicznymi i wpływem czynników atmosferycznych (np. promieniowaniem UV).

Dodatkowe informacje:

- pokrywa pasuje do trójkątów redukcyjnych TKDFJ...H60
- zalecane stosowanie dodatkowo zapinek
- system w powłoce Magnelis można uzupełniać wyrobami z powłoką cynku ogniowego zanurzeniowego lub stali nierdzewnej

Pokrywa trójkąta dostawnego PTKDJ...MC mat.: MC

symbol	numer katalogowy	wymiar a [mm]	waga 1 szt. [kg]	ilość w opak. [szt.]
Grubość materiału = 1,0 mm				
PTKDJ50MC	1049135	50	0,10	1
PTKDJ100MC	1050135	100	0,20	1

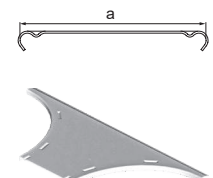

Zastosowanie:

Ochrona kabli przed gromadzeniem się pyłu oraz uszkodzeniami mechanicznymi i wpływem czynników atmosferycznych (np. promieniowaniem UV).

Pokrywa trójkąta redukcyjnego PTRRZP...MC mat.: MC

symbol	numer katalogowy	wymiar a [mm]	waga 1 szt. [kg]	ilość w opak. [szt.]
Grubość materiału = 1,5 mm				
PTRRZP50MC	3068055	50	0,29	1
PTRRZP100MC	3068105	100	0,60	1

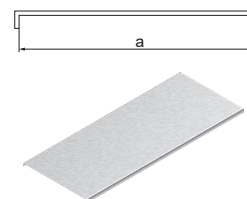

Zastosowanie:

Ochrona kabli przed uszkodzeniami, promieniami UV i warunkami atmosferycznymi. Szczelne zabezpieczenie przed gromadzeniem się kurzu i brudu.

Dodatkowe informacje:

- zalecane stosowanie dodatkowo zapinek

Pokrywa czwórnika Klik PCZKFJ...MC mat.: MC

symbol	numer katalogowy	wymiar a [mm]	waga 1 szt. [kg]	ilość w opak. [szt.]
Grubość materiału = 1,0 mm				
PCZKFJ50MC	1500315	50	0,23	1
PCZKFJ100MC	1500325	100	0,44	1

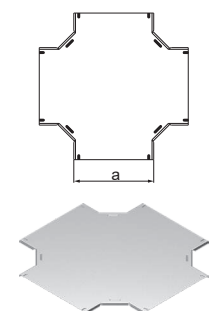

Zastosowanie:

Ochrona kabli przed uszkodzeniami, promieniami UV i warunkami atmosferycznymi. Szczelne zabezpieczenie przed gromadzeniem się kurzu i brudu.

Dodatkowe informacje:

- pokrywa pasuje do czwórników CZKFJ...H60
- zalecane stosowanie dodatkowo zapinek

Pokrywa czwórnika PCZKJ...MC mat.: MC

symbol	numer katalogowy	wymiar a [mm]	waga 1 szt. [kg]	ilość w opak. [szt.]
Grubość materiału = 1,0 mm				
PCZKJ50MC	1033055	50	0,32	1
PCZKJ100MC	1033105	100	0,47	1

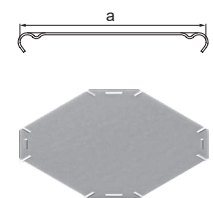

Zastosowanie:

Ochrona kabli przed uszkodzeniami, promieniami UV i warunkami atmosferycznymi. Szczelne zabezpieczenie przed gromadzeniem się kurzu i brudu.

Pokrywa redukcji Klik lewa PRKLFJ100/50MC mat.: MC

symbol	numer katalogowy	wymiar a/b [mm]	waga 1 szt. [kg]	ilość w opak. [szt.]
Grubość materiału = 1,0 mm				
PRKLFJ100/50MC	1681125	100/50	0,12	1

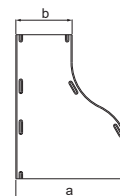

Zastosowanie:

Ochrona kabli przed uszkodzeniami, promieniami UV i warunkami atmosferycznymi. Szczelne zabezpieczenie przed gromadzeniem się kurzu i brudu.

Dodatkowe informacje:

- zalecane stosowanie dodatkowo zapinek



Pokrywa redukcji Klik prawa PRKPFJ100/50MC mat.: MC

symbol	numer katalogowy	wymiar a/b [mm]	waga 1 szt. [kg]	ilość w opak. [szt.]
Grubość materiału = 1,0 mm				
PRKPFJ100/50MC	1686125	100/50	0,12	1



Zastosowanie:

Ochrona kabli przed uszkodzeniami, promieniami UV i warunkami atmosferycznymi. Szczelne zabezpieczenie przed gromadzeniem się kurzu i brudu.

Dodatkowe informacje:

- zalecane stosowanie dodatkowo zapinek



Pokrywa redukcji Klik symetryczna PRKSFJ100/50MC mat.: MC

symbol	numer katalogowy	wymiar a/b [mm]	waga 1 szt. [kg]	ilość w opak. [szt.]
Grubość materiału = 1,0 mm				
PRKSFJ100/50MC	1691125	100/50	0,12	1



Zastosowanie:

Ochrona kabli przed uszkodzeniami, promieniami UV i warunkami atmosferycznymi. Szczelne zabezpieczenie przed gromadzeniem się kurzu i brudu.

Dodatkowe informacje:

- zalecane stosowanie dodatkowo zapinek



Pokrywa redukcji lewa PRKLJ100/50MC mat.: MC

symbol	numer katalogowy	wymiar a/b [mm]	waga 1 szt. [kg]	ilość w opak. [szt.]
Grubość materiału = 1,0 mm				
PRKLJ100/50MC	1048105	100/50	0,10	1

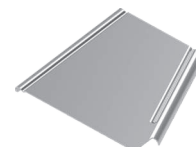
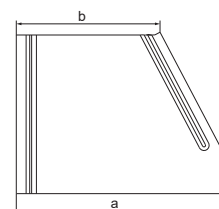

Zastosowanie:

Ochrona kabli przed gromadzeniem się pyłu oraz uszkodzeniami mechanicznymi i wpływem czynników atmosferycznych (np. promieniowaniem UV).

Dodatkowe informacje:

- zalecane stosowanie dodatkowo zapinek

Pokrywa redukcji prawa PRKPJ100/50MC mat.: MC

symbol	numer katalogowy	wymiar a/b [mm]	waga 1 szt. [kg]	ilość w opak. [szt.]
Grubość materiału = 1,0 mm				
PRKPJ100/50MC	1051105	100/50	0,10	1

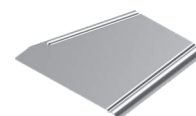
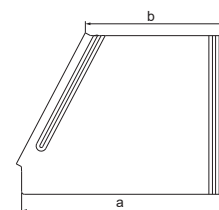

Zastosowanie:

Ochrona kabli przed gromadzeniem się pyłu oraz uszkodzeniami mechanicznymi i wpływem czynników atmosferycznych (np. promieniowaniem UV).

Dodatkowe informacje:

- zalecane stosowanie dodatkowo zapinek

Pokrywa redukcji symetryczna PRKSJ100/50MC mat.: MC

symbol	numer katalogowy	wymiar a/b [mm]	waga 1 szt. [kg]	ilość w opak. [szt.]
Grubość materiału = 1,0 mm				
PRKSJ100/50MC	1045105	100/50	0,10	1

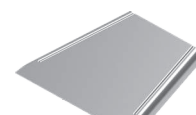
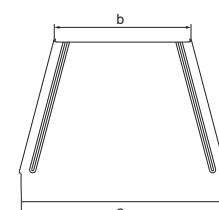

Zastosowanie:

Ochrona kabli przed gromadzeniem się pyłu oraz uszkodzeniami mechanicznymi i wpływem czynników atmosferycznych (np. promieniowaniem UV).

Dodatkowe informacje:

- zalecane stosowanie dodatkowo zapinek

Korytko siatkowe

KDS/KDSO...H60/3F mat.: F opcja: L

symbol	numer katalogowy	wymiar L/a [mm]	ilość w opak. [m]	waga 1 m [kg]
KDS/KDSO60H60/3F	970506	3000/60	24	0,51
KDS/KDSO100H60/3F	970510	3000/100	24	0,73

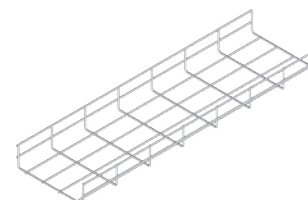
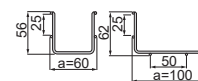

Zastosowanie:

Prowadzenie trasy kablowej.

Dodatkowe informacje:

- szybki i łatwy montaż
- stabilne i mocne połączenie
- wszystkie druty w korytkach siatkowych są sfazowane co zapobiega uszkodzeniu kabli

Uchwyt śrubowy

USSNMC mat.: MC

symbol	numer katalogowy	waga 1 szt. [kg]	ilość w opak. [szt.]
USSNMC	9002015	0,04	100

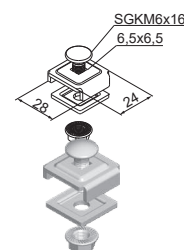

Zastosowanie:

Łączenie korytek siatkowych i korytek z kształtkami.

Dodatkowe informacje:

- przy połączeniu korytek o wysokościach:
- H60 i szerokości: 60 stosujemy 2x USSN/USSOMC, 100 - 3x USSN/USSOMC, 200+400 - stosujemy 4x USSN/USSOMC, 500+600 - 5x USSN/USSOMC
- dodatkowe mocowanie dna kształtki z korytkiem siatkowym

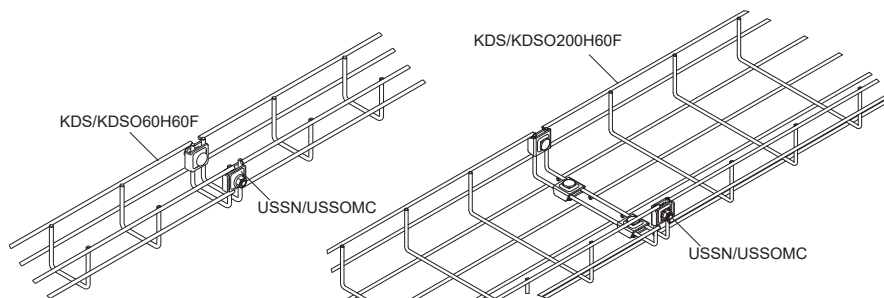

1 - Instalacja elektryczna poprowadzona w korytku siatkowym KDS/KDSO60H60/3F

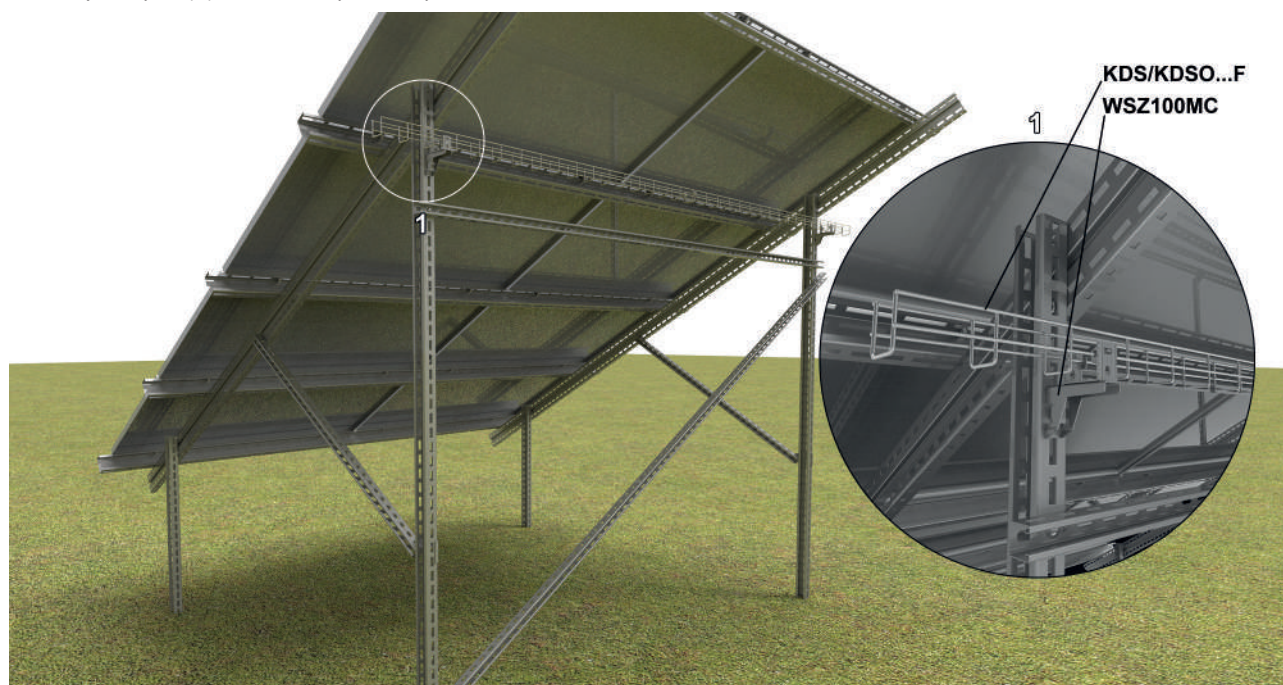

Wysięgnik wzmocniony

WWS...MC

mat.: MC

symbol	numer katalogowy	wymiar L [mm]	obciążenie maksym. F_{max} [kN]	waga 1 szt. [kg]	ilość w opak. [szt.]
Grubość materiału = 1,5 mm					
WWS100MC	7105105	110	0,90	0,19	50
WWS150MC	7105155	160	1,00	0,21	50

N STM

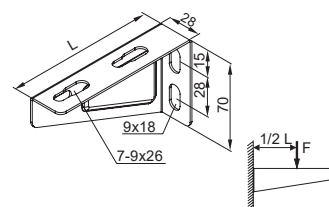

Zastosowanie:

Mocowanie koryt kablowych.

Dodatkowe informacje:

- wysokie parametry wytrzymałościowe

Wysięgnik wzmocniony

WWSR100MC

mat.: MC

symbol	numer katalogowy	wymiar L/H [mm]	obciążenie maksym. F_{max} [kN]	waga 1 szt. [kg]	ilość w opak. [szt.]
Grubość materiału = 1,5 mm					
WWSR100MC	7518105	115/54	1,60	0,20	100

N STM

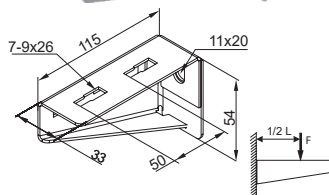

Zastosowanie:

Mocowanie korytek siatkowych, korytek kablowych, drabinek kablowych, rur i innych elementów.

Dodatkowe informacje:

- wysokie parametry wytrzymałościowe
- montaż na jedną śrubę

Wysięgnik zatrzaskowy

WSZN...MC

mat.: MC

symbol	numer katalogowy	wymiar L [mm]	obciążenie maksym. F_{max} [kN]	waga 1 szt. [kg]	ilość w opak. [szt.]
Grubość materiału = 2,0 mm					
WSZN100MC	9733105	110	1,30	0,14	100
WSZN150MC	9733155	160	1,20	0,21	100

N STM

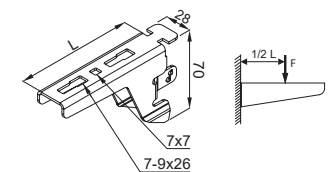

Zastosowanie:

Montaż tras kablowej do tylnych słupów podporowych konstrukcji PV.

Dodatkowe informacje:

- wysokie parametry wytrzymałościowe
- szybki i łatwy montaż
- pasuje do profili CT70H50/...NMC, CWT70H50/...NMC i CWE100H50/...NMC

1 - Szybki montaż wysięgnika WSZN...MC do nóg podporowych CWT70H50...NMC

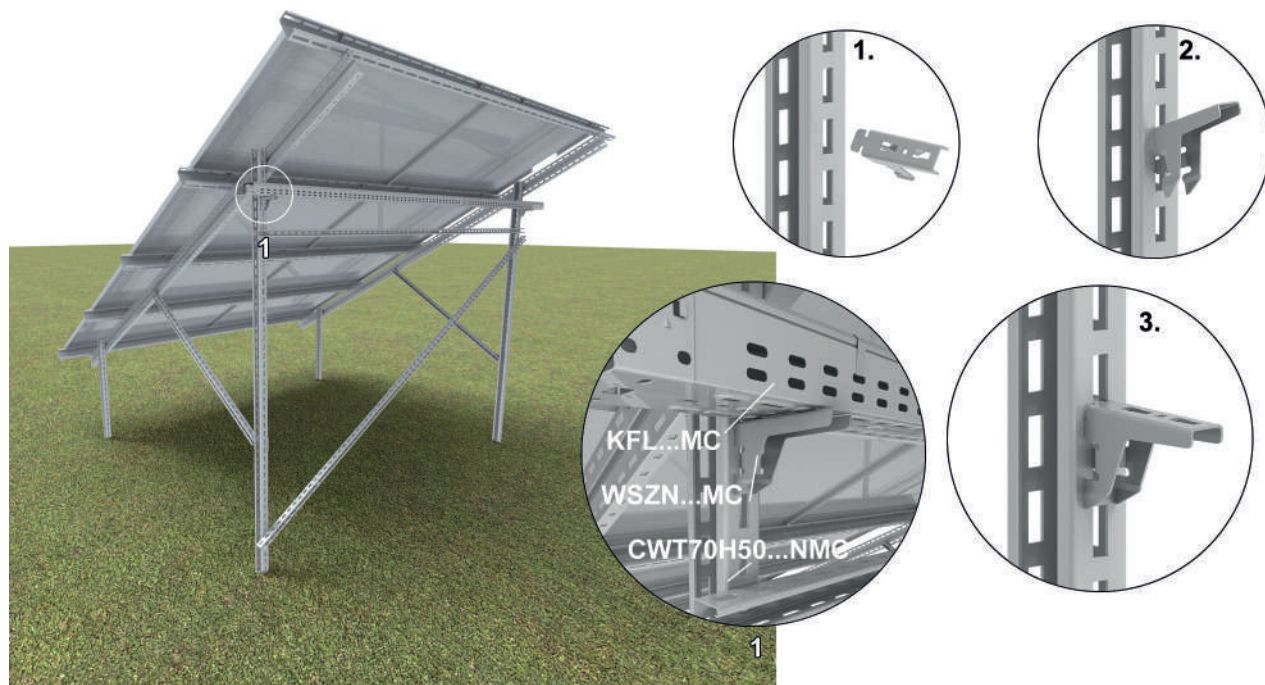

Obejma montażowa	OMPVMC	mat.: MC		
symbol	numer katalogowy	waga 1 szt. [kg]	ilość w opak. [szt.]	
Grubość materiału = 1,5 mm				
OMPVMC	856025	0,06	100	

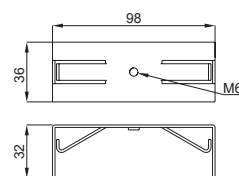

Zastosowanie:
Mocowanie korytek siatkowych.

Dodatkowe informacje:
– szybki i stabilny montaż

Blacha montażowa	BMPV	mat.: MC		
symbol	numer katalogowy	waga 1 szt. [kg]	ilość w opak. [szt.]	
Grubość materiału = 1,0 mm				
BMPV	800205	0,13	100	

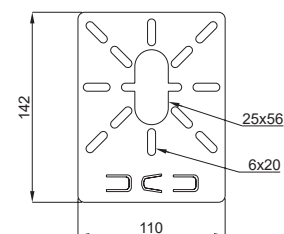

Zastosowanie:
Montaż osprzętu elektrycznego.

Dodatkowe informacje:
– szybki i łatwy montaż bez użycia narzędzi
– uniwersalne mocowanie różnego osprzętu np. puszek elektryczne, optymalizatory mocy
– montaż pod panelem fotowoltaicznym chroni osprzęt przed warunkami atmosferycznymi

Przykład montażu podstawy montażowej PMCPV, obejmy montażowej OMPV i blachy montażowej BMPV

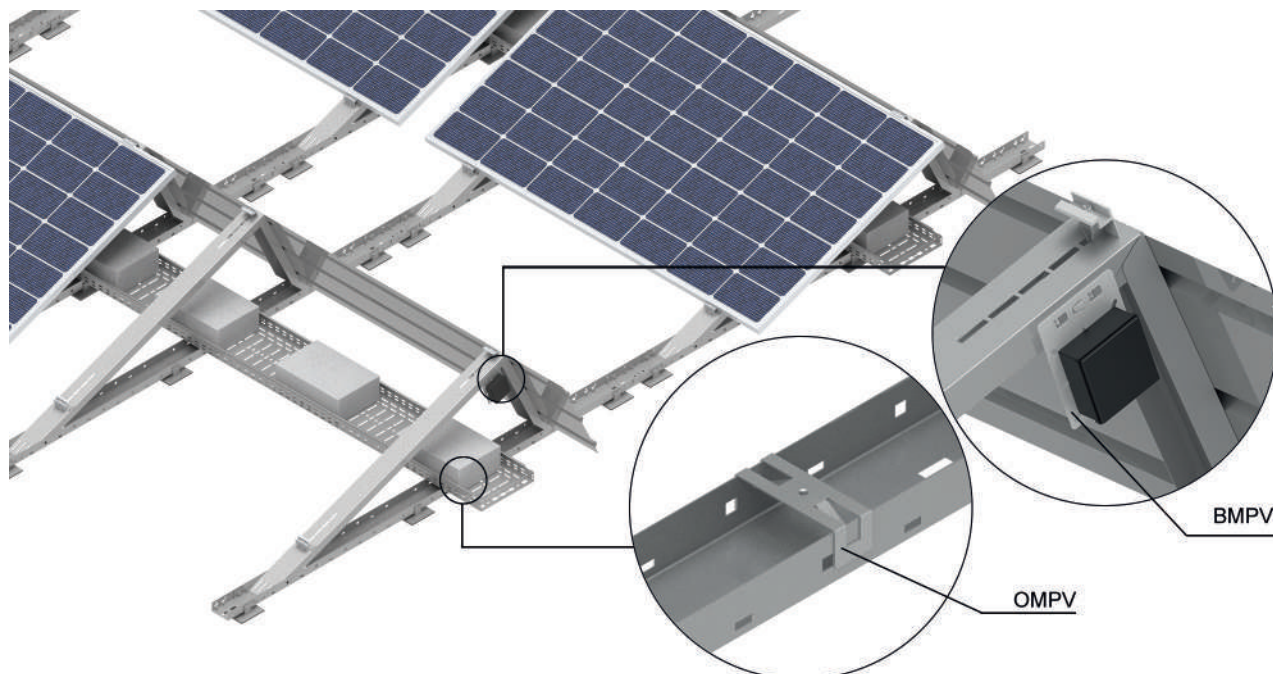

Podstawa montażowa koryta z drutu **PMKS** mat.: MC

symbol numer katalogowy waga 1 szt. [kg] ilość w opak. [szt.]

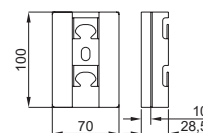

Grubość materiału = 1,5 mm

PMKS	856010	0,19	50
-------------	---------------	------	----

Zastosowanie:

Montaż tras kablowych na dachach płaskich bez ingerencji w poszycie dachowe. Podstawy zapobiegają przed uszkodzeniem poszycia w czasie montażu i eksploatacji.

Dodatkowe informacje:

- szybki i bezśrubowy montaż
- podstawa w komplecie wyposażona jest w gumę wibroizolacyjną



Podstawa montażowa **PMU1** mat.: MC

symbol numer katalogowy waga 1 szt. [kg] ilość w opak. [szt.]

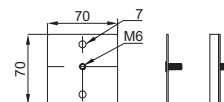

Grubość materiału = 2,0 mm

PMU1	856015	0,14	50
-------------	---------------	------	----

Zastosowanie:

Montaż tras kablowych na dachach płaskich bez ingerencji w poszycie dachowe. Podstawy zapobiegają przed uszkodzeniem poszycia w czasie montażu i eksploatacji.

Dodatkowe informacje:

- szybki i bezśrubowy montaż
- podstawa w komplecie wyposażona jest w gumę wibroizolacyjną

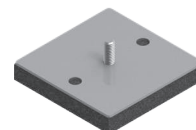
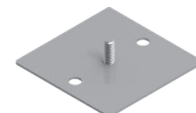

Podstawa montażowa **PMU2** mat.: MC

symbol numer katalogowy waga 1 szt. [kg] ilość w opak. [szt.]

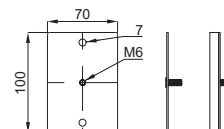

Grubość materiału = 2,0 mm

PMU2	856016	0,20	50
-------------	---------------	------	----

Zastosowanie:

Montaż tras kablowych na dachach płaskich bez ingerencji w poszycie dachowe. Podstawy zapobiegają przed uszkodzeniem poszycia w czasie montażu i eksploatacji.

Dodatkowe informacje:

- szybki i bezśrubowy montaż
- podstawa w komplecie wyposażona jest w gumę wibroizolacyjną

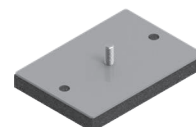
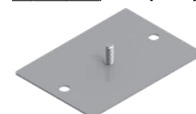

A - Montaż podstawy PMKS
B - Montaż podstawy uniwersalnej PMU1
C - Montaż podstawy uniwersalnej PMU2

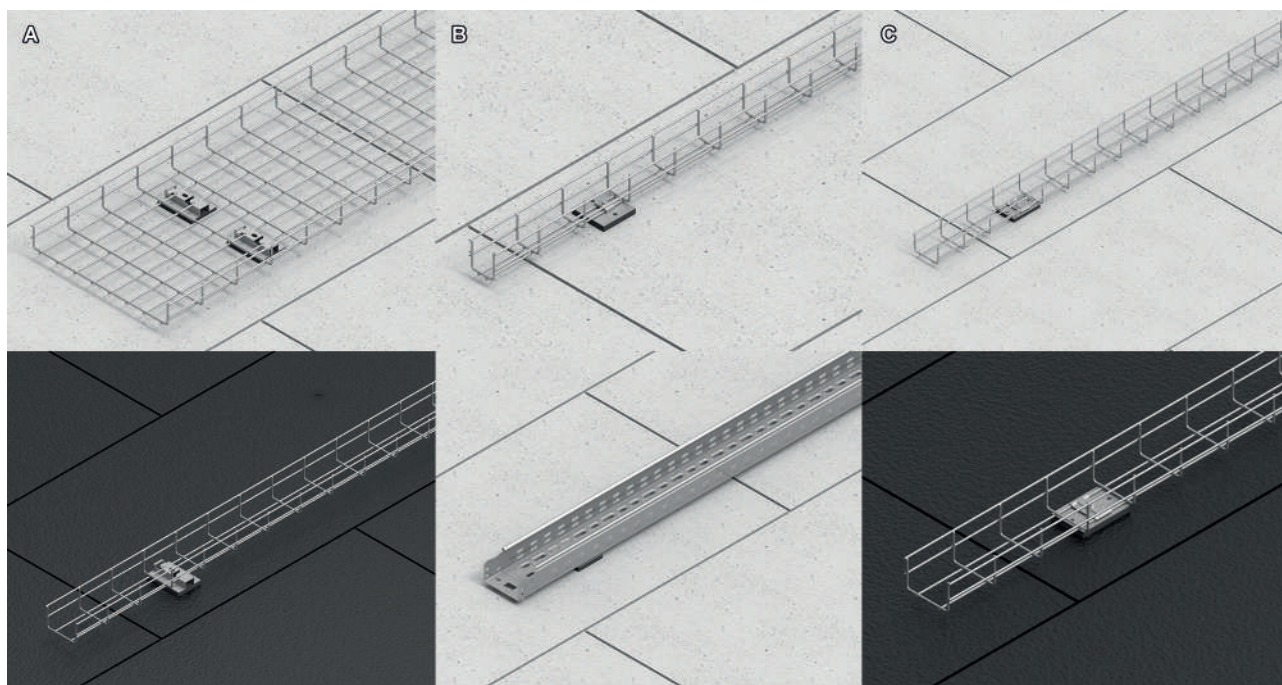

Uchwyt kabla solarnego	UKS1	mat.: PA		
symbol	numer katalogowy	grubość a	ilość w opak. [szt.]	
UKS1	991021	0,8-3	100	



Zastosowanie:

Prowadzenie kabli solarnych wzdłuż ram paneli pod panelami.

Dodatkowe informacje:

- szybki i stabilny montaż
- estetyka wykonania instalacji
- skuteczna ochrona antykorozyjna
- grubość elementu konstrukcji do montażu uchwytów od 0,8 do 3,0 mm
- do uchwytu należy zastosować plastikową opaskę kablową o szerokości maksymalnie 4,8 mm

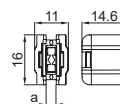

Uchwyt kabla solarnego	UKS2	mat.: PA		
symbol	numer katalogowy	grubość a	ilość w opak. [szt.]	
UKS2	991022	0,8-3	100	



Zastosowanie:

Prowadzenie kabli solarnych wzdłuż ram paneli pod panelami.

Dodatkowe informacje:

- szybki i stabilny montaż
- estetyka wykonania instalacji
- skuteczna ochrona antykorozyjna
- grubość elementu konstrukcji do montażu uchwytów od 0,8 do 3,0 mm
- do uchwytu należy zastosować plastikową opaskę kablową o szerokości maksymalnie 4,8 mm

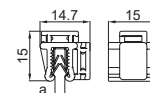

Uchwyt kabla solarnego	UKS3	mat.: PA		
symbol	numer katalogowy	grubość a	ilość w opak. [szt.]	
UKS3	991023	0,8-3	100	



Zastosowanie:

Prowadzenie kabli solarnych wzdłuż ram paneli pod panelami.

Dodatkowe informacje:

- szybki i stabilny montaż
- estetyka wykonania instalacji
- skuteczna ochrona antykorozyjna
- grubość elementu konstrukcji do montażu uchwytów od 0,8 do 3,0 mm
- uchwyt przeznaczony dla kabli o średnicy zewnętrznej w zakresie 5-7 mm

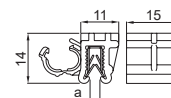

1 - Przykład montażu kabli solarnych za pomocą uchwytów USK1

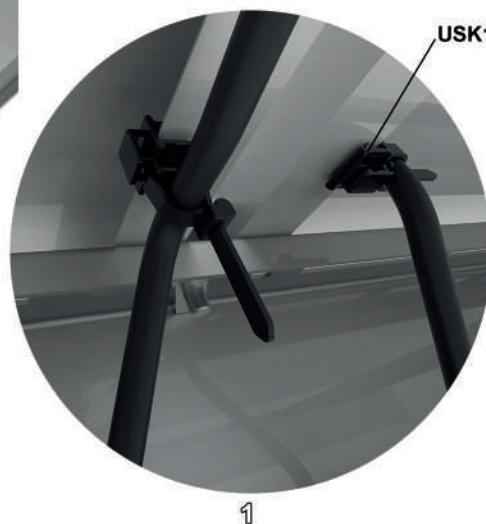
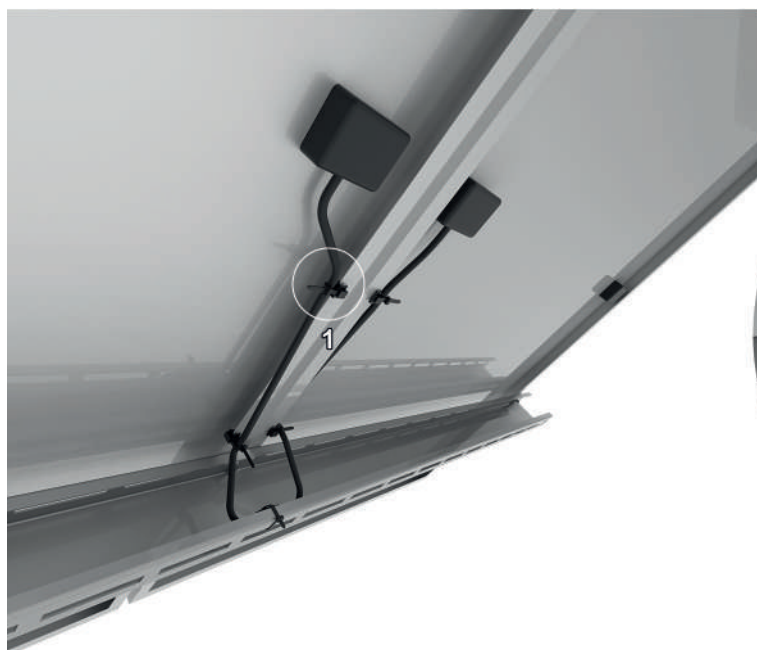

Zacisk	ZSK1/6/2	mat.: SCS		
symbol	numer katalogowy	wymiar \varnothing/a [mm]	ilość w opak. [szt.]	
Grubość materiału = 1,0 mm				
ZSK1/6/2	792901	6-7/2-4	100	

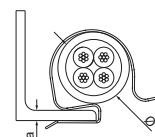

Zastosowanie:

Prowadzenie kabli solarnych wzdłuż ram paneli pod panelami.

Dodatkowe informacje:

- bezśrubowy montaż



Daszek inwertera	DI	mat.: MC		
symbol	numer katalogowy	waga 1 szt. [kg]	ilość w opak. [szt.]	
Grubość materiału = 3,0 mm				
DI	895002	6,97	1	

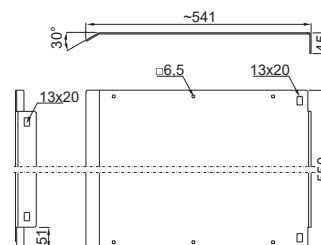

Zastosowanie:

Oslona inwertera przed deszczem, śniegiem, uderzeniami mechanicznymi itp.

Dodatkowe informacje:

- łatwy i szybki montaż
- wysokie parametry wytrzymałościowe
- ochrona inwertera przed deszczem, śniegiem oraz uderzeniami mechanicznymi
- możliwość rozbudowania osłony o następne moduły tworząc dowolną szerokość dostosowaną do inwertera
- do montażu należy użyć min. 2 kpl. śrub SGKFM10x20PV

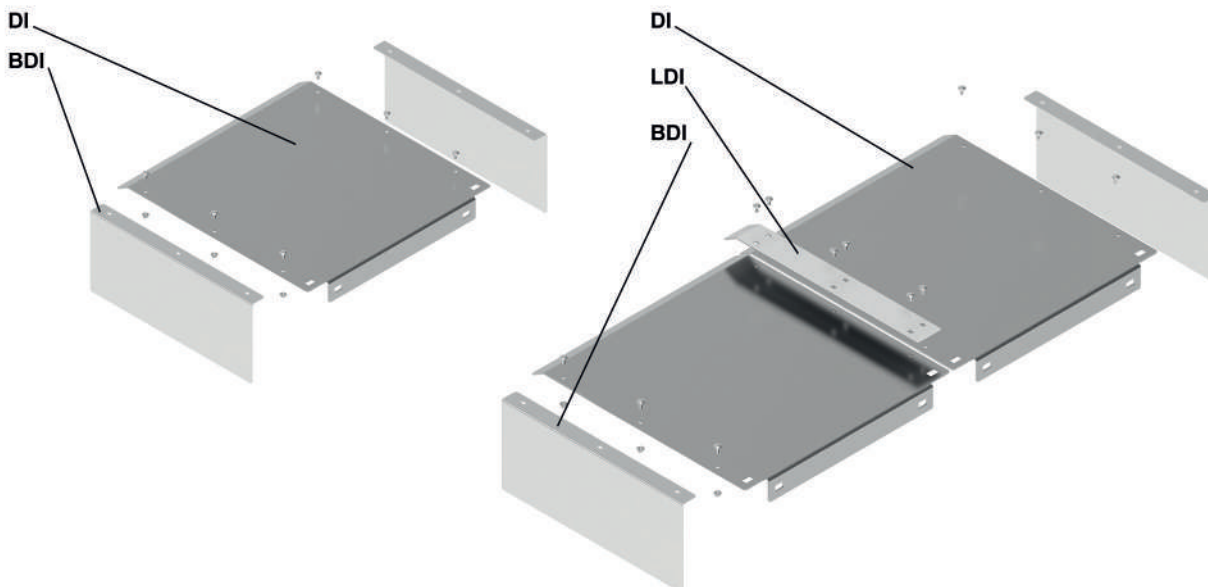
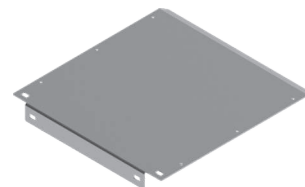

Bok daszku inwertera	BDI	mat.: MC		
symbol	numer katalogowy	waga 1 szt. [kg]	ilość w opak. [szt.]	
Grubość materiału = 2,0 mm				
BDI	895003	1,60	1	

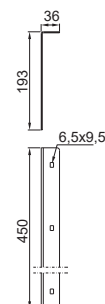

Zastosowanie:

Usztywnienie daszku, boczna osłona inwertera.

Dodatkowe informacje:

- łatwy i szybki montaż
- wysokie parametry wytrzymałościowe
- ochrona inwertera przed deszczem, śniegiem oraz uderzeniami mechanicznymi
- możliwość rozbudowania osłony o następne moduły tworząc dowolną szerokość dostosowaną do inwertera
- symetryczny kształt umożliwiający dokręcenie z lewej i prawej strony do daszku
- do montażu należy użyć min. 3 kpl. śrub SGKFM6x12



Łącznik daszku inwertera	LDI	mat.: MC		
symbol	numer katalogowy	waga 1 szt. [kg]	ilość w opak. [szt.]	
Grubość materiału = 2,0 mm				
LDI	895004	0,45	1	

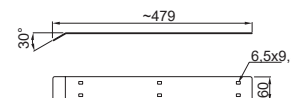

Zastosowanie:

Łączenie daszków inwertera.

Dodatkowe informacje:

- łatwy i szybki montaż
- wysokie parametry wytrzymałościowe
- ochrona inwertera przed deszczem, śniegiem oraz uderzeniami mechanicznymi
- możliwość rozbudowania osłony o następne moduły tworząc dowolną szerokość dostosowaną do inwertera
- stabilne połączenie dwóch daszków zapewniające szczelność
- do montażu należy użyć 6 kpl. śrub SGKFM6x12

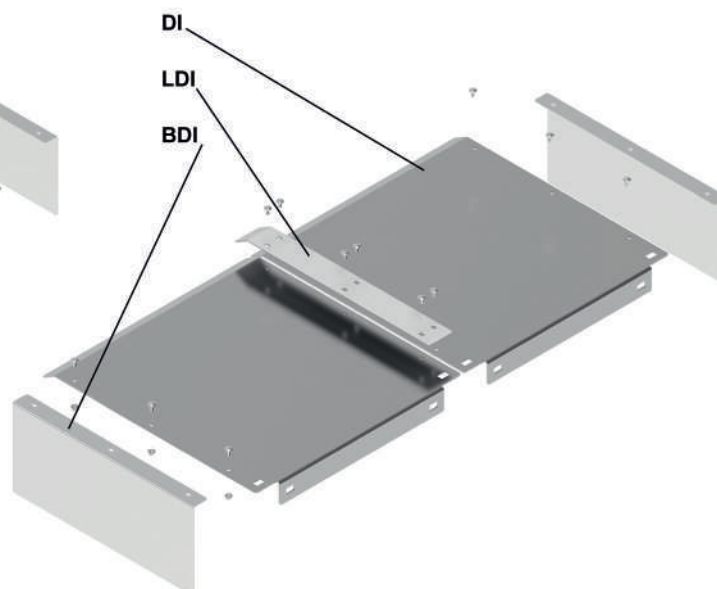
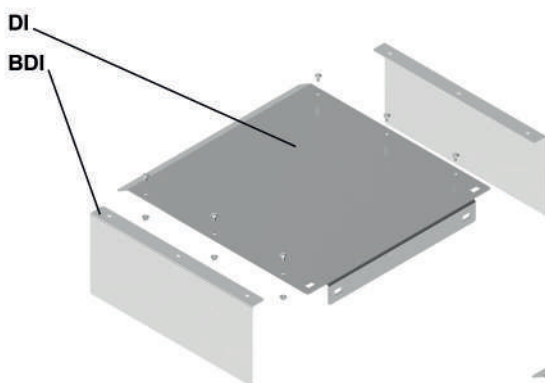

Montaż kompletnego zadaszenia osłaniającego inwerter mocowany do już istniejącej konstrukcji wolnostojącej pod panele fotowoltaiczne



Montaż kompletnego zadaszenia osłaniającego inwerter mocowany do niezależnej konstrukcji wolnostojącej



Pasta cynkowa

WSZINK...

symbol	numer katalogowy	zawartość [ml]	ilość w opak. [szt.]
WSZINK1000	650001	1000	1
WSZINKS400	650003	400	1
WSZINK250	650002	250	1



Zastosowanie:

Skuteczna ochrona antykorozyjna.

Dodatkowe informacje:

- WSZINKS400 - pasta w spray-u
- skuteczna ochrona antykorozyjna
- różne pojemności dostosowane do potrzeb klienta
- wersja w aerozolu ułatwia szybkie rozprowadzenie pasty
- bardzo duża zawartość cynku ~75% (ponad 90% w pigmentcie)

Guma komórkowa

EPDMW2X40

symbol	numer katalogowy	ilość w opak. [szt.]
EPDMW2x40	890000	10



Zastosowanie:

Podklejenie szyn SMA.../6 i SM...

Zaprawa iniekcyjna

ZIO...

symbol	numer katalogowy	waga 1 szt. [kg]	ilość w opak.	zawartość [ml]
ZIO300	653902	0,50	1	300
ZIO410	653910	0,70	1	400



Zastosowanie:

Mocowanie konstrukcji stalowych, szyn, regałów, konsol, bram, fasad, elementów okiennych, do: cegły pełnej, kratówki, bloków pełnych, wapienno-piaskowych, z betonu lekkiego i komórkowego, pustaków wapienno-piaskowych i ceramicznych, oraz w betonie zarysowanym i niezarysowanym.

Dodatkowe informacje:

- zaprawa iniekcyjna jest hybrydową zaprawą na bazie estru winylu z aprobatą dla standardowych mocowań w betonie zarysowanym i murze
- odporność termiczna zaprawy w zakresie od -40 C do +120 C umożliwia stabilny poziom obciążeń nawet przy narażeniu na skrajne temperatury, zapewniając wysoką elastyczność

Stopa dachowa z tuleją

STG...

mat.: WGMC

symbol	numer katalogowy	wymiar M	obciążenie maksym. Fmax [kN]	waga 1 szt. [kg]	ilość w opak. [szt.]
STG1M6	899106	M6x12	1,00	0,60	1
STG1M8	899107	M8x12	1,00	0,60	1
STG3	899108	M8x12	6,00	1,06	1

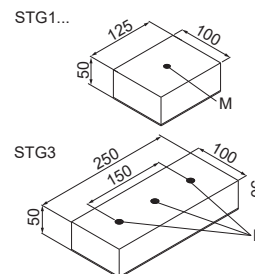

Zastosowanie:

System podpór do ustawiania na dachach tras kablowych, urządzeń klimatyzacyjnych, itp. Znajduje również zastosowanie przy budowie chodników dachowych.

Dodatkowe informacje:

- montaż konstrukcji nośnych na dachach pokrytych papą lub membraną (w tym membraną PVC), bez ingerencji w powłokę ochronną dachu
- stopa wykonana z materiału antypoślizgowego odpornego na działanie UV oraz środków chemicznych
- stopa fabrycznie podklejona warstwą izolującą

Stopa dachowa z szyną aluminiową

STGA...

mat.: WGA

symbol	numer katalogowy	wymiar wew. L [mm]	obciążenie maksym. Fmax [kN]	waga 1 szt. [kg]	ilość w opak. [szt.]
STGA250	899100	250	6,00	1,06	1
STGA400	899101	400	6,00	2,20	1
STGA600	899102	600	6,00	3,40	1

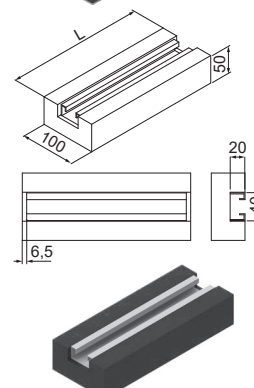

Zastosowanie:

System podpór do ustawiania na dachach tras kablowych, urządzeń klimatyzacyjnych, itp. Znajduje również zastosowanie przy budowie chodników dachowych.

Dodatkowe informacje:

- montaż konstrukcji nośnych na dachach pokrytych papą lub membraną (w tym membraną PVC), bez ingerencji w powłokę ochronną dachu
- stopa wykonana z materiału antypoślizgowego odpornego na działanie UV oraz środków chemicznych
- stopa fabrycznie podklejona warstwą izolującą
- montaż podstaw do stóp dachowych za pomocą śruby z nakrętką rombowa SRM8x25, SRM10x20 lub SRM10x25

Stopa dachowa z szyną stalową STGS...

mat.: WGA

symbol	numer katalogowy	wymiar wew. L [mm]	obciążenie maksym. Fmax [kN]	waga 1 szt. [kg]	ilość w opak. [szt.]
STGS250MC	899103	250	6,00	1,06	1
STGS400MC	899104	400	6,00	2,20	1
STGS600MC	899105	600	6,00	3,40	1

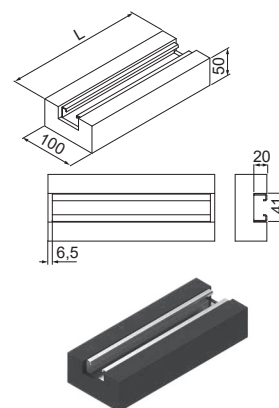

Zastosowanie:

System podpór do ustawiania na dachach tras kablowych, urządzeń klimatyzacyjnych, itp. Znajduje również zastosowanie przy budowie chodników dachowych.

Dodatkowe informacje:

- montaż konstrukcji nośnych na dachach pokrytych papą lub membraną (w tym membraną PVC), bez ingerencji w powłokę ochronną dachu
- stopa wykonana z materiału antypoślizgowego odpornego na działanie UV oraz środków chemicznych
- stopa fabrycznie podklejona warstwą izolującą
- montaż podstaw do stóp dachowych za pomocą śruby z nakrętką rombowa SRM8x25, SRM10x20 lub SRM10x25

Stopa dachowa STPV180M8

mat.: WGMC

symbol	numer katalogowy	waga 1 szt. [kg]	ilość w opak. [szt.]
STPV180M8	866689	5,00	1

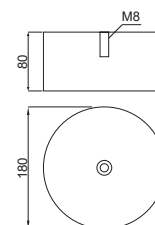

Zastosowanie:

System podpór do ustawiania na dachach tras kablowych.

Dodatkowe informacje:

- montaż konstrukcji nośnych na dachach pokrytych papą, bez ingerencji w powłokę ochronną dachu
- stopa wykonana z materiału antypoślizgowego odpornego na działanie UV oraz środków chemicznych

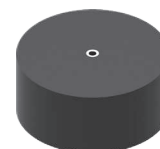

1 - Instalacja elektryczna poprowadzona w trasie kablowej

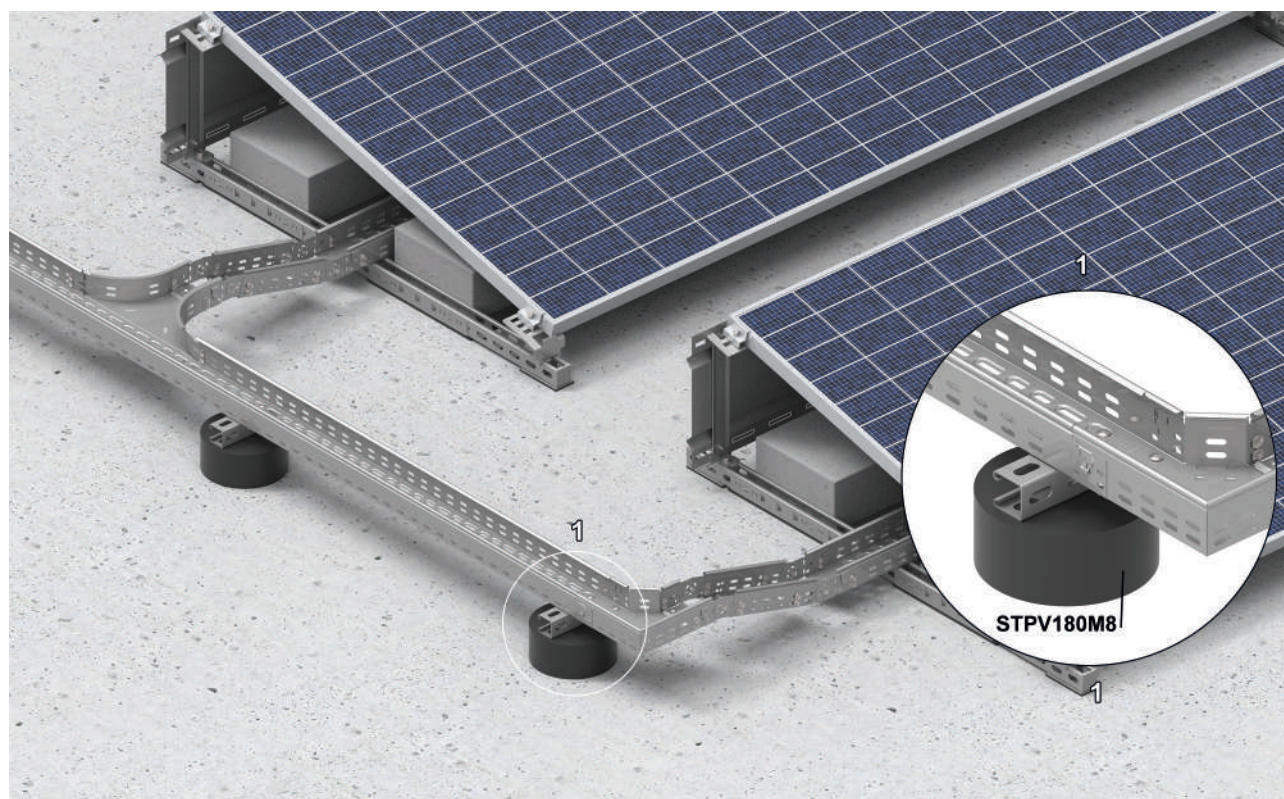

Stacja do ładowania samochodów elektrycznych **SLWP1500** mat.: E opcja: L

symbol	numer katalogowy	waga 1 szt. [kg]	ilość w opak. [szt.]
SLWP1500	881511	46,00	1

N

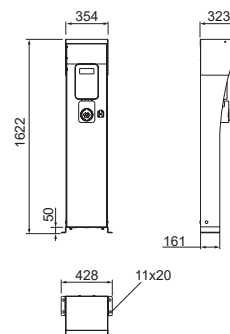

Zastosowanie:

Stacja do bezpiecznego i niezawodnego ładowania elektrycznych samochodów elektrycznych.

Dodatkowe informacje:

- estetyczne prowadzenie przewodu zasilającego wewnątrz słupka
- wysokie parametry wytrzymałościowe
- drzwiczki rewizyjne umożliwiają swobodny dostęp dla instalatora wykonującego montaż
- daszek słupa ogranicza działanie warunków atmosferycznych na stację ładowania
- słupki dostarczane są do samodzielnego montażu, bez przewodu ładującego - opcja - do każdej paczki dołączona jest instrukcja
- ładowarka WallBox BA-11kW lub 22kW
- fazy: 3
- IP65
- złącze: gniazdo Type 2 lub zintegrowany kabel Type 2 o długości 6 lub 10 metrów
- połączenie: Bluetooth i WiFi
- aplikacja mobilna: Green Wallbox (iOS / Android)



Zastosowanie słupka SLWP1500



Stacja do ładowania samochodów elektrycznych **SLWD1500** mat.: E opcja: L

symbol	numer katalogowy	waga 1 szt. [kg]	ilość w opak. [szt.]
SLWD1500	881521	46,00	1

N

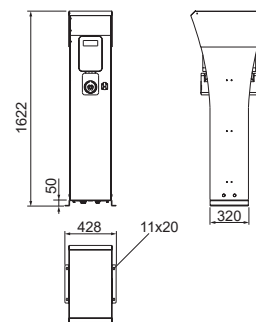

Zastosowanie:

Stacja do bezpiecznego i niezawodnego ładowania elektrycznych samochodów elektrycznych.

Dodatkowe informacje:

- montaż stacji ładowania z dwóch stron
- estetyczne prowadzenie przewodu zasilającego wewnątrz słupka
- wysokie parametry wytrzymałościowe
- drzwiczki rewizyjne umożliwiają swobodny dostęp dla instalatora wykonującego montaż
- daszek słupa ogranicza działanie warunków atmosferycznych na stację ładowania
- słupki dostarczane są do samodzielnego montażu, bez przewodu ładującego - opcja - do każdej paczki dołączona jest instrukcja
- ładowarka WallBox BA-11kW lub 22kW
- fazy: 3
- IP65
- złącze: gniazdo Type 2 lub zintegrowany kabel Type 2 o długości 6 lub 10 metrów
- połączenie: Bluetooth i WiFi
- aplikacja mobilna: Green Wallbox (iOS / Android)

Zastosowanie słupka SLWD1500



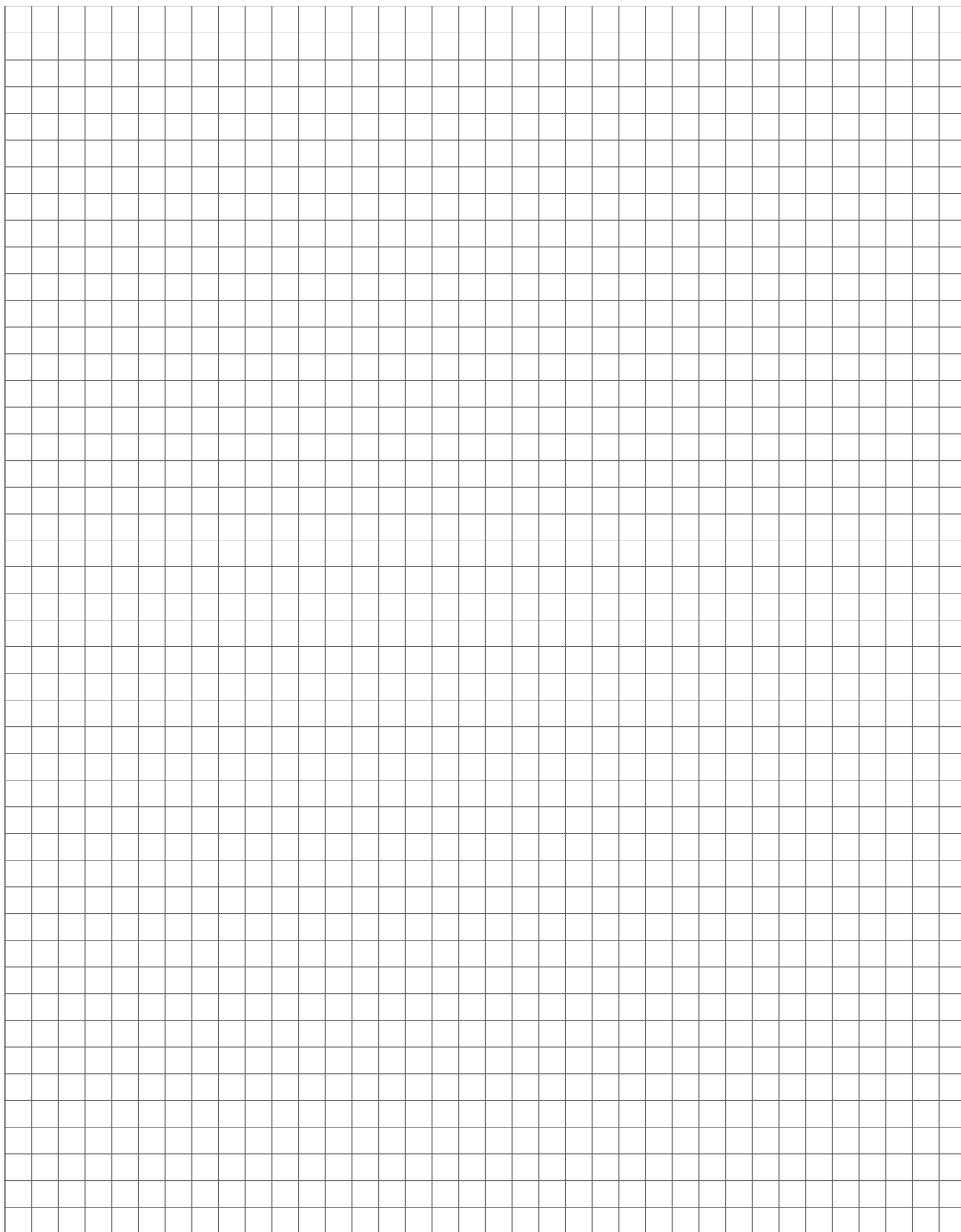



ASORTYMENT	Strona
Adapter APPMC	136
Adapter montażowy AD	145
Adapter śrubowy panelu końcowy ASPKMC	96
Adapter śrubowy panelu pośredni ASPGMC	96
Adapter śrubowy panelu pośredni ASPPMC	96
Blacha łącznikowa w powłoce Magnelis BL...MC	153
Blacha montażowa BMPV	163
Blacha rozporowa BR45/1MC	124
Blacha zakończeniowa w powłoce Magnelis BZK...MC	153
Boczny adapter uchwyty panelu ADBIBUFMC	97
Boczny uchwyt panela BUF	93
Boczny uchwyt panela BUFE	94
Boczny uchwyt panela BUFMC	121
Boczny uchwyt panela KLIK BUFEK	92
Boczny uchwyt panela KLIK BUFK	91
Boczny uchwyt panelu z podkładką uziemiającą BUFE	88
Boczny uchwyt panelu z podkładką uziemiającą BUFP	88
Boczny uchwyt panelu z podkładką uziemiającą KLIK BUFEPK	90
Boczny uchwyt panelu z podkładką uziemiającą KLIK BUFPK	90
Bok daszku inwertera BDI	167
Ceownik CB70H50...MC	104
Ceownik CCS50H35/...MC	107
Ceownik CP50H35...MC	106
Ceownik CT70H50...NMC	103
Ceownik montażowy w powłoce Magnelis CMP41H41...MC	105
Ceownik w powłoce Magnelis CC55H50...MC	106
Ceownik wzmocniony CC50H35...MC	107
Ceownik wzmocniony CWB70H50...MC	104
Ceownik wzmocniony CWC100H50...NMC	101
Ceownik wzmocniony CWCR100H50...MC	102
Ceownik wzmocniony CWE100H50...NMC	104
Ceownik wzmocniony CWP40H35...MC	84
Ceownik wzmocniony CWT70H50...NMC	103
Cybant CYB...E	137
Cybant CYK...E	137
Czwońnik KLIK w powłoce Magnelis CZKFJ...H60MC	151
Czwońnik w powłoce Magnelis CZKBJ...H60MC	151
Daszek inwertera DI	166
Guma komórkowa EPDMW2X40	169
Guma wibroizolacyjna podkładowa SBR	125
Guma wibroizolacyjna podkładowa SBV	125
Kątownik aluminiowy KT...A	108
Kolanko 45° KLIK w powłoce Magnelis KKMJFJ...H60MC	148
Kolanko 90° KLIK w powłoce Magnelis KKFJ...H60MC	148
Kolanko 90° w powłoce Magnelis KKBJ...H60MC	148
Kolanko 90° w powłoce Magnelis KKBJ...H60MC	148
Kolanko regulowane 90° w powłoce Magnelis KKRJPJ...H60MC	149
Korytko KLIK w powłoce Magnelis KFL...H60/3MC	146
Korytko siatkowe KDS/KDSO...H60/3F	161
Korytko w powłoce Magnelis KBL...H60/3MC	146
Łącznik ceownika BUU1MC	138
Łącznik ceownika LC...70NMC	112
Łącznik ceownika LCCW50H35MC	107
Łącznik ceownika LCD100NMC	112
Łącznik ceownika LCK1ES	138
Łącznik ceownika LCTW100H50MC	101
Łącznik ceownika LCWR100H50MC	102
Łącznik daszku inwertera LDJ	167
Łącznik katowy w powłoce Magnelis LKJ...H60MC	147
Łącznik LC40H35MC	84
Łącznik LCCNMC	118
Łącznik profilu aluminiowego LPAN30	83
Łącznik profilu aluminiowego LPAN40	80
Łącznik profilu LBDFEMC	114
Łącznik przegubowy w powłoce Magnelis LG...H60MC	147
Łącznik SPV	113
Łącznik szyny montażowej LPSMA	86
Łącznik szyny montażowej LPSMA40	86
Łącznik szyny montażowej LPSMA70	86
Łącznik w powłoce Magnelis LC41H41MC	105
Łącznik w powłoce Magnelis LPU...H60MC	147
Nakładka ochronna NOW100x50SR	102
Nakładka ochronna profilu aluminiowego NOPAL	81
Nakładka ochronna profilu aluminiowego NOWPAL40x40SR	81
Nakrętka kołnierzysta NKZM...E	142
Nakrętka kołnierzysta NKZM...F	142
Nakrętka kwadratowa NKWM8E	140
Nakrętka łącznikowa NLM6E	142
Nakrętka NS...E	141
Nakrętka rombowa NRKM8PV	139
Nakrętka rombowa NRM8PV	139
Nakrętka ślizgowa z kulka NKWWSM8A	143
Obejma montażowa OMPVMC	163
Oslona wiatrowa OWN.../...NMC	128
Pasta cynkowa WSZINK	169
Podkładka powiększona PW8F	140
Podkładka sprężysta PS...E	141
Podkładka uziemiająca do profili lakierowanych PUP	99
Podkładka uziemiająca do ram paneli fotowoltaicznych PUAP	98
Podkładka uziemiająca do ram paneli fotowoltaicznych PUP	98
Podkładka uziemiająca do ram paneli fotowoltaicznych PUPK	99
Podstawa balastowa PBK...MC	125
Podstawa ceownika z gumą wibroizolacyjną PC	121
Podstawa górna wschód-zachód PGWZMC	124
Podstawa montażowa koryta z drutu PMKS	164
Podstawa montażowa PCB100	111
Podstawa montażowa PCB70	111
Podstawa montażowa PCS100	109
Podstawa montażowa PCS70	109
Podstawa montażowa PMU1	164
Podstawa montażowa PMU2	164
Podstawa sufitowa w powłoce Magnelis PSF70x50MC	110
Pokrywa czwońnika KLIK w powłoce Magnelis PCZKFJ...MC	158
Pokrywa czwońnika w powłoce Magnelis PCZKJ...MC	158
Pokrywa kolanka 45° w powłoce Magnelis PKKMFJ...MC	157
Pokrywa kolanka 90° w powłoce Magnelis PKKJ...MC	156

ASORTYMENT	Strona
Pokrywa kolanka KLIK 45° w powłoce Magnelis PKKMFJ...MC	156
Pokrywa kolanka KLIK 90° w powłoce Magnelis PKKJ...MC	156
Pokrywa korytko w powłoce Magnelis PKL...MC	154
Pokrywa redukcji KLIK lewa w powłoce Magnelis PRKLFJ100/50MC	159
Pokrywa redukcji KLIK prawa w powłoce Magnelis PRKPFJ100/50MC	159
Pokrywa redukcji KLIK symetryczna w powłoce Magnelis PRKSFJ100/50MC	159
Pokrywa redukcji lewa w powłoce Magnelis PRKLJ100/50MC	160
Pokrywa redukcji prawa w powłoce Magnelis PRKJ100/50MC	160
Pokrywa redukcji symetryczna w powłoce Magnelis PRKSJ100/50MC	160
Pokrywa trójnika dostawnego KLIK w powłoce Magnelis PTKDFJ...MC	158
Pokrywa trójnika dostawnego w powłoce Magnelis PTKDJ...MC	158
Pokrywa trójnika KLIK w powłoce Magnelis PTKFJ...MC	157
Pokrywa trójnika redukcyjnego w powłoce Magnelis PTRRZP...MC	158
Pokrywa trójnika w powłoce Magnelis PTKJ...MC	157
Pośredni adapter uchwyty panelu ADBIPUFMC	97
Pośredni uchwyt panela KLIK PUFEK	92
Pośredni uchwyt panela KLIK PUFK	91
Pośredni uchwyt panela PUF	93
Pośredni uchwyt panela PUFE	94
Pośredni uchwyt panelu do konstrukcji wolnostojących UPP...MC	95
Pośredni uchwyt panelu z podkładką uziemiającą KLIK PUFEK	89
Pośredni uchwyt panelu z podkładką uziemiającą KLIK PUFPK	89
Pośredni uchwyt panelu z podkładką uziemiającą PUFE	87
Pośredni uchwyt panelu z podkładką uziemiającą PUFF	87
Pręt gwintowany PGM6...E	145
Profil aluminiowy PAL30H32	83
Profil aluminiowy PAL40H120/6,6	82
Profil aluminiowy PAL40H40	80
Profil aluminiowy PAL40H80/6,6	82
Profil BDFCH100...NMC	100
Profil BDFCH120...NMC	100
Profil BDFTH120...NMC	100
Profil dolny PDTSMC	120
Profil dolny PDTSWZMC	120
Profil górny PGTSMC	120
Profil górny PGTSWZMC	120
Redukcja lewa KLIK w powłoce Magnelis RKLJ...H60MC	151
Redukcja lewa w powłoce Magnelis RKLBJ...H60MC	152
Redukcja prawa KLIK w powłoce Magnelis RKPJ...H60MC	152
Redukcja prawa w powłoce Magnelis RKPBJ...H60MC	152
Redukcja symetryczna KLIK w powłoce Magnelis RKSFJ...H60MC	152
Redukcja symetryczna w powłoce Magnelis RKSBJ...H60MC	153
Regulowany uchwyt do blachy trapezowej RUBTE	135
Stacja do ładowania samochodów elektrycznych SLWD1500	172
Stacja do ładowania samochodów elektrycznych SLWP1500	171
Stalowa płyta mocująca na dach płaski SPM1	115
Stalowa płyta mocująca na dach płaski SPM2	115
Stalowa płyta mocująca na dach płaski SPM3	118
Stopa balastowa KLIK z regulacją wysokości SKR41MC	126
Stopa balastowa KLIK z regulacją wysokości SKR95MC	126
Stopa balastowa KLIK z regulacją wysokości SKRB41MC	127
Stopa balastowa KLIK z regulacją wysokości SKRB95MC	127
Stopa dachowa STPV180M8	170
Stopa dachowa z szyną aluminiową STGA	169
Stopa dachowa z tuleją STG	170
Szyna montażowa aluminiowa SM...A	85
Szyna montażowa aluminiowa SMA	85
Śruba (kpl.) SMM...F	141
Śruba + nakrętka kołnierzysta ząbkowana (kpl.) SKK...E	141
Śruba do gruntu GSW76x...N	110
Śruba młotkowa SMHM10x...E	140
Śruba rozporowa pierścieniowa PSR...F	145
Śruba SAM8...E	139
Śruba SRM...F	141
Śruba SSM10x20E	140
Śruba z gwintem podwójnym SWD...E	145
Śruba z łbem grzybkowym ząbkowana (kpl.) SGK	141
Taśma ochronna TOZ	155
Taśma ochronna TOZ14	155
Trójnik dostawny KLIK w powłoce Magnelis TKDFJ...H60MC	150
Trójnik dostawny w powłoce Magnelis TKD...H60MC	150
Trójnik KLIK w powłoce Magnelis TKFJ...H60MC	149
Trójnik redukcyjny w powłoce Magnelis TRJ...H60MC	151
Trójnik w powłoce Magnelis TKBJ...H60MC	149
Uchwyt dachowy DUF60E	131
Uchwyt dachowy DUF75E	132
Uchwyt dachowy DUFPE	133
Uchwyt dachowy DUFR60E	131
Uchwyt dachowy DUFR75E	132
Uchwyt dachowy DUFWE	133
Uchwyt dachowy DURSE	130
Uchwyt dachowy regulowany DUR40E	130
Uchwyt dachowy z blachą DUF75K	133
Uchwyt do blachy na rąbek stojący UBZRE	134
Uchwyt do blachy na rąbek stojący UBZRPE	134
Uchwyt kabla solarowego UKS1	165
Uchwyt kabla solarowego UKS2	165
Uchwyt kabla solarowego UKS3	165
Uchwyt panelu dolny UPDMC	122
Uchwyt panelu górny UPG...MC	123
Uchwyt śrubowy USSNMC	161
Wieszak pręta WPTMC	142
Wieszak przegubowy pręta WPPGTE	138
Wkręt do drewna DDW6x60E	144
Wkręt do drewna DDW8x100	144
Wkręt do drewna DDW8x100E	144
Wkręt samowierzący drobnozwojny z EPDM SMDP...E	143
Wysięgnik wzmocniony w powłoce Magnelis WWSR100MC	162
Wysięgnik wzmocniony WWS...MC	162
Wysięgnik zatraskowy WWSN...MC	162
Zacisk ZSK1/6/2	166
Zapinka ZPNNH60E2	154
Zaprawa iniekcyjna ZIO	169



ASORTYMENT	Strona
AD	145
ADBIBUFMC	97
ADBIPUFMC	97
APPMC	136
ASPGMC	96
ASPKMC	96
ASPPMC	96
BDFCH100..NMC	100
BDFCH120..NMC	100
BDFTH120..NMC	100
BDI.....	167
BL...MC	153
BMPV	163
BR45/1MC	124
BUF.....	93
BUFE	94
BUFEK	92
BUFEP	88
BUFEPK	90
BUFK	91
BUFMC	121
BUFP	88
BUFPK	90
BUU1MC	138
BZK...MC	153
CBT70H50...MC	104
CC50H35...MC	107
CC55H50...MC	106
CCS50H35/...MC	107
CMP41H41...MC	105
CP50H35...MC	106
CT70H50...NMC	103
CWBT70H50...MC	104
CWC100H50...NMC	101
CWCR100H50...MC	102
CWE100H50...NMC	104
CWP40H35...MC	84
CWT70H50...NMC	103
CYB...E	137
CYK...E	137
CZKBJ...H60MC	151
CZKFJ...H60MC	151
DDW6x60E	144
DDW8x100	144
DDW8x100E	144
DI	166
DUF60E	131
DUF75E	132
DUF75K	133
DUFPE	133
DUFR60E	131
DUFR75E	132
DUFWE	133
DUR40E	130
DURSE	130
EPDMW2X40	169
GSW76x...N	110
KBL...H60/3MC	146
KDS/KDSO...H60/3F	161
KFL...H60/3MC	146
KKBJ...H60MC	148
KKFJ...H60MC	148
KKMBJ...H60MC	149
KKMFJ...H60MC	148
KKRPJ...H60MC	149
KT...A	108
LDFEMC	114
LC...70NMC	112
LC40H35MC	84
LC41H41MC	105
LCCNMC	118
LCCW50H35MC	107
LCD100NMC	112
LCK1ES	138
LCTW100H50MC	101
LCWR100H50MC	102
LDI	167
LG...H60MC	147
LKJ...H60MC	147
LPAN30	83
LPAN40	80
LPSMA	86
LPSMA40	86
LPSMA70	86
LPU...H60MC	147
NKWM8E	140
NKWSM8A	143
NKZM...E	142
NKZM...F	142
NLM6E	142
NOPAL	81
NOW100x50SR	102
NOWPAL40x40SR	81
NRKM8PV	139
NRM8PV	139
NS...E	141
OMPVMC	163
OWN.../...NMC	128
PAL30H32	83
PAL40H120/6,6	82
PAL40H40	80
PAL40H80/6,6	82
PBK...MC	125
PC	121
PCB100	111
PCB70	111

ASORTYMENT	Strona
PCS100	109
PCS70	109
PCZKFJ...MC	158
PCZKJ...MC	158
PDTSMC	120
PDTSWZMC	120
PGM6...E	145
PGTSMC	120
PGTSWZMC	120
PGWZMC	124
PKKFJ...MC	156
PKKJ...MC	156
PKKMFJ...MC	156
PKKMJ...MC	157
PKL...MC	154
PMKS	164
PMU1	164
PMU2	164
PRKLFJ100/50MC	159
PRKLJ100/50MC	160
PRKPFJ100/50MC	159
PRKPFJ100/50MC	160
PRKSFJ100/50MC	159
PRKSJ100/50MC	160
PS...E	141
PSF70x50MC	110
PSR...F	145
PTKDFJ...MC	158
PTKDJ...MC	158
PTKFJ...MC	157
PTKJ...MC	157
PTRRZP...MC	158
PUAP	98
PUF	93
PUFE	94
PUFEK	92
PUFEP	87
PUFEPK	89
PUFK	91
PUPF	87
PUPFK	89
PUP	98
PUPK	99
PUPL	99
PW8F	140
RKLBJ...H60MC	152
RKLFJ...H60MC	151
RKPBJ...H60MC	152
RKPFJ...H60MC	152
RKSBJ...H60MC	153
RKSFJ...H60MC	152
RUBTE	135
SAM8...E	139
SBR	125
SBV	125
SGKF	141
SKK...E	141
SKR41MC	126
SKR95MC	126
SKRB41MC	127
SKRB95MC	127
SLWD1500	172
SLWP1500	171
SM...A	85
SMA	85
SMDP...E	143
SMHM10x...E	140
SMM...F	141
SPM1	115
SPM2	115
SPM3	118
SPV	113
SRM...F	141
SSZM10x20E	140
STG	169
STGA	169
STGS	170
STPV180M8	170
SWD...E	145
TKBJ...H60MC	149
TKD...H60MC	150
TKDFJ...H60MC	150
TKFJ...H60MC	149
TOZ	155
TOZ14	155
TRJ...H60MC	151
UBZRE	134
UBZRPE	134
UKS1	165
UKS2	165
UKS3	165
UPDMC	122
UPG...MC	123
UPP...MC	95
USSNMC	161
WPPGTE	138
WPTMC	142
WSZINK	169
WSZN...MC	162
WWS...MC	162
WWSR100MC	162
ZIO	169
ZPNH60E2	154
ZSK1/6/2	166

Tygodniowy harmonogram dostaw

Aby otrzymać towar w wybranym miejscu w najkrótszym terminie, [patrz DZIEŃ DOSTAWY] należy odpowiednio złożyć zamówienie, t.j. nie później niż do dnia zamówienia, [patrz DZIEŃ ZAMÓWIENIA]



DZIEŃ DOSTAWY

PONIEDZIAŁEK / WTOREK	WTOREK / ŚRODA	ŚRODA / CZWARTEK	CZWARTEK / PIĄTEK	PIĄTEK / SOBOTA
Gdańsk/Toruń/ Bydgoszcz	Białystok	Lublin	B. Biała	Katowice* - mag. BAKS
	Katowice	Łódź	Katowice	Łódź
Poznań	Szczecin	Warszawa	Kielce	Warszawa
Siedlce	Warszawa	Wrocław	Kraków	Wrocław*
Warszawa	Płock		Rzeszów	
Kielce*/Kraków*	Koszalin*	Jelenia G.*/Legnica*	Warszawa	
Olsztyn*	Gorzów Wielkopolski*	Opole*	Gdańsk*/Toruń*	
Rzeszów*	Włocławek*		Płock*	
Zielona Góra*			Poznań*	

DZIEŃ ZAMÓWIENIA

do środy godz. 12.00	do czwartku godz. 12.00	do piątku godz. 12.00	do poniedziałku godz. 12.00	do wtorku godz. 12.00
----------------------	-------------------------	-----------------------	-----------------------------	-----------------------

* wyjazdy organizowane w przypadku dużej ilości zamówień



Terminy realizacji zamówień to proces produkcji + transport

ZAMÓWIENIA STANDARDOWE - elementy wykonane ze stali cynkowanej metodą Sendzimira proces produkcji to **3-7 dni roboczych + transport** (najbliższy od daty zakończenia procesu produkcji z harmonogramu dostaw)

ZAMÓWIENIA SPECJALNE - elementy wykonane ze stali cynkowanej metodą zanurzeniową proces produkcji to **7-14 dni roboczych + transport** (najbliższy od daty zakończenia procesu produkcji z harmonogramu dostaw)

Przykładowo, zamówienie standardowe wysłane we wtorek z dostawą do Wrocławia (produkcja 3 - 5 dni + najbliższy transport) dostawa w najbliższy piątek lub środę w następnym tygodniu.

Dostawy rozłożono na dwa kolejne dni, co spowodowane jest ograniczonym czasem pracy kierowcy, oraz dużą ilością miejsc dostaw.

Prosimy o przestrzeganie terminów przesyłania zamówień.